

Проект «Народный перевод»

КУРС ПОДГОТОВКИ Артиллерии

(КПА – 2020)

Бригада, дивизион, батарея, взвод, орудие



Первоначально издано ВСУ (БП 7-07(11).01) в марте 2020 года.

Переведено неофициально на русский язык в феврале-марте 2023 года.

Без ограничений на распространение.

Данный Курс подготовки артиллерии издан впервые Командованием Сухопутными войсками Вооружённых Сил Украины в 2020 году на украинском языке, без ограничений на распространение.

Утверждён приказом Генерального штаба Вооружённых Сил Украины от 11 марта 2022 г. № 97.

Оригинальная обложка:

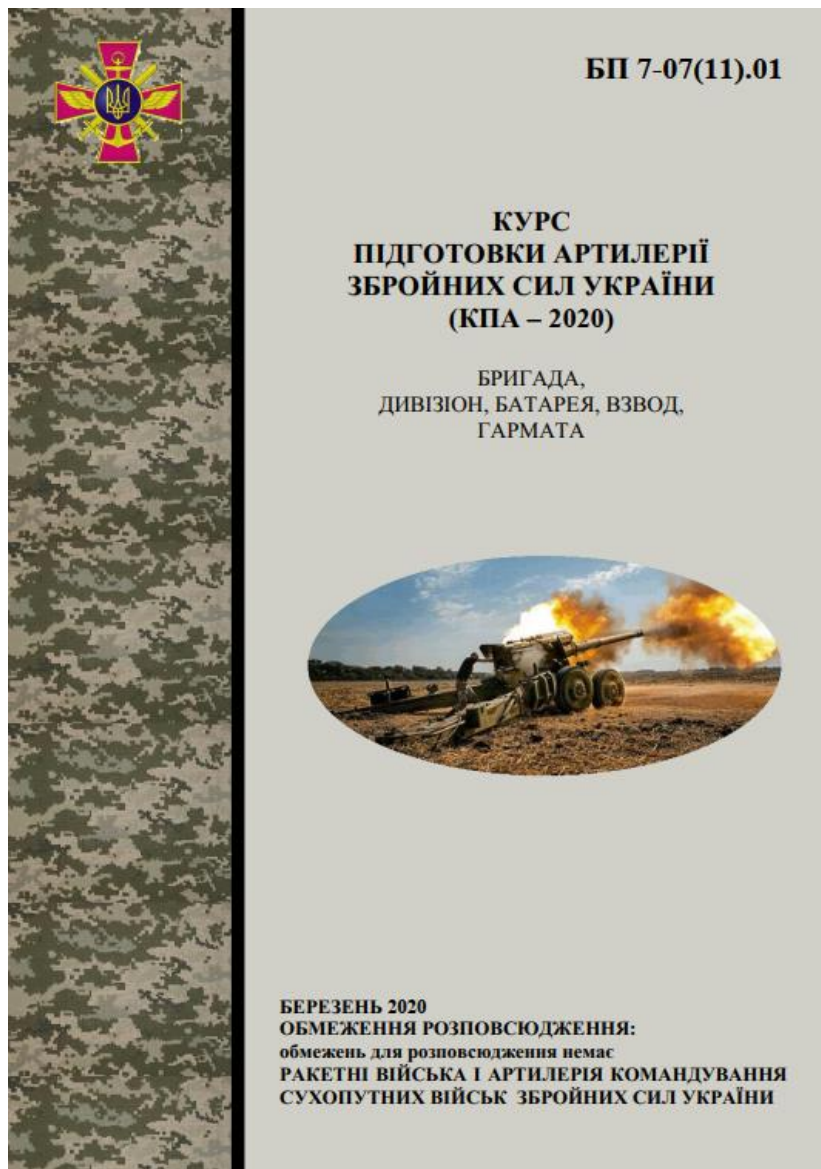

Переведено на русский язык участниками проекта «Народный перевод».

Данный текст является прямым переводом с украинского языка, составлен в научно-познавательных и справочных целях, не редактировался, не должен использоваться для обучения без осмысления и интерпретации с учётом обстоятельств его происхождения, не отражает позицию переводчиков и иных участников проекта «Народный перевод». Относитесь к написанному критически и в случае сомнений по сути и форме написанного обращайтесь к специалистам в соответствующем вопросе.

народный.перевод.рф

t.me/svo_institute

Оглавление

ПРЕДИСЛОВИЕ.....	6
Введение.....	6
Ссылки на военные публикации.....	7
Основные термины и обозначения.....	7
Перечень сокращений и условных значений.....	8
1. ОБЩИЕ ПОЛОЖЕНИЯ.....	12
2. КОЛЛЕКТИВНАЯ ПОДГОТОВКА ШТАБОВ, ВОИНСКИХ ЧАСТЕЙ И ПОДРАЗДЕЛЕНИЙ.....	17
2.1. Коллективная подготовка штабов.....	17
2.1.1. Штабные тренировки.....	18
2.1.2. Командно-штабные учения.....	24
2.2. Коллективная подготовка артиллерийских воинских частей и подразделений.....	28
2.2.1. Общие положения.....	28
2.2.2. Занятия.....	31
2.2.3. Тренировки по управлению огнём.....	38
2.2.4. Контрольное занятие по управлению огнём.....	43
2.2.5. Тактические учения.....	46
3. ИНДИВИДУАЛЬНАЯ ПОДГОТОВКА ОФИЦЕРОВ, СТАРШИН, СЕРЖАНТОВ И СОЛДАТ ШТАБОВ, ВОИНСКИХ ЧАСТЕЙ И ПОДРАЗДЕЛЕНИЙ.....	86
3.1. Общие положения.....	86
3.2. Курсовая подготовка.....	93
3.3. Сборы.....	94
3.4. Занятия по предметам обучения.....	95
3.5. Самостоятельная работа.....	100
3.6. Контрольные мероприятия.....	100
4. РАЗБОР И ОЦЕНИВАНИЕ МЕРОПРИЯТИЙ ПО ПОДГОТОВКЕ АРТИЛЛЕРИЙСКИХ ВОИНСКИХ ЧАСТЕЙ (ПОДРАЗДЕЛИЙ).....	101
4.1. Разбор мероприятий по подготовке артиллерийских воинских частей (подразделений).....	101
4.1.1. Разбор тактического учения (контрольного занятия по управлению огнём).....	101
4.1.2. Разбор штабной тренировки (тренировки по управлению огнём).....	103
4.1.3. Разбор выполнения огневой задачи.....	104
4.1.4. Разбор стрельбы ПТРК и прямой наводкой.....	106
4.2. Оценивание мероприятий по подготовке артиллерийских воинских частей (подразделений).....	106
4.2.1. Оценивание тактических учений (контрольных занятий по управлению огнём).....	106
4.2.2. Оценивание командно-штабного учения (тренировки).....	123
4.2.3. Оценивание тренировки по управлению огнём артиллерийских воинских частей (подразделений).....	126

4.2.4. Особенности оценивания контрольного занятия (тренировки) по управлению огнём на имитационных средствах	127
4.2.5. Оценивание предметов обучения	132
4.2.6. Оценивание индивидуальной подготовки офицеров, старшин, сержантов и солдат ..	151
5. ОБСЛУЖИВАНИЕ И ОБЕСПЕЧЕНИЕ МЕР БЕЗОПАСНОСТИ ПРИ ПРОВЕДЕНИИ МЕРОПРИЯТИЙ С БОЕВОЙ СТРЕЛЬБОЙ АРТИЛЛЕРИИ	154
5.1. Руководство и обеспечение мероприятий по боевой стрельбе артиллерии	154
5.2. Организация и обеспечение мер безопасности	163
5.2.1. Меры безопасности на учениях (контрольных занятиях и тренировках по управлению огнём)	163
5.2.2. Меры безопасности при проведении стрельб на винтовочных артиллерийских полигонах	166
Приложение 1: Перечень огневых задач и условия их выполнения	169
Задача 1а. Поражение неподвижных целей при стрельбе прямой наводкой орудием (полупрямой наводкой орудием или миномётом)	169
Задача 1б. Поражение неподвижных целей во время стрельбы прямой наводкой взводом, батареей.....	172
Задача 1 Пт. Стрельба по неподвижной цели на тренировочных средствах ПТРК	174
Задача 1 Пб. Уничтожение неподвижной цели огнём отдельной установки ПТУР с подготовленной или неподготовленной огневой позиции	175
Задача 2а. Поражение движущихся целей при стрельбе орудием прямой наводкой.....	175
Задача 2б. Поражение движущихся целей при стрельбе прямой наводкой взводом, батареей, дивизионом	177
Задача 2 Пт. Стрельба по движущейся цели на тренировочных средствах ПТРК.....	180
Задача 2 Пб. Уничтожение движущейся цели стрельбой ПТУР	182
Задача 3. Поражение неподвижной наблюдаемой и ненаблюдаемой цели огнём с закрытой огневой позиции с пристрелкой.....	184
Задача 4. Поражение неподвижной наблюдаемой и ненаблюдаемой цели огнём с закрытой огневой позиции без пристрелки.....	185
Задача 5. Поражение движимых наблюдаемых и ненаблюдаемых целей огнём с закрытых огневых позиций	186
Задача 6. Поражение наблюдаемых и ненаблюдаемых целей переносом огня от репера	187
Задача 7. Ослепление, освещение, задымление целей; дистанционное минирование местности, распространение агитационного материала	189
Образцы мишеней	190
Приложение 2: Распределение огневых задач.....	196
Для подразделений артиллерии	196
Для подразделений ПТУР.....	199
Приложение 3: Временные нормативы выполнения огневых задач	200
Приложение 4: Нормативы отклонений в дальности и направлении	206
Приложение 5: Нормы расхода снарядов	209
Приложение 6: Карточка оценивания выполнения огневой задачи	211
Приложение 7: Карточка контроля точности выполнения огневых задач дивизионом.....	213

Приложение 8: План имитации и схема мишенной обстановки	214
Приложение 9: Временные (скоростные) нормативы для оценивания манёвренности.....	217
Приложение 10: Карточка контроля определения координат целей	220
Приложение 11: Карточка контроля топогеодезической привязки.....	221
Приложение 12: Нормативы для оценивания точности топогеодезической привязки.....	222
Приложение 13: Правила оценивания контрольно-комплексного занятия батареи	223
Приложение 14: Карточка оценивание контрольно-комплексного занятия батареи	224
Приложение 15: Схема оценивания тактического учения батареи	226
Приложение 16: Карточка оценивания тактического учения батареи	227
Приложение 17: Схема оценивания тактического учения дивизиона	231
Приложение 18: Карточка оценивания дивизиона за тактическое учение	232
Приложение 19: Схема оценивания ТСУ с батареей артиллерийской разведки	236
Приложение 20: Карточка оценивания ТСУ с батареей артиллерийской разведки.....	237
Приложение 21: Схема оценивания ТСУ с дивизионом артиллерийской разведки.....	241
Приложение 22: Карточка оценивания ТСУ с дивизионом артиллерийской разведки	242
Приложение 23: Карточка контроля выполнения огневых задач дивизионом	246
Приложение 24: Схема оценивания тактического учения артиллерийской бригады	247
Приложение 25: Карточка оценивания тактического учения артиллерийской бригады	248
Приложение 26: Схема оценивания КЗ по управлению огнём артиллерии механизированной бригады.....	250
Приложение 27: Карточка оценивания КЗ по управлению огнём артиллерии бригады.....	251
Приложение 28: Схема оценивания КШУ с артиллерийской бригадой	253
Приложение 29: Карточка оценивания КШУ с бригадой	254
Приложение 30: Проверка боеспособности артиллерийских подразделений ВС Украины	257
Приложение 31: План подготовки по стрельбе и управлению огнём в.ч. А0000 на учебный год...258	
Состав учебных групп и расчёт часов	263
Состав учебных групп	263
Расчёт часов по предметам обучения (вариант).....	264
Теоретические занятия.....	265
Практические занятия	265
Перечень экипировки офицера-артиллериста	266
Варианты задач	268
Приложение 32: План самостоятельной подготовки по СиУО с офицерами в.ч. А0000 на 20__ год	276
Приложение 33: Документы руководства подготовкой по СиУО артиллерии	277

ПРЕДИСЛОВИЕ

Курс подготовки артиллерии Вооружённых Сил Украины (далее – Курс подготовки артиллерии) разработан рабочей группой офицеров ракетных войск и артиллерии Командования Сухопутных войск Вооружённых Сил Украины совместно с Научно-исследовательским центром ракетных войск и артиллерии и согласован с заинтересованными органами военного управления Вооружённых Сил Украины, структурными подразделениями Генерального штаба.

Данный Курс подготовки артиллерии применяется при подготовке и проведении мероприятий боевой подготовки артиллерии Вооружённых Сил Украины.

Все вопросы, касающиеся данного Курса подготовки артиллерии, направлять в Управление ракетных войск и артиллерии Командования подготовки Командования Сухопутных войск Вооружённых Сил Украины по адресу: 04119, г. Киев, ул. Дегтярёвская, 19, Командование Сухопутных войск Вооружённых Сил Украины.

Введение

Курс подготовки артиллерии разработан в соответствии с требованиями приказов и директив Министерства обороны Украины, Генерального штаба Вооружённых Сил Украины по вопросам боевой подготовке, с учётом практического опыта применения артиллерийских воинских частей (подразделений) Вооружённых Сил Украины в ~~операции Объединённых сил (антитеррористической операции)~~ на территории Донецкой и Луганской областей, участия иностранных инструкторов в подготовке подразделений, организации боевой подготовки в вооружённых силах стран-членов НАТО, Концепции подготовки Вооружённых Сил Украины и Наставления по организации и проведению общевойсковых тактических и командно-штабных учений.

В Курсе подготовки артиллерии изложены основные положения по организации подготовки и проведения коллективной, индивидуальной подготовки, порядка оценивания воинских частей (подразделений) ракетных войск и артиллерии Вооружённых Сил Украины и обеспечения мер безопасности.

Ссылки на военные публикации

Шифр военной публикации	Полное наименование военной публикации
	Боевой устав артиллерии Вооружённых Сил Украины, часть I (бригада (полк), бригадная артиллерийская группа), утверждён приказом Генерального штаба Вооружённых Сил Украины от 02.02.2017 г. № 02
	Боевой устав артиллерии Вооружённых Сил Украины, часть II (дивизион, батарея, взвод, орудие), утверждён приказом Генерального штаба Вооружённых Сил Украины от 23.01.2017 г. № 18
	Временное Наставление по организации и проведению общевойсковых тактических и командно-штабных учений, часть I (бригада (полк)), утверждено приказом Генерального штаба Вооружённых Сил Украины от 26.06.2018 г. № 236
	Правила стрельбы и управления огнём наземной артиллерии (дивизион, батарея, взвод, орудие), утверждённые приказом Генерального штаба Вооружённых Сил Украины от 05.01.2018 г. № 6

Основные термины и обозначения

Внутрипозиционный манёвр – манёвр в пределах занятого района ОП с целью быстрого выхода из-под возможного удара (огня) противника.

Воинская часть – артиллерийская, реактивно-артиллерийская, артиллерийской разведки бригада (полк), отдельный дивизион.

Индивидуальные возможности военнослужащего – уровень теоретических знаний, практических навыков и умений, психологических и физических качеств, которыми должен обладать военнослужащий для качественного выполнения функционала в соответствии с занимаемой должностью.

Индивидуальная способность военнослужащего – уровень его теоретических знаний, практических умений и навыков, психологических и физических качеств, которыми должен обладать военнослужащий для качественного выполнения функциональных обязанностей в соответствии с занимаемой должностью.

Межпозиционный манёвр – манёвр между районами ОП дивизиона (батареи) с целью занятия выгодного положения для выполнения определённых задач или вывода подразделений из-под возможного удара (огня) противника.

Навыки военнослужащего – способность военнослужащего автоматически выполнять определённые действия. Практическое применение знаний, умений и навыков в ходе учебного процесса обеспечивает их превращение в профессиональное мастерство.

Норматив – временной, количественный и качественный показатель выполнения отдельными военнослужащими или подразделениями поставленных задач, приёмов и действий, связанных с применением оружия и военной техники в ходе боевой подготовки.

Подразделение – дивизион, батарея (взвод, отделение (обеспечение)).

Приём – отдельное действие, движение.

Способности – совокупность свойств, определяющих способность личного состава штатных (сводных) подразделений выполнить задачи (боевые задачи) по предназначению в соответствии с определёнными стандартами подготовки.

Умение военнослужащего – приобретённая на основе полученных задач в военной сфере способность военнослужащих выполнять должным образом определённые действия на практике. Систематическая и целенаправленная подготовка обучаемых путём отработки определённых действий, обеспечивающих преобразование знаний и умений в навыки.

Упражнение – целенаправленное и планомерно организованное выполнение умственных и практических действий (приёмов) с целью усвоения знаний, овладения, формирования и усовершенствования практических умений и навыков.

Перечень сокращений и условных значений

Сокращения и условные обозначения	Расшифровка сокращения и условного обозначения
АПД	Анализ проводимых действий
БМП	Боевая машина пехоты
БпАК	Беспилотный авиационный комплекс
БПЛА	Беспилотный летательный аппарат
БрАГ	Бригадная артиллерийская группа
БТР	Бронетранспортёр
БУА	Боевой устав артиллерии Вооружённых Сил Украины
БУиАР	Батарея управления и артиллерийской разведки
ВАП	Винтовочный артиллерийский полигон
ВВТ	Вооружение и военная техника
ВВУЗ	Высшее военное учебное заведение
ВМС	Военно-морские силы
ВС Украины	Вооружённые Силы Украины

Сокращения и условные обозначения	Расшифровка сокращения и условного обозначения
ВТМ	Вычислитель топографический модернизированный
ВУЗ	Высшее учебное заведение
ГСМ	Горюче-смазочные материалы
ГШ ВС Украины	Генеральный штаб Вооружённых Сил Украины
ЗО	Заградительный огонь
ЗОП	Закрытая огневая позиция
ЗСУ	Зенитная самоходная установка
КБ	Командир батареи
КД	Командир дивизиона
КДШВ	Командование десантно-штурмовых войск
КЗ	Комплексное занятие
КЗ УБД	Контрольное занятие по управлению боевыми действиями
КЗУАР	Контрольное занятие по управлению артиллерийской разведкой
КЗУО	Контрольное занятие по управлению огнём
ККЗ	Контрольное комплексное занятие
КМП	Командование морской пехоты
КМУ	Командирская машина управления
КНП	Командно-наблюдательный пункт
КП	Командный пункт
КПА	Курс подготовки артиллерии
КШТ	Командно-штабная тренировка
КШУ	Командно-штабное учение
МАП	Малый артиллерийский полигон
МО Украины	Министерство обороны Украины
МОг	Массированный огонь
МТС	Материально-технические средства
МЦМБ	Международный центр миротворчества и безопасности
МЦПП	Межвидовой центр подготовки подразделений
НЗО	Неподвижный заградительный огонь
НЗР	Наблюдение знаков разрывов
НП	Наблюдательный пункт
ОВ	Огневой вал

Сокращения и условные обозначения	Расшифровка сокращения и условного обозначения
ОГВ	Оперативная группировка войск
ОКП	Объединённый командный пункт
ОП	Огневая позиция
ОрП	Орудие пристрелочное
ОТГ	Оперативно-тактическая группировка
ПЗО	Подвижный заградительный огонь
ПНШ	Помощник начальника штаба
ПП	Полная подготовка
ППД	Пункт постоянной дислокации
ПРК	Прибор расчёта корректур
ПРП	Подвижный разведывательный пункт
ПС	Поправка на смещение
ПСиУО	Правила стрельбы и управление огнём
ПСО	Последовательное сосредоточение огня
ПТРК	Противотанковый ракетный комплекс
ПТУР	Противотанковая управляемая ракета
ПУ	Пусковая установка
ПУАР	Пункт управления артиллерийской разведки
ПУО	Прибор управления огнём
ПУОД	Пункт управление огнём дивизиона
ПЭВМ	Персональная электронно-вычислительная машина
РА	Реактивная артиллерия
РВиА	Ракетные войска и артиллерия
РЛС	Радиолокационная станция
РСЗО	Реактивная система залпового огня
РХБ	Радиационный, химический и бактериологический
РШТ	Раздельная штабная тренировка
САУ	Самоходная артиллерийская установка
СВ	Сухопутные войска
СиУО	Стрельба и управление огнём
СН	Сопряжённое наблюдение
СНАР	Станция наземной артиллерийской разведки

Сокращения и условные обозначения	Расшифровка сокращения и условного обозначения
СОБ	Старший офицер батареи
СПНШ	Старший помощник начальника штаба
СШТ	Совместная штабная тренировка
ТГр	Тактическая группа
ТП	Тактическая подготовка
ТСУ	Тактико-специальное учение
УМТБ	Учебная материально-техническая база
ШИРАС	Шашки имитации разрывов артиллерийских снарядов
ШТ	Штабные тренировки
ЭВМ	Электронно-вычислительная машина

1. ОБЩИЕ ПОЛОЖЕНИЯ

1. Боевая подготовка воинских частей (подразделений) артиллерии Вооружённых Сил Украины – это целенаправленный и организованный процесс обучения военнослужащих воинских частей и подразделений, а также слаживание органов управления (штабов) тактического уровня, воинских частей (подразделений) с целью достижения ими готовности к выполнению задач по назначению, как в мирное время, так и в особый период.

Боевая подготовка является главным содержанием повседневной деятельности командующих, командиров (начальников), органов управления (штабов) и войск. Важным показателем уровня боевой подготовки является полевая выучка войск, овладение необходимыми знаниями и умениями военно-профессиональной деятельности в ходе занятий, тренировок и учений.

Боевая подготовка организуется и проводится на основе требований Концепции подготовки Вооружённых Сил Украины, боевых уставов артиллерии Вооружённых Сил Украины, приказов и директив Министерства обороны Украины, Генерального штаба Вооружённых Сил Украины.

2. Составляющими боевой подготовки артиллерии Вооружённых Сил Украины являются:

- индивидуальная подготовка военнослужащих воинских частей и подразделений;
- коллективная подготовка управлений (штабов) воинских частей и подразделений.

3. Коллективная подготовка – это целенаправленный и организованный процесс последовательных мероприятий подготовки органов военного управления, воинских частей (подразделений) и созданных на временной основе тактических групп, проводимый для достижения такого уровня слаженности, который обеспечит (гарантирует) эффективное выполнение возложенных на них задач как мирное время, так и в особый период.

4. Индивидуальная подготовка – это целенаправленный и организованный процесс последовательных мероприятий обучения и воспитания всех категорий военнослужащих, направленный на формирование у них необходимого уровня знаний, умений, навыков, физических и психологических качеств для выполнения обязанностей по должности (специальности) как в мирное время, так и в особый период.

5. Формы коллективной подготовки артиллерии Вооружённых сил Украины включают:

а) во время подготовки штабов:

1. для штаба артиллерийской бригады¹, отделения начальника артиллерии механизированной бригады²:
 - штабные тренировки (раздельные, общие, командные);
 - командно-штабные учения.

б) во время подготовки воинских частей (подразделений):

1. для артиллерийской бригады (дивизиона³):
 - тренировки по управлению огнём (для противотанковой артиллерийской бригады (дивизиона) – тренировки по управлению боевыми действиями, для разведывательной артиллерийской бригады (дивизиона) – тренировки по управлению артиллерийской разведкой);
 - контрольные занятия по управлению огнём (для противотанковой артиллерийской бригады (дивизиона) – контрольные занятия по управлению боевыми действиями, для разведывательной артиллерийской бригады (дивизиона) – контрольные занятия по управлению артиллерийской разведкой);
 - тактические (тактико-специальные) учения;
2. для артиллерии механизированной бригады (бригадной артиллерийской группы):
 - тренировки по управлению огнём;
 - контрольные занятия по управлению огнём;
3. для батарей⁴:
 - занятия (тактико-строевые, комплексные, контрольно-комплексные);
 - тактические (тактико-специальные) учения;

¹ Здесь и далее по тексту под артиллерийской бригадой подразумевается артиллерийская бригада (полк), реактивная артиллерийская бригада (полк) и бригада артиллерийской разведки.

² Здесь и далее по тексту под механизированной бригадой подразумевается, кроме того, танковая, мотопехотная, горно-пехотная, горно-штурмовая, десантно-штурмовая, воздушно-десантная, аэромобильная бригады, бригада морской пехоты.

³ Здесь и далее по тексту, если не указано отдельно, под дивизионом подразумевается артиллерийский (самоходно-артиллерийский, реактивный артиллерийский, противотанковый артиллерийский) дивизион, дивизион артиллерийской разведки.

⁴ Здесь и далее по тексту под батареями подразумевается артиллерийская (самоходно-артиллерийская, реактивная артиллерийская, противотанковая артиллерийская) батарея и батареи, имеющие на вооружении средства технической артиллерийской разведки.

4. для взвода (обеспечения (отделения)):

- занятия (тактические, тактико-строевые).

Со штабами и подразделениями могут проводиться теоретические и инструкторско-методические занятия. Со штабами может быть запланирована централизованная подготовка в полном составе в высших военных учебных заведениях.

Штабные тренировки (совместные, командные), командно-штабные учения с отделением начальника артиллерии механизированной бригады, тактические учения с артиллерией механизированной бригады (бригадной артиллерийской группой) проводятся в составе механизированной бригады под руководством общевойскового командира (начальника).

6. Формы индивидуальной подготовки артиллерии Вооружённых Сил Украины включают:

- курсовую подготовку;
- сборы;
- занятия по программам индивидуальной подготовки по предметам обучения (лекции, семинары, практические и групповые занятия, групповые упражнения, тактические летучки, тренировки, занятия в классах на винтовочных артиллерийских (малых) полигонах и на местности для формирования начальных навыков в выполнении своих обязанностей по стрельбе и управлению огнём артиллерии);
- стрельбы учебные и показательные;
- стажировку;
- самостоятельную работу;
- контрольные мероприятия;
- другие.

7. Основными задачами боевой подготовки артиллерии Вооружённых Сил Украины являются:

- восстановление боеспособности воинских частей (подразделений) и наращивание боевого потенциала в условиях обострения общественно-политической обстановки;
- обретение боевых способностей воинских частей (подразделений) при восстановлении боеспособности и наращивании боевого потенциала в особый период;

- комплексный подход к реализации Концепции боевых возможностей воинской частью в полном составе с концентрацией усилий в подготовке органов управления бригад (полков) и их структурных подразделений – дивизионов и им равных;
 - овладение военнослужащими военно-учётной специальностью, подготовка их к исполнению обязанностей по должностному предназначению в повседневной деятельности и в условиях ведения боевых действий, выполнению других задач как самостоятельно, так и в составе подразделений;
 - овладение личным составом новыми образцами ВВТ, приобретение знаний, умений и навыков по их эксплуатации и поддержание в готовности к применению, соблюдение требований безопасности;
 - совершенствование боевой выучки;
 - поддержание готовности воинских частей (подразделений) на уровне, обеспечивающем выполнение задач по назначению;
 - обретение офицерским и сержантским (старшинским) составом профессиональных знаний, умений и навыков, развитие командирских качеств, методического мастерства по обучению и воспитанию военнослужащих, управление подчиненными воинскими частями (подразделениями) при выполнении практических задач с отведением на это около 75% учебного времени на местности (макетах местности);
 - слаживание штабов воинских частей, воинских частей и подразделений;
 - достижение готовности воинских частей (подразделений) выполнять задачи в составе тактических групп и в международных операциях по поддержанию мира;
 - поиск, исследование и внедрение новых форм и способов ведения боевых действий с учетом приобретенного боевого опыта и опыта во время совместных учений с НАТО;
 - изучение основных положений международного гуманитарного права;
 - воспитание у военнослужащих высоких морально-боевых качеств, преданности и чувства ответственности за защиту Родины.
- 8. Боевая подготовка проводится по следующим основным принципам:**
- соответствие её содержания положениям Военной доктрины Украины и других нормативно-правовых актов Украины;
 - персональная ответственность командующих, командиров (начальников) за уровень подготовки штабов, воинских частей (подразделений) к выполнению задач по назначению;

- обеспечение постоянной боевой готовности воинских частей и подразделений к выполнению задач по назначению;
- наглядность;
- системность и последовательность обучения («от простого к сложному»);
- обучать войска тому, что нужно на войне (максимальное приближение условий обучения к обстановке реальных боевых действий);
- единство военного обучения и воспитания;
- экономичность проведения мероприятий боевой подготовки;
- профессиональная направленность;
- доступность;
- научность обучения;
- коллективный и индивидуальный подход к обучению;
- связь теории и практики военного дела;
- каждый начальник учит своего подчинённого.

9. Основными предметами обучения по боевой подготовке для офицеров считаются тактическая подготовка и подготовка по стрельбе и управлению огнём; для подразделений – тактическая подготовка, специальная и техническая подготовка. Остальные основные предметы определяются организационно-методическими указаниями по подготовке видов, отдельных родов войск (сил) Вооружённых Сил Украины в учебном году.

10. Артиллерийские воинские части (подразделения) и офицеры (сержанты) – артиллеристы должны быть постоянно готовы к выполнению огневых задач, предусмотренных Курсом подготовки артиллерии Вооружённых Сил Украины.

11. Перечень огневых задач и условия их выполнения приведены в приложении 1 к настоящему КПА, распределение огневых задач по видам артиллерии и категориям должностных лиц – в приложении 2 к настоящему КПА.

2. КОЛЛЕКТИВНАЯ ПОДГОТОВКА ШТАБОВ, ВОИНСКИХ ЧАСТЕЙ И ПОДРАЗДЕЛЕНИЙ

2.1. Коллективная подготовка штабов

12. Подготовка штабов артиллерийских бригад, бригадных артиллерийских групп, дивизионов, отделений начальников артиллерии механизированных бригад – система обучающих мероприятий по обучению эффективному выполнению задач органами управления бригад (подразделений) в мирное время и в особый период.

13. Целью подготовки штабов является поддержание их боевой готовности, усовершенствование слаженности, оперативности и организованности в работе и повышение уровня личной подготовки должностных лиц по управлению подчиненными подразделениями и огнём при выполнении задач по назначению.

14. Задачами подготовки штабов являются:

- обретение твердых навыков по планированию боевых действий и организации их всестороннего обеспечения;
- слаживание штабов по управлению огнём и подразделениями в ходе подготовки и ведения боевых действий.

15. Слаживание штабов артиллерийских бригад выполняется на штабных тренировках (общих, отдельных, командных), командно-штабных учениях и во время централизованной подготовки штабов тактического уровня в полном составе в вузах.

Слаживание штабов бригадных артиллерийских групп, дивизионов, отделений начальников артиллерии механизированных бригад осуществляется при проведении тренировок по управлению огнём.

Слаживание структурных подразделений управления артиллерийской бригады и усвоение функциональных обязанностей в структурном подразделении выполняется путём проведения отдельной штабной тренировки.

16. Сроки и темы проведения тренировок, учений определяются в ходе планирования боевой подготовки на учебный год и отражаются в планах подготовки.

17. Методами подготовки штабов является метод упражнений, тренировочный (репродуктивный), поисковый, исследовательский.

2.1.1. Штабные тренировки

2.1.1.1. Общие положения

18. Штабные тренировки – одна из форм обучения офицеров штаба практическому исполнению функциональных обязанностей, слаживанию отделений, служб и штабов артиллерийских воинских частей (подразделений) в целом для управления подразделениями в бою.

19. Штабные тренировки проводятся с целью:

- слаживания штабных структурных подразделений (отделений, служб) и штаба в целом по планированию применения и управления огнём и подразделениями;
- повышения оперативности работы штабов по планированию применения и управления огнём и подразделениями;
- совершенствования индивидуальной военной подготовки (повышения уровня подготовки) личного состава при исполнении функциональных (служебных) обязанностей по основной и смежной специальностям;
- выработки умений и практических навыков личного состава по использованию современных технических средств управления и автоматизации при выполнении задач по планированию применения и управления подразделениями;
- овладения новыми методами и приёмами работы штабов;
- практической отработки вопросов по разработке боевых документов;
- проверки уровня подготовки личного состава.

20. С офицерами штабов проводятся тренировки в первую очередь по выполнению функциональных обязанностей по занимаемым должностям. На этих тренировках осуществляется подготовка офицеров к взаимозаменяемости при работе на смежных должностях своего и высшего штаба. Этим достигается подготовка штаба к работе в сокращённом составе.

21. ШТ производятся со штабом артиллерийской бригады в полном составе. Штабы дивизионов вовлекаются в тренировку по решению командира бригады (полка).

22. Суть штабной тренировки состоит в том, чтобы научить обучаемых на фоне единой тактической обстановки под руководством командира (начальника), проводящего тренировки, самостоятельно выполнять процедуры в соответствии с принятыми нормами, стандартами планирования боевых действий, управления подразделениями в ходе боя, организации и осуществления всестороннего обеспечения согласно своим функциональным обязанностям или в порядке

взаимозаменяемости. В процессе тренировки или по истечении времени, отведённого офицерам в реальной боевой обстановке, командир (начальник) проверяет и оценивает результаты работы обучаемых, затем они устраняют указанные недостатки или переходят к отработке последующих учебных вопросов с дальнейшим предоставлением дополнительного времени на устранение недостатков, обнаруженных в ходе тренировки.

23. СШТ, КШТ могут быть одноступенчатыми или многоступенчатыми (в зависимости от состава обучаемых и количества органов управления).

24. Длительность проведения штабной тренировки:

- РШТ – в течение одного дня;
- СШТ – в течение одного-двух дней;
- КШТ – в течение двух-трёх суток.

25. Руководителями ШТ могут быть:

- РШТ – начальник штаба, начальники структурных подразделений управления воинской части;
- СШТ – начальник штаба воинской части;
- КШТ – командир воинской части.

26. Взаимосвязь между отдельными, совместными штабными тренировками и командно-штабными тренировками в процессе обучения и последовательность их проведения могут быть разными. В одних случаях, например, при слабой подготовке, недостаточной слаженности штаба или при изучении новых методов работы и средств управления, сначала производятся РШТ, а затем СШТ, КШТ. Таким образом, путём постепенного перехода от простого к сложному достигается последовательное наращивание знаний и умений обучаемых. В других случаях подготовка офицеров управления к предстоящим учениям может начаться с СШТ и далее выявленные недостатки в подготовке офицеров устраняются на РШТ.

27. Подготовка тренировки включает:

- определение (уточнение) исходных данных;
- отработку документов для проведения тренировки;
- подготовку руководителя и его помощников;
- подготовку обучаемых;
- подготовку сил и средств для тактического учения;
- организацию МТС;
- контроль хода подготовки к учению.

28. Исходные данные включают:

- тему, цель и учебные вопросы тренировки;
- состав обучаемых, сил и средств, которые привлекаются к тренировке;
- время, продолжительность и место её проведения.

29. ШТ могут проводиться в местах дислокации воинских частей (подразделений), на рабочих местах, учебных и боевых постах, на стационарных объектах, в полевых условиях и в районах выполнения задач. В зависимости от темы и поставленных учебных целей ШТ проводятся с применением средств связи на местности, с практическим развертыванием ПУ или на картах в помещениях.

30. В ходе ШТ на местности с подразделениями могут проводиться тактические (тактико-специальные) занятия.

31. Важное значение для систематического повышения уровня подготовки штабов и слаженности их структурных подразделений и служб имеет регулярность проведения ШТ в течение всего учебного года.

32. В районах выполнения боевых задач ШТ, как правило, проводятся при благоприятных условиях, на фоне реальной тактической обстановки и тематики, соответствующей вероятному развитию.

33. По завершении каждой ШТ руководителем проводится анализ действий обучавшихся офицеров управления, подводятся итоги и определяется степень достижения целей тренировки, даётся оценка обучающим и определяется задача по устранению недостатков.

2.1.1.2. Раздельные штабные тренировки

34. РШТ проводятся со структурными подразделениями управления артиллерийской бригады с целью приобретения каждым должностным лицом умений в выполнении своих функциональных обязанностей по планам и под руководством непосредственных начальников (начальника штаба – первого заместителя командира бригады, заместителей командира бригады, начальников отделений, служб). Во время тренировки должностные лица могут выполнять одну и ту же работу или решать различные вопросы как по своему служебному назначению, так и в порядке взаимозаменяемости.

35. РШТ по отработке функциональных обязанностей в порядке взаимозаменяемости может проводиться путём перераспределения обязанностей между офицерами на период тренировки или исполнения обучаемыми одних и тех же документов и задач. На дальнейших тренировках в том же порядке офицеры отрабатывают другие документы и задания. Таким образом, обучаемые постепенно выполняют весь объём задач, возложенных на структурное подразделение.

РШТ проводятся на общем тактическом фоне по единой теме для всех структурных подразделений штаба или по разным темам для каждого из этих подразделений. Как правило, в ходе РШТ отрабатываются один-два учебных вопроса.

Темы РШТ включают работу управления артиллерийской бригады по выполнению одной из задач при управлении подразделениями в одном из видов боевых действий.

Кроме того, темами РШТ могут быть отработка выполнения оперативно-тактических расчётов, оформления рабочих и отчётных карт, журнала ведения боевых действий, разработки боевого приказа, распоряжений, планов, донесений и сводок, ведения переговоров по радио с использованием документов скрытого управления и т.п.

36. Для проведения РШТ в штабе разрабатывается общий для всех структурных подразделений план тренировки, в котором определяются:

- тема тренировки;
- учебные цели;
- время и место проведения;
- состав обучаемых;
- содержание исходной обстановки;
- порядок проведения, задачи обучаемым, состав руководства и т.п.;
- боевые задачи (решения соответствующих командиров (начальников), расчёты и т.п.);
- при необходимости – карты исходной обстановки и другие документы.

Начальник структурного подразделения, который непосредственно проводит тренировки, разрабатывает план работы подразделения во время тренировки, в котором определяет: минимальный необходимый перечень документов, время для их отработки и конкретных исполнителей.

37. Если РШТ организуются и проводятся непосредственно в структурных подразделениях управления бригады по разным темам, то начальник структурного подразделения для проведения РШТ отрабатывает весь комплект документов, определённый в ст. 36 данного КПА.

38. Накануне РШТ руководитель ставит задачи обучаемым по подготовке к тренировке, в которых определяет перечень документов (формализованных бланков), которые необходимо подготовить к началу тренировки, номенклатуру карт (при необходимости), руководящие документы для обязательного изучения.

39. Штабная тренировка начинается с доведения до обучаемых тактической обстановки, сложившейся до начала тренировки, и решения старшего начальника.

Обучающиеся, изучив полученные документы и оценив сложившуюся обстановку, выполняют работу в объёме своих функциональных обязанностей в соответствии с поставленной задачей.

40. В ходе занятия руководитель наблюдает за работой обучаемых. Если их действия правильные он воздерживается от замечаний и не прерывает работу. В случае, если действия обучаемых не удовлетворяют руководителя он делает замечания и требует от них повторения конкретного действия.

41. В конце тренировки руководитель подводит итоги РШТ, указывает обучаемым на просчёты в работе, ставит задачу для самостоятельного изучения офицерами необходимых положений руководящих документов.

2.1.1.3. Совместные штабные тренировки

42. СШТ проводятся с управлением артиллерийской бригады, привлекаемой в полном составе, под единым руководством начальника штаба с целью комплексной отработки вопросов управления подразделениями.

43. СШТ предназначаются для слаживания отделений, служб и штабов артиллерийских бригад в условиях, приближенных к реальной работе в боевой обстановке, повышения умений и навыков офицеров при исполнении функциональных обязанностей и обязанностей по взаимозаменяемости.

44. Состав штаба и других должностных лиц, привлекаемых на СШТ, определяется с учётом количества обучаемых должностных лиц управления, темы, учебных целей тренировки.

Кроме штаба, к проведению СШТ привлекаются начальники служб с подчинёнными им офицерами.

45. Темы СШТ обычно охватывают основные вопросы работы управления артиллерийской бригады во время организации и ведения одного из видов боевых действий или передвижения войск в различных условиях обстановки.

СШТ могут проводиться и по более узким по содержанию темам, включающим работу управления артиллерийской бригады только при организации применения подразделений или только во время руководства ими в ходе выполнения боевых задач.

В ходе СШТ отрабатываются, как правило, два учебных вопроса.

46. Для проведения СШТ разрабатываются:

- план проведения на карте с пояснительной запиской (ст. 166 настоящего КПА);
- тактическое задание с приложениями (ст. 169 настоящего КПА);
- календарный план проведения СШТ (ст. 163 настоящего КПА);
- боевые документы (боевые распоряжения, распоряжения по видам обеспечения и т.п.);
- табель срочных донесений.

При необходимости могут разрабатываться план наращивания обстановки и материалы оперативных марш-бросков. Необходимость разработки других документов определяется руководителем тренировки.

47. Порядок проведения тренировки должен включать следующие мероприятия:

- порядок вывода управления артиллерийской бригады в район тренировки, занятия пунктов управления;
- вручение тактической задачи (доведение обстановки);
- определение объёма задач для обучаемых в ходе тренировки;
- заслушивание докладов офицеров;
- контроль их работы;
- доведение до обучаемых распоряжений, решений командиров;
- проверка отрабатываемых документов;
- проведение разбора тренировки.

48. В завершение руководитель тренировки подводит итоги СШТ (оформляется разбор), оценивает действия каждого участника тренировки.

2.1.1.4. Командно-штабные тренировки

49. КШТ является одной из форм совместного обучения командиров и штабов.

Она проводится с целью:

- обретения и совершенствования практических навыков должностных лиц при выполнении своих функциональных обязанностей по подготовке и ведению боевых действий;
- слаживания органов управления;
- проверки степени их подготовленности и слаженности.

50. КШТ проводится с управлением и подразделениями бригады (полка) под руководством командира артиллерийской бригады.

51. Темы КШТ охватывают основные вопросы работы управления артиллерийской бригады при организации и ведении одного из видов боевых действий или передвижения войск в различных условиях обстановки.

52. Перечень документов для проведения КШТ и порядок её проведения аналогичны СШТ (ст. 46, 47 настоящего КПА).

2.1.2. Командно-штабные учения

2.1.2.1. Общие положения

53. КШУ являются основной формой совместного обучения командиров и штабов артиллерийских бригад (подразделений) по управлению подразделениями при подготовке и в ходе ведения боевых действий. Они являются комплексными мероприятиями боевой подготовки и проводятся, как правило, по темам, включающим в себя вопросы боевой и мобилизационной готовности, подготовки и ведения боевых действий, управления подразделениями и их всестороннего обеспечения.

54. Суть КШУ заключается в том, что обучаемые выполняют весь комплекс своих функциональных обязанностей по занимаемым должностям по управлению подразделениями в составе штабов артиллерийских бригад (подразделений) на фоне сложной тактической обстановки.

55. Для совершенствования умений командиров воинских частей (подразделений) в управлении реальными подразделениями, проверки реальности тактических расчётов и отдаваемых распоряжений на КШУ могут привлекаться подразделения как в полном, так и в сокращённом составе. Для создания реальных условий современных боевых действий для участия в КШУ целесообразно привлекать подразделения разведки и специальных войск.

56. Особое внимание на КШУ уделяется:

- непрерывному и устойчивому управлению боевыми действиями в условиях применения противником средств разведки и радиоэлектронной борьбы, ударов высокоточного оружия авиации и ракетных войск, массированного огня артиллерии, радиационного, химического, биологического заражения;
- организации и поддержанию чёткого взаимодействия между подразделениями бригады (полка).

57. Основной целью КШУ является:

- усовершенствование боевой готовности штаба артиллерийской бригады по организации применения и управлению подразделениями;
- обучение применению новых способов (приёмов) выполнения задач по планированию применения, подготовки и управления подразделениями, в т.ч. с использованием опыта боевых действий при проведении операции Объединенных сил (антитеррористической операции);
- повышение слаженности управления артиллерийской бригады в организации и подготовке к ведению боевых действий, непрерывном управлении подразделениями в бою, организации и поддержании взаимодействия между подразделениями артиллерийской бригады в сложной обстановке общевойскового боя, всестороннего обеспечения;
- усовершенствование индивидуальных возможностей военнослужащих по выполнению должностных обязанностей, практических навыков и умений командиров по управлению подразделениями и огнём;
- обеспечение необходимого уровня морально-психологического состояния и психологической готовности личного состава к ведению боевых действий, формирование и поддержание на соответствующем уровне его психологической устойчивости и готовности к выполнению боевых задач, усовершенствование системы восстановления психологической устойчивости военнослужащих;
- исследование развития и совершенствования приемов и способов действий штабов воинских частей (подразделений), организации их работы и повышения эффективности.

58. КШУ могут быть:**а) в зависимости от состава привлекаемых сил и средств:**

- бригадные;
- полковые;
- равные им;

б) по числу обучаемых сторон:

- односторонние;
- двусторонние;

в) по количеству привлекаемых звеньев управления:

- одноступенчатые;
- двухступенчатые;

г) по целевому назначению:

- по подготовке и слаживанию воинских частей;
- контрольные;
- исследовательские;

д) по месту проведения:

- на местности;
- на картах;
- компьютерные (с использованием средств имитационного моделирования боевых действий).

59. КШУ организуются на основании руководящих документов, аналогичных проведению тактических учений (ст. 142 настоящего КПА).

60. КШУ, как правило, проводятся на местности, а когда по условиям обстановки отдельные вопросы отрабатываются в районах, расположенных на большом расстоянии от места дислокации обучаемых артиллерийских бригад, эти вопросы отрабатываются на картах.

Особенностями проведения КШУ на картах является то, что:

- тематика учений на картах может охватывать ведение боевых действий на большую глубину;
- по времени проведения по сравнению с КШУ на местности они менее продолжительные;
- в связи с отсутствием подразделений между боевыми эпизодами допускаются оперативные скачки;
- оперативное и астрономическое время на учениях может не совпадать.

Порядок подготовки, разработки документов, а также методика проведения обучения на картах аналогичны обучению на местности (ст. 163-166 настоящего КПА).

Продолжительность КШУ – до четырёх суток.

Продолжительность этапов КШУ определяется руководителем обучения.

61. К проведению КШУ на местности привлекаются в полном составе управления воинских частей (подразделения) с подразделениями обеспечения.

Для отработки вопросов взаимодействия на КШУ могут привлекаться оперативные группы от воинских частей (подразделений) видов ВСУ, специальных войск, других военизированных формирований и правоохранительных органов, которые выполняют

задачи в особый период. В случае, если на учениях отрабатываются вопросы организации перевозок войск (сил), также привлекаются представители органов военных сообщений. Руководителем учений, в зависимости от состава оперативной группы, определяется перечень документов для отработки во время учений.

62. Все вопросы управления подразделениями на КШУ отрабатываются в полном объеме в сложной и динамичной обстановке. Большая часть времени отводится на отработку вопросов практической подготовки боевых действий и управление подразделениями при их ведении. Пункты управления в ходе учения разворачиваются и перемещаются согласно условиям обстановки с соблюдением установленных нормативов (стандартов), мероприятий маскировки, обеспечения живучести, охраны и обороны.

63. На КШУ:

- исследуются вопросы организации огневого поражения противника, управления воинскими частями и подразделениями;
- отрабатываются функциональные обязанности офицеров и штабов в новой организационной структуре;
- отрабатывается применение новых средств управления, разведки, автоматизации и т.п.

64. КШУ артиллерийской бригады организуются и проводятся под руководством старших начальников. Периодичность их проведения определяется организационно-методическими указаниями и Планом подготовки видов и отдельных родов войск ВС Украины на учебный год.

2.1.2.2. Подготовка и проведение командно-штабных учений

65. Подготовка и проведение КШУ осуществляется в соответствии с требованиями пунктов 2.2.5.2, 2.2.5.3 настоящего КПА.

66. Тактическое задание доводится заблаговременно, чтобы можно было изучить исходную обстановку и подготовиться к учениям. В отдельных случаях задание может быть доведено до начала учений или после выхода штабов в район учений.

Боевые задачи до командиров и штабов доводятся так же, как и на тактических учениях (ст. 181 настоящего КПА).

Наращивание обстановки и розыгрыш боевых действий на КШУ проводится непрерывно, методом «час за час», как это было бы в условиях реальной боевой обстановки, при этом оперативное время должно совпадать с астрономическим.

Для сосредоточения усилий руководства и командиров на решение главных вопросов обучения в обстановке могут совершаться оперативные скачки. Скачок начинается после доведения обстановки. Вслед за оперативным скачком должен происходить непрерывный розыгрыш боевых действий.

67. В ходе КШУ может проводиться этап боевой стрельбы. В таком случае этап боевой стрельбы организуется согласно подпункту 2.2.5.2. настоящего КПА.

68. Возвращение управления и подразделений бригады к месту постоянной дислокации организуется в соответствии со ст. 205-207 настоящего КПА.

69. Разбор и оценка КШУ проводится в соответствии со ст. 255-258, 314-322 настоящего КПА.

2.2. Коллективная подготовка артиллерийских воинских частей и подразделений

2.2.1. Общие положения

70. Подготовка артиллерийских воинских частей (подразделений) – система учебных мероприятий по последовательному слаживанию подразделений и воинских частей для ведения боевых действий или выполнения других задач по предназначению в мирное время и особый период.

71. Целью подготовки артиллерийских воинских частей (подразделений) является достижение ими такого уровня боевой готовности, который обеспечивает выполнение боевых задач, определённых замыслами и планами боевых действий, в любых условиях боевой обстановки с учётом опыта применения артиллерии в боевых действиях, обеспечение их готовности к выполнению определённых задач в периоды, связанные с призывом и увольнением военнослужащих срочной службы, заменой офицеров, старшин (сержантов) и солдат, освоением новых ВВТ, способов их боевого применения.

72. Подготовка артиллерийских воинских частей (подразделений) осуществляется во время проведения занятий по предметам обучения. Тактическая подготовка последовательно по этапам: слаживание отделений (экипажей, расчётов, очередных смен и т.п.), взводов, батарей, дивизионов, им равных подразделений и воинских частей. Её содержание и порядок проведения зависят от уровня укомплектованности личным составом.

73. Порядок подготовки артиллерийских воинских частей (подразделений) по циклам (периодам), количество учебных дней в месяце, продолжительность учебного дня и времени, циклов, периодов, выделяемых на подготовку, определяются соответствующими старшими командирами (начальниками), исходя из уровня их подготовки, задач, к выполнению которых они готовятся, возможностей имеющейся УМТБ и выделенных на подготовку ресурсов.

74. Обретение (усовершенствование) определённых возможностей, восстанавливающих боеспособность воинских частей (подразделений),

осуществляется путём проведения плановых мероприятий по восстановлению боеспособности в течение определённого срока по трём периодам (поддерживающему, базовому и интенсивному) в соответствии со стандартами подготовки (планами восстановления боеспособности).

Продолжительность периодов определяется приказами, директивами ГШ ВС Украины, Командования подготовки СВ ВС Украины, организационно-методическими указаниями вышестоящих органов военного управления и Планом подготовки на учебный год.

75. Поддерживающий период – один из периодов подготовки воинских частей (подразделений), восстанавливающих боеспособность.

В этот период с артиллерийскими бригадами, артиллерией механизированных бригад, восстанавливающими боеспособность подразделениями проводится:

- входной контроль после возвращения из районов выполнения заданий, предоставляются отпуска личному составу;
- психологическая реабилитация, медицинское обследование (диспансеризация) личного состава;
- доукомплектование и восстановление вооружения и военной техники, материально-технических средств;
- доукомплектование личным составом;
- обзор готовности к проведению индивидуальной подготовки.

Также в этот период подразделениями отрабатывается перечень учебных задач, преимущественно в пунктах постоянной дислокации, на приказарменной УМТБ, полигонах воинских частей с меньшей интенсивностью, чем во время других периодов подготовки. Большая часть занятий (до 80% учебного времени) проводится на тренажёрах (тренажёрных комплексах), остальные занятия (до 20% учебного времени) в полевых условиях с использованием ВВТ.

Кроме того, в течение этого периода:

- проводится текущее обеспечение ВВТ;
- выполняются задачи по обеспечению мероприятий боевой подготовки подразделений, которые проходят на этапе интенсивной подготовки;
- усовершенствуются объекты (средства) приказарменной и батарейной УМТБ;
- принимаются меры по обеспечению жизнедеятельности воинской части.

76. Базовый период – один из периодов подготовки воинских частей (подразделений), восстанавливающих боеспособность.

В этот период с артиллерийскими бригадами, артиллерией механизированных бригад, восстанавливающими боеспособность подразделениями проводится:

а) индивидуальная подготовка в ППД воинских частей под руководством инструкторов:

- индивидуальная подготовка по квалификационному стандарту № 1 (модули № 1-6);
- профессиональная подготовка (сборовые мероприятия по специальности);

б) индивидуальная подготовка в учебных центрах Вооружённых Сил Украины:

- общевойсковая подготовка;
- базовая профессиональная подготовка;
- углублённая подготовка в школах подготовки;
- курсы повышения квалификации;

в) централизованная подготовка штабов бригад в ППД;

г) централизованная подготовка штабов дивизионов в Национальной академии Сухопутных войск (НАСВ);

д) выходной контроль.

Кроме того, в этот период:

- проводится текущее обеспечение ВВТ;
- решаются задачи по обеспечению мероприятий боевой подготовки подразделений, которые находятся на этапе интенсивной подготовки;
- усовершенствуются объекты (средства) приказарменной и батарейной УМТБ;
- выполняются меры жизнедеятельности воинской части.

77. Интенсивный период – заключительный период подготовки воинских частей (подразделений), восстанавливающих боеспособность.

Приобретение (усовершенствование) способности выполнять боевые задачи осуществляется на общевойсковых полигонах (МЦПП РВиА, МЦМБ) в ходе проведения тактических (тактико-специальных) учений, отработки тактических задач на незнакомой местности с осуществлением марша разными способами в составе подразделений, определения уровня боеспособности (самооценивание или оценивание первого уровня).

В этот период проводится последовательное слаживание подразделений воинской части до бригады (полка) включительно совместно с подготовкой штаба воинской части и штатными подразделениями обеспечения.

Основные усилия в этом периоде сосредотачиваются на проведении:

- мероприятий слаживания штабов (СШТ, КШТ, КШО);
- полномасштабной подготовки подразделений исключительно на полевой УМТБ путём проведения КЗ, ККЗ, тренировки по управлению огнём, контрольного занятия по управлению огнём;
- тактической (тактико-специальной) подготовки в комплексе с другими предметами обучения путём отработки назначенного перечня задач.

В ходе выполнения тактических задач проводятся тактические учения батарей, дивизионов, бригадные тактические учения, по замыслу которых предусматривается отработка всех элементов назначенных тактических задач. Уровень обученности подразделения определяется по результатам оценивания (самооценивания) соответствующих уровней.

Отвлечение личного состава подразделения на решение других задач, не связанных с боевой подготовкой, в течение периода не допускается.

78. Основой организации и проведения мероприятий боевой подготовки артиллерийских воинских частей (подразделений) является организация и проведение занятий по основным предметам обучения, а именно:

- тактической подготовки,
- специальной подготовки,
- технической подготовки.

Боевая подготовка артиллерийских воинских частей (подразделений) осуществляется при проведении:

- комплексных занятий;
- контрольных комплексных занятий;
- тренировок по управлению огнём;
- контрольных занятий по управлению огнём;
- тактических учений.

2.2.2. Занятия

2.2.2.1. Специальная подготовка

79. Основной задачей специальной подготовки является формирование у личного состава твёрдых знаний и практических навыков при выполнении функциональных обязанностей при боевой работе на штатном вооружении и военной технике в соответствии со штатно-должностным расписанием и в порядке взаимозаменяемости, а также достижения слаженных действий в составе подразделения.

Решение этой задачи достигается:

а) обеспечением постоянной боевой готовности артиллерийских взводов к ведению огня по разным целям в сложных условиях боевой обстановки;

б) подготовкой номеров расчётов (обеспечения), которые способны умело действовать при орудиях в бою, в совершенстве знают материальную часть вооружения, правила и приёмы его боевого применения, умеют выполнять свои обязанности в установленное нормативами время при подготовке материальной части к бою и при ведении огня;

в) отработкой навыков для полной взаимозаменяемости номеров расчётов (обеспечения), способных вести огонь с назначенным темпом;

г) выработкой у личного состава физической натренированности и выносливости, способности выдерживать большие физические нагрузки при ведении огня максимальным темпом;

д) подготовкой расчётов (обеспечения) к сложным самостоятельным действиям и действиям в составе взвода (батареи) при подготовке и ведении огня с закрытой и открытой огневых позиций в разных условиях боевой обстановки;

е) подготовкой расчётов (обеспечения), способных:

- совершать длительные перемещения в готовности к встречному бою;
- разворачиваться в боевой порядок с марша и быстро открывать точный артиллерийский огонь с целью непрерывной поддержки общевойсковых подразделений, подавлять и уничтожать разные цели;
- менять огневые позиции в установленное нормативами время;
- уничтожать танки и другие бронированные цели противника огнём прямой наводкой как с подготовленных огневых позиций, так и при развёртывании с марша;
- действовать одинаково эффективно днём и ночью.

Согласно этим задачам, при планировании и проведении занятий по специальной подготовке необходимо учитывать главное требование – обеспечить полную готовность огневых взводов к выполнению боевой задачи независимо от периода обучения.

80. Основными формами обучения специальной подготовке являются:

- занятия по изучению руководств по боевой работе, определяющих содержание и порядок выполнения обязанностей по специальности;
- тренировки в составе расчётов (отделений, обеспечения) и взводов;
- комплексные занятия батарей.

81. Занятия по специальной подготовке организуются во взводе и батарее, а с отдельными специалистами (вычислителями, радиотелефонистами и т.д.) – в составе дивизиона. Они проводятся командирами взводов, батарей и старшими командирами.

82. Первым этапом специальной подготовки является подготовка специалистов. На этом этапе в учебных классах, парках на штатном вооружении и военной технике изучаются функциональные обязанности каждого специалиста, содержание и последовательность приёмов и действий во время боевой работы. Занятия на этом этапе проводятся методом рассказа, показа, тренировки исполнения функциональных обязанностей по выполняемым элементам задач.

На первом этапе боевого слаживания особое внимание необходимо обращать на правильность, полноту и точность действий личного состава при боевой работе.

На заключительном этапе боевого слаживания расчётов (обеспечения) и взводов проводятся тренировки по выполнению нормативов днём и ночью, а также усвоение функциональных обязанностей в порядке взаимозаменяемости.

83. Дальнейшее усовершенствование специальной подготовки личного состава и слаженность подразделения в боевой работе осуществляется при проведении комплексных занятий, на тактических, тактико-строевых и других занятиях, связанных с выведением вооружения и военной техники на полигон, а также на тактических учениях.

84. Комплексное занятие – занятие по специальной подготовке, проводимое с батареей на местности, в условиях конкретной тактической обстановки. На этих занятиях проводится слаживание батареи в целом, совершенствуются навыки личного состава в боевой работе при подготовке к стрельбе, управления огнём и выполнения огневых задач, формируются его морально-боевые, физические и психологические качества.

Комплексное занятие с батареей проводится один раз во время интенсивного периода, один раз в месяц во время поддерживающего периода под руководством командира батареи.

Комплексные занятия с подразделениями артиллерийской разведки могут проводиться совместно с артиллерийскими подразделениями.

Часть комплексных занятий должна начинаться днём, а заканчиваться ночью или начинаться ночью и заканчиваться в светлое время суток.

85. Контроль имеет особое значение для достижения успехов в специальной подготовке.

Контроль подготовки номеров расчётов (обеспечения), взвода и батареи целесообразно осуществлять:

- командирам взводов на каждом занятии. Командир взвода должен постоянно знать степень подготовленности, знаний, умений и навыков каждого номера расчёта (обслуживания), каждого расчёта и взвода в целом;
- командиру батареи на каждом комплексном занятии батареи. Командир батареи обязан знать степень специальной обученности каждого расчёта (обслуживания), взвода и батареи в целом. С этой целью на комплексном занятии батареи оценивается выполнение индивидуальных и групповых нормативов специальной подготовки и выполнения огневых задач в составе батареи. По результатам проведения комплексного занятия определяется общая оценка батареи (приложение 13 к настоящему КПА).

86. Подготовка комплексного занятия включает:

- уяснение темы занятия;
- определение места проведения и учебной цели для батареи в целом и для каждого специалиста в отдельности;
- разработку тактической обстановки, соответствующей теме занятия;
- определение учебных вопросов и времени на их отработку;
- подготовку необходимого материального обеспечения для проведения занятия;
- разработку плана проведения занятия;
- инструктаж командиров взводов, орудий (отделений), которые назначаются руководителями на учебных местах, и составление ими коротких планов с изложением порядка отработки учебных вопросов.

Кроме того, при необходимости, может выполняться рекогносцировка района занятия.

87. Темы комплексных занятий определяет командир бригады (начальник артиллерии механизированной бригады, командир дивизиона). Цель занятия и обучающие вопросы, содержание огневых задач и нормативов определяет руководитель занятия, исходя из уровня подготовки личного состава батареи и слаженности расчётов (обеспечения), взводов.

88. Распределение учебного времени, отведённого для проведения комплексного занятия, должно обеспечивать выполнение:

- групповых нормативов при развертывании батареи в боевой порядок, подготовке к стрельбе и ведении разведки (до боевой работы);

- индивидуальных нормативов под руководством командиров орудий (отделений);
- групповых нормативов под руководством командиров взводов при развертывании в боевой порядок и при боевой работе в составе взводов;
- групповых нормативов под руководством командира батареи при боевой работе в составе батареи;
- огневых задач батареями.

89. План проведения комплексного занятия разрабатывается текстуально с приложением карты (схемы тактической обстановки). В нём указывается:

- тема, цель обучения и время проведения занятия;
- расход моторесурса и других материальных средств;
- учебные вопросы, место, время и порядок их отработки;
- руководители занятий на учебных местах;
- содержание вводных (команд) для выполнения задач;
- контрольные и другие справочные данные (нормативы, метеорологические бюллетени, координаты ОП, КНП (постов, позиций) и целей, расчётные установки и т.п.).

План утверждает непосредственный начальник не позднее, чем за три дня до занятия. Планы командиров взводов и отделений (расчётов) утверждает командир батареи.

90. При подготовке к комплексному занятию командир батареи проводит инструктаж личного состава батареи по соблюдению мер безопасности при проведении занятия и указывает командирам взводов, орудий (отделений):

- порядок отработки учебных вопросов;
- количество техники и вооружения и материальное обеспечение занятия;
- перечень нормативов, выполняемых на занятии.

Во время комплексного занятия батарея совершает марш в район проведения занятия, разворачивается в боевой порядок (как правило, на сокращённых расстояниях), выполняет мероприятия подготовки к стрельбе и управлению огнём (до ведения разведки), осуществляет одно-два перемещения и выполняет несколько огневых задач без боевой стрельбы (задачи ведения разведки и обслуживания стрельбы).

91. После совершения марша в район проведения занятия и развёртывания батареи в боевой порядок часть учебного времени отводится на выполнение индивидуальных нормативов. В дальнейшем личный состав тренируется по выполнению групповых нормативов в составе расчётов (отделений), взводов и батареи в целом.

На этих этапах командир батареи в зависимости от уровня подготовки подразделений принимает участие в проведении тренировки огневыми взводами и взводом управления.

Большая часть учебного времени отводится на тренировки по выполнению огневых задач (ведению разведки и обеспечению стрельбы) в составе батареи (подразделения разведки). При этом командиры взводов и орудий (отделений) выполняют свои функциональные обязанности и одновременно учат своих подчиненных.

В зависимости от учебной цели порядок проведения комплексного занятия может быть и другим.

92. Контрольно-комплексные занятия проводятся старшими командирами (начальниками). Они проводятся с целью проверки уровня подготовки личного состава по изученным темам специальной подготовки (допуску подразделений к боевой стрельбе).

Контрольное занятие проводится в таком же порядке, как и комплексное занятие.

Контрольно-комплексное занятие с батареей проводится:

- во время интенсивного периода – один раз;
- во время поддерживающего периода – перед участием в межвидовых (стратегических, командно-штабных и тактических (тактико-специальных исследовательских, многонациональных)) учениях, но не менее одного раза в два месяца.

На контрольно-комплексных занятиях оценивается специальная подготовка батареи по отработанным темам согласно нормативам по боевой подготовке.

Первое контрольно-комплексное занятие проводится как показательное под руководством командира бригады (полка, начальника артиллерии механизированной бригады).

По результатам проведения контрольно-комплексного занятия определяется общая оценка (приложение 13 к настоящему КПА) и оформляется карточка оценивания (приложение 14 к настоящему КПА).

2.2.2.2. Техническая подготовка

93. Основными задачами технической подготовки личного состава являются:

- изучение устройства, принципа действия и порядка подготовки штатного вооружения и военной техники к боевому применению;
- изучение правил эксплуатации и хранения вооружения и военной техники;
- отработка практических навыков по выявлению и устранению простых неисправностей вооружения и военной техники силами расчётов (экипажей).

94. Знания и навыки, полученные на занятиях по технической подготовке, совершенствуются на занятиях по специальной и тактической подготовке, во время проведения тактических учений, контрольных занятий и тренировок по стрельбе и управлению огнём, а также в часы самостоятельной подготовки и обслуживания вооружения и военной техники.

95. Занятия по технической подготовке организуются во взводе, батарее, а с отдельными специалистами (вычислителями, радиотелефонистами и т.п.) – в составе дивизиона, и проводятся командирами взводов. К проведению занятий могут привлекаться и другие офицеры (начальники служб).

96. Занятия по технической подготовке проводятся на штатном вооружении и приборах в парках и поле, а по основным, наиболее сложным вопросам – в специально оборудованных классах с использованием действующих образцов приборов, аппаратуры и механизмов, стендов, тренажёров, макетов и других пособий.

97. Основными методами обучения технической подготовке являются рассказы с демонстрацией и практические действия, при этом главное внимание необходимо обращать на вопросы, имеющие практическое значение при эксплуатации вооружения и приборов, а также выявление и устранение простых неисправностей.

Теоретический материал по технической подготовке изучается в объеме, необходимом для правильного понимания принципов работы механизмов и аппаратуры.

На каждом занятии от личного состава необходимо требовать аккуратного и бережного обращения с механизмами, деталями, аппаратурой, приборами и строгого соблюдения мер безопасности при работе с ними.

2.2.3. Тренировки по управлению огнём

2.2.3.1. Общие положения

98. Тренировки по управлению огнём являются важнейшим видом практических занятий. Они проводятся с целью приобретения, усовершенствования и поддержания на необходимом уровне навыков офицеров, сержантов, курсантов (слушателей) по выполнению мероприятий по подготовке стрельбы и управлению огнём и слаживанию воинских частей и подразделений для выполнения огневых задач.

Тренировки по управлению артиллерийской разведкой проводятся с целью усовершенствования и поддержания на необходимом уровне навыков офицеров, сержантов, курсантов по подготовке, сбору и обработке разведывательных данных и обслуживанию стрельбы, слаживания подразделений артиллерийской разведки.

Тренировки по управлению боевыми действиями проводится для противотанковых подразделений с целью усовершенствования и поддержания на необходимом уровне навыков офицеров, сержантов, курсантов (слушателей) по выполнению огневых задач, слаживания противотанковых подразделений.

99. Тренировки по управлению огнём проводятся с артиллерийской бригадой, артиллерией механизированной бригады, БрАГ, дивизионом.

Тренировки по управлению артиллерийской разведкой проводятся с артиллерийской разведывательной бригадой, дивизионом.

Тренировки по управлению боевыми действиями проводятся с противотанковой бригадой, дивизионом.

Тренировки по управлению огнём (артиллерийской разведкой, боевыми действиями) проводятся под руководством непосредственных командиров (начальников).

100. Тема тренировки по управлению огнём определяется планом боевой подготовки на учебный год.

101. Тренировки по управлению огнём могут проводиться в классах, на винтовочных (малых) артиллерийских полигонах и на местности с использованием средств имитации артиллерийской стрельбы и огневых подразделений.

102. Тренировки по управлению огнём на местности, как правило, проводятся в составе артиллерийской бригады, артиллерии механизированной бригады, БрАГ, дивизиона.

103. Продолжительность тренировки по управлению огнём:

- на винтовочных (малых) артиллерийских полигонах – не менее шести часов;
- на местности – не менее суток.

Количество перемещений, характер и количество задач определяется руководителем тренировок.

104. Тренировки по стрельбе прямой наводкой и ПТУР проводятся на тренажёрах и боевой технике, на местности или на специально оборудованных учебных полях, директрисах учебных центров (полигонов) и винтовочных артиллерийских полигонах.

2.2.3.2. Подготовка тренировки по управлению огнём**105.** Подготовка тренировки проводится заблаговременно, она включает:

- подготовку руководителя, посредников, контрольных групп и имитационной команды;
- разработку документов для проведения тренировки;
- подготовку воинских частей (подразделений), привлекаемых к тренировке;
- подготовку района местности для проведения тренировки.

106. Основой высокого качества тренировки по управлению огнём является тщательная подготовка руководителя.

Руководитель в зависимости от темы и цели при подготовке к тренировке по управлению огнём обязан:

- определить учебную цель, вопросы, место, время, порядок проведения тренировки, материальное обеспечение, средства имитации и порядок управления имитацией;
- организовать топогеодезическую привязку позиций, наблюдательных пунктов (при необходимости);
- выбрать (назначить) ориентиры и цели;
- определить расчётные контрольные установки по целям (реперам);
- изучить необходимые нормативы и порядок оценивания каждого элемента тренировки;
- распределить время на обработку учебных вопросов;
- составить общую тактическую обстановку и вводные для отработки учебных вопросов;
- составить план тренировки и определить задачи подготовки к нему;
- предусмотреть и установить необходимые меры безопасности.

107. Для проведения тренировки по управлению огнём разрабатываются следующие документы (приложение 33 к настоящему КПА):

- план проведения тренировки по управлению огнём (приложение 30 к настоящему КПА);
- организационные указания (ст. 168 настоящего КПА);
- тактическое задание (ст. 169 настоящего КПА).

108. План проведения тренировки по управлению огнём разрабатывается текстуально с приложением карты и включает (приложение 30 к настоящему КПА):

- тему, место и время тренировки;
- цель обучения;
- краткую тактическую обстановку;
- координаты КНП (постов и позиций средств артиллерийской разведки), дирекционный угол основного направления стрельбы;
- сведения о мероприятиях, проведённых до подготовки стрельбы и управления огнём;
- рассчитанные поправки на отклонение условий стрельбы от табличных;
- огневые задачи, последовательность их выполнения и распределение учебного времени;
- данные для отработки каждого элемента тренировки (контрольные данные, необходимые команды, распоряжения, вводные, нормативы для оценивания и пр.).

На карту наносится тактическая обстановка, ОП, КНП (посты, позиции средств артиллерийской разведки) и другие данные.

План проведения тренировки по управлению огнём утверждает непосредственный начальник руководителя тренировки.

109. Подготовка к тренировке по управлению огнём проводится заблаговременно, чтобы за одну-две недели довести до обучаемых организационные указания и тактическую задачу.

2.2.3.3. Проведение тренировки по управлению огнём

110. В зависимости от уровня подготовки подразделений тренировки по управлению огнём могут проводиться для совершенствования отдельных элементов огневого задания и выполнения его в целом.

111. При отработке отдельных элементов огневой задачи особое внимание следует обращать на выполнение наиболее рациональных приёмов, точность и аккуратность в работе.

Первые тренировки могут проводиться без учёта времени. На последующих приобретается мастерство и вырабатывается автоматизм в работе, а результаты оцениваются в соответствии с требованиями подпунктов 4.2.3 – 4.2.5 настоящего КПА и Сборника нормативов боевой подготовки артиллерийских подразделений.

112. Отдельными элементами на тренировках при выполнении огневых задач из закрытой огневой позиции могут быть:

- нанесение на карту (ПУО) целей, разведанных подразделениями или указанных руководителем на местности, и определение их прямоугольных координат и высот;
- определение установок для стрельбы по этим или другим целям;
- корректировка огня по залпу дивизиона (батареи);
- проведение пристрелки целей (реперов) или создание реперов;
- ведение стрельбы на поражение;
- определение времени огневого налёта и расхода снарядов для ведения ПСО на одном рубеже.

113. Тренировки по нанесению целей на карту (прибор управления огнём) проводятся, как правило, на местности или на ВАП (МАП) с использованием штатных приборов и техники.

114. Тренировки по определению установок для стрельбы, пристрелке и стрельбе на поражение сначала могут проводиться в классе, а затем на винтовочных (малых) артиллерийских полигонах и на местности (на КНП, ПУОД или ОП) с использованием средств имитации артиллерийской стрельбы. На этих тренировках отрабатываются также правила подачи команд, распределение обязанностей по формированию команд, вырабатываются навыки оценки отклонений разрывов от цели по дальности и направлению.

115. Тренировки по выполнению огневой задачи в целом проводятся на винтовочных (малых) артиллерийских полигонах и на местности с использованием средств имитации артиллерийской стрельбы. С целью слаживания подразделений такие тренировки могут совмещаться с комплексным занятием батареи по специальной подготовке.

На этих тренировках вырабатываются и совершенствуются практические навыки по выполнению огневых задач и умения быстро оценивать обстановку, поддерживать непрерывное взаимодействие с командиром общевойсковой подразделения, принимать решения на выполнение огневой задачи, выбирать наиболее точные

способы определения установок, уметь осуществлять пристрелку и стрельбу на поражение, выполнять задачи в кратчайший срок с наименьшим расходом боеприпасов.

116. На всех тренировках необходимо создавать определённые условия для творческого применения ПСиУО и самостоятельного выполнения огневой задачи.

117. На тренировках по стрельбе прямой наводкой отдельными элементами могут быть:

- определение дальности до местных предметов (целей);
- ведение огня по неподвижным и подвижным целям.

118. Тренировки в определении дальности местных предметов (целей) целесообразно проводить на незнакомой местности. На таких тренировках практикуются также в составлении карточки огня орудия (боевой машины, установки ПТУР).

Тренировки по ведению огня по неподвижным и подвижным целям проводятся на местности с использованием макетов танков, артиллерийских тягачей и других средств. Каждая тренировка должна включать отработку огневых задач по поражению целей на дальности прямого выстрела, меньше и больше дальности прямого выстрела.

На тренировках по стрельбе прямой наводкой по выполнению огневой задачи в целом огонь ведётся из вкладных (накладных) стволов, установленных на штатных системах. Тренировки проводятся в условиях, приближенных к условиям выполнения задач, предусмотренных ст. 190 настоящего КПА.

119. В подразделениях ПТУР начальное обучение стрельбе проводится в соответствии с методикой, изложенной в учебных пособиях для соответствующих комплексов. В дальнейшем для поддержания достигнутой степени натренированности офицеры и сержанты выполняют задачи на тренажёрах.

120. Тренировки на винтовочном (малом) артиллерийском полигоне предшествуют тренировкам на местности. Они проводятся с целью выработки наиболее целесообразных вариантов распределения функциональных обязанностей между должностными лицами, отработки вопросов планирования, организации связи, правил отдачи команд и точности определения установок для стрельбы, обучения командиров поддержке непрерывного взаимодействия с общевойсковыми частями (подразделениями).

121. Тренировки на винтовочном артиллерийском полигоне проводятся с офицерами и специалистами подразделений. При отработке широкого комплекса задач к тренировкам привлекается весь личный состав дивизиона (артиллерийской бригады,

артиллерии механизированной бригады при возможности размещения). В таком случае органы управления разворачиваются на наблюдательных пунктах винтовочного артиллерийского полигона, а огневые подразделения – в районе учебного поля или другом удобном для проведения занятия месте вблизи винтовочного артиллерийского полигона.

122. Для проведения тренировки на местности подразделения разведки и связи выводятся в полном составе, а огневые подразделения – в полном или сокращённом составе со штатной техникой и вооружением и могут разворачиваться на сокращённых интервалах и дистанциях.

На тренировках отрабатываются вопросы по организации связи, ведению разведки, топогеодезической, баллистической, технической, метеорологической подготовке, планированию огня и манёвра, организации определения установок для стрельбы способами полной подготовки и с использованием данных пристрелочного орудия, выполнению различных огневых задач дивизионом и батареями с пристрелкой и без пристрелки.

123. Тренировки по управлению огнём организуются и проводятся на местности с использованием средств имитации без боевой стрельбы.

На тренировки воинские части (подразделения) выводятся в полном составе.

Тренировки по управлению огнём проводятся в соответствии с требованиями тактического обучения в части касающейся определённой темы и порядка проведения тренировки. При этом допускаются действия воинских частей (подразделений) на сокращённых интервалах и дистанциях с меньшим количеством перемещений и другие ограничения в соответствии с решением руководителя тренировки.

Сокращение выведенного личного состава и техники не должно снижать качества отработки учебных вопросов тренировки.

2.2.4. Контрольное занятие по управлению огнём

2.2.4.1. Общие положения

124. Контрольные занятия по управлению огнём проводятся с артиллерийской бригадой, артиллерией механизированной бригады, дивизионом во время контрольных (инспекторских) проверок, интенсивного периода восстановления боеспособности (приложение 30 к настоящему КПА) с целью определения уровня подготовки по стрельбе и управлению огнём артиллерийской бригады, артиллерии механизированной бригады, дивизиона, а также способности командиров и штабов организовывать подготовку стрельбы и управления огнём, управлять огнём артиллерии в ходе боя под руководством старшего начальника.

125. Контрольные занятия по управлению огнём могут проводиться на местности и на имитационных средствах.

126. Тема контрольного занятия по управлению огнём определяется планом боевой подготовки на учебный год.

127. Продолжительность контрольного занятия по управлению огнём:

- на имитационных средствах – не менее шести часов;
- на местности – для артиллерийских бригад, артиллерии механизированных бригад – до двух суток, с дивизионом – до суток.

Количество перемещений, характер и количество задач определяется руководителем тренировок.

128. Оборудование приказарменной учебной материально-технической базы для проведения контрольного занятия по управлению огнём осуществляется в соответствии с планом, утвержденным старшим командиром (начальником), и заключается в оборудовании КНП, позиций средств технической разведки, подвижных пунктов управления огнём, огневых позиций батарей и организации системы связи, которая обеспечивает выполнение задач контрольного занятия по управлению огнём.

2.2.4.2. Подготовка контрольного занятия по управлению огнём

129. Порядок подготовки контрольного занятия по управлению огнём, количество и условия выполнения огневых задач определяются руководителем занятия:

- на местности – согласно подпункту 2.2.5.2. настоящего КПА;
- на имитационных средствах – согласно подпункту 2.2.3.2. настоящего КПА.

130. Расход боеприпасов для проведения контрольного занятия по управлению огнём на местности определяется в соответствии с нормами расхода боеприпасов, установленными приказом на тактическое учение.

131. Для проведения контрольного занятия по управлению огнём на имитационных средствах назначается руководитель контрольного занятия. Остальных должностных лиц руководства, состав контрольной группы определяет руководитель занятия.

В состав контрольной группы входят вычислители – по количеству привлекаемых к занятию дивизионов, офицеры, контролирующие работу пункта управления артиллерийской бригады, пунктов управления огнём дивизионов, и старшие офицеры батарей.

Все элементы УМТБ располагаются на сокращённых расстояниях на участках территории военного городка или вблизи него и в приспособленных для занятий помещениях, что значительно сокращает расход моторесурсов базовых двигателей и ГСМ, при этом должна быть исключена возможность боевой работы должностных лиц без средств связи.

НП, ОКП артиллерийской бригады, КНП командиров дивизионов, батарей, ПУО начальников штабов дивизионов и старших офицеров батарей оборудуются в изолированных друг от друга помещениях, на участках местности и оснащаются всеми средствами, необходимыми для осуществления мер подготовки стрельбы и выполнения огневых задач при управлении огнём.

2.2.4.3. Проведение контрольного занятия по управлению огнём

132. На контрольные занятия по управлению огнём артиллерийские бригады, артиллерия механизированных бригад, дивизионы выводятся на местности в полном составе со штатным вооружением и техникой. Контрольное занятие, как правило, проводится с боевой стрельбой.

133. Порядок проведения контрольного занятия по управлению огнём на местности осуществляется в соответствии с требованиями ст. 122,123 настоящего КПА.

134. Контрольные занятия по управлению огнём на местности проводятся должностными лицами, как определено в ст. 145 настоящего КПА.

135. Количество и условия выполнения огневых задач на контрольном занятии по управлению огнём определяются руководителем занятия в соответствии со ст. 192 настоящего КПА.

Длина марша, глубина и количество перемещений, расстояния между элементами боевого порядка артиллерийской бригады, артиллерии механизированной бригады, дивизиона – по сравнению с тактическим учением, могут быть сокращены. При этом перемещение элементов боевого порядка может осуществляться не только по глубине, но и по фронту на одном рубеже исходя из условий полигона.

Наращивание обстановки и розыгрыш боевых действий осуществляются непрерывно методом «час за час», а на отдельных этапах выполняются скачки по времени.

136. На контрольные занятия по управлению огнём на имитационных средствах от артиллерийских бригад, артиллерии механизированных бригад, дивизионов выводятся штатные органы управления до старшего офицера батареи включительно, и могут привлекаться штатные огневые подразделения (в составе батареи не менее двух орудий), которые разворачиваются на учебных полях или другом удобном для занятий месте.

137. Порядок проведения контрольного занятия по управлению огнём на имитационных средствах осуществляется в соответствии с требованиями ст. 120, 121 настоящего КПА.

138. Контрольные занятия по управлению огнём начинаются с проверки готовности личного состава, вооружения, техники, наличия и состояния полевой экипировки. В ходе занятия необходимо обращать внимание на способность командиров управлять подчинёнными подразделениями и их огнём как днём, так и ночью, на умение личного состава в полной мере и качественно проводить мероприятия подготовки стрельбы и управления огнём, на готовность подразделений к боевой работе на штатном вооружении и технике при выполнении огневых задач, а также на их умение соблюдать меры безопасности.

Контрольные занятия по управлению огнём оцениваются по правилам, изложенным в подразделе 4.2. настоящего КПА.

2.2.5. Тактические учения

2.2.5.1. Общие положения

139. С артиллерийскими воинскими частями (подразделениями) проводятся тактические (тактико-специальные) учения (далее – ТУ (ТСУ)), а именно:

а) тактические учения:

- с артиллерийскими, реактивными, противотанковыми бригадами, полками, дивизионами, батареями;
- с миномётными батареями, батареями ПТУР;

б) тактико-специальные учения:

- с батареями артиллерийской, звукометрической, радиолокационной разведки, метеорологических батареями, батареями управления и артиллерийской разведки, разведывательными артиллерийскими дивизионами (дивизионами артиллерийской разведки), разведывательной артиллерийской бригадой;
- с подразделениями тылового, технического, боевого обеспечения;
- с подразделениями связи артиллерийской бригады.

140. Тактические (тактико-специальные) учения – высшая форма обучения воинских частей (подразделений), важный этап их боевого слаживания, повышения полевой выучки и готовности к выполнению задач в различных видах боя, условиях обстановки и действий в миротворческих операциях.

На ТУ (ТСУ) командиры, управления воинских частей, подразделения практически выполняют задачи в общей, непрерывно развивающейся обстановке, по единому замыслу, в разных видах боя, на разной местности, на большую глубину, непрерывно днём и ночью, в любое время года.

Тактические (тактико-специальные) учения проводятся с целью:

- комплексной отработки мер по переводу артиллерийских воинских частей и подразделений в высшие степени боевой готовности и проверки реальности планов приведения их в боевую готовность;
- усовершенствования боевого слаживания и полевой выучки воинских частей и подразделений для умелых и решительных действий при выполнении задач по огневому поражению противника в различных видах боя, проверки их боевой готовности;
- повышения практических навыков командиров и штабов в организации и всестороннем обеспечении боевых действий, непрерывном управлении артиллерийскими воинскими частями и подразделениями, их огнём, поддержке взаимодействия с общевойсковыми частями и подразделениями артиллерийской разведки в условиях радиоэлектронного противодействия противником и в боевом обеспечении;
- подготовки штабов воинских частей и подразделений по плановой отработке определённого перечня задач;
- усовершенствования системы управления артиллерийскими воинскими частями и подразделениями при выполнении задач по функциональному назначению;
- внедрения в практику управления воинскими частями и подразделениями опыта, приобретённого подразделениями миротворческих контингентов;
- тренировки личного состава по умелому применению боевой техники и оружия в составе подразделения;
- формирования у личного состава высоких морально-боевых и психологических качеств, военного братства, повышения его физической выносливости;
- проверки уставов, справочников, руководящих документов и новых теоретических положений тактики артиллерийских подразделений и теории стрельбы артиллерии, разработки способов боевого применения новейших образцов вооружения и боевой техники.

Тактические (тактико-специальные) учения по масштабу делятся на обучение артиллерийской бригады, дивизиона, батареи.

141. Продолжительность учений определяется темой и временем, необходимым для отработки учебных вопросов и должна составлять:

- для артиллерийской бригады – до четырёх суток;
- для дивизиона – до трёх суток;
- для батареи – до двух суток.

142. Количество учений, которые проводятся в течение учебного года, определяется организационно-методическими указаниями по боевой подготовке.

Тактические (тактико-специальные) учения организуются и проводятся согласно плану боевой подготовки.

Контрольные (инспекторские) учения проводятся в соответствии с планом контролирующего (инспектирующего) органа с целью определения уровня боевой готовности и полевой выучки артиллерийских воинских частей и подразделений, а также для проверки умения командиров и штабов готовить и проводить учения.

Артиллерийский дивизион (батарея) во время контрольной (инспекторской) проверки привлекается к общевойсковым (самостоятельным) тактическим учениям, которые для него являются контрольными.

Контрольные учения могут проводиться и в более сжатые сроки по решению лиц, осуществляющих итоговую или контрольную проверку.

Показательные тактические учения проводятся по решению и под руководством старших начальников с целью установления единых требований к методике подготовки и проведения учений, показа наиболее целесообразных методов работы командиров и штабов, приёмов и способов действий, применения вооружения и боевой техники в бою.

143. Тактические учения артиллерийских воинских частей и подразделений проводятся с боевой или без боевой стрельбы, вместе с общевойсковыми воинскими частями (подразделениями) или самостоятельно. К тактическим учениям артиллерийских воинских частей и подразделений могут быть привлечены разведывательные подразделения, средства воздушной разведки, подразделения других родов войск и специальных войск.

144. Для подготовки и проведения тактического учения создается руководство, назначается аппарат посредников и контрольные группы, а если необходимо – и исследовательские группы.

Руководство, аппарат посредников, контрольные, исследовательские группы определяются приказом (распоряжением) старшего командира (начальника) до начала подготовки учения (тренировки). Состав руководства, посредников,

контрольных и исследовательских групп на учения должен включать минимально необходимое количество генералов и офицеров, которые способны обеспечить подготовку и проведение учения на высоком организационном и методическом уровне. Он назначается из того управления (штаба) объединения (воинской части, подразделения), начальник (командир) которого является руководителем учениями, а также офицеров воинских частей и подразделений, которые не привлекаются к учениям.

145. В состав руководства входят:

а) на учениях воинской части (подразделения):

- руководитель учений;
- штаб руководства, который возглавляет начальник штаба – первый заместитель руководителя;
- заместители руководителя по тылу и вооружению;
- помощник руководителя по морально-психологическому обеспечению;
- помощник руководителя по имитации и мишенной обстановке;
- военные и огневые посредники;

б) на учениях батареи:

- руководитель учений;
- штаб руководства, возглавляемый начальником штаба – первым заместителем руководителя;
- помощник руководителя по имитации и мишенной обстановке.

Руководителем учений с миномётной батареей назначается командир механизированного батальона.

146. Руководитель учений несет полную ответственность за своевременную подготовку и качественное проведение учений.

Он обязан:

а) до начала учений:

- изучить руководящие документы и методическую литературу;
- уяснить тему учений;
- определить цели, этапы, учебные вопросы;
- уточнить состав привлекаемой к учениям воинской части (подразделения), продолжительность его проведения;

- уточнить расходы моторесурсов, боеприпасов, имитационных и других материально-технических средств, необходимых для проведения учений;
- уточнить район проведения учений и организовать его подготовку;
- определить состав руководства, посредников и контрольных групп, и организовать их подготовку к проведению учений;
- лично определить основные вопросы плана проведения учений и организовать работу по разработке основных документов для подготовки и проведения;
- провести рекогносцировку района учений с целью привязки плана учений к местности;
- утвердить у непосредственного командира план проведения учений с докладом его на местности в районе проведения, на макете местности или на карте;
- рассмотреть и утвердить личные планы заместителей (помощников) и посредников;
- организовать согласование вопросов использования дорог, участков местности и обеспечить условия их выполнения;
- определить меры безопасности на учениях и обеспечить условия их выполнения;
- провести контрольные занятия и смотры готовности подразделений к учениям;

б) в ходе учений:

- организовать и осуществить качественную отработку и проверку вопросов боевой готовности привлекаемых к учениям подразделений;
- лично и через штаб руководства учениями оценивать и проверять согласованность решений командира, определять порядок предстоящего розыгрыша боевых действий и управлять его проведением;
- обеспечить организованное возвращение обучаемых к месту постоянной дислокации;
- огласить общий отбой учений по возвращению к месту постоянной дислокации и доклада командира;
- после завершения учений, на основе личных наблюдений, докладов офицеров руководства, посредников, контрольной и исследовательской групп провести разбор учений и определить общую оценку, учитывая соблюдение мер безопасности во время учений.

147. Начальником штаба руководства – первым заместителем руководителя назначается, как правило, начальник того штаба воинской части (подразделения),

командир (начальник) которого руководит учениями. Он несёт ответственность за организацию работы штаба руководства, заместителей и помощников руководителя учений по подготовке и качественному проведению учений.

Он обязан:

а) до начала учений:

- организовать согласованную работу штаба руководства, заместителей и помощников руководителя учений по своевременной и качественной подготовке;
- организовать разработку основных документов для подготовки и проведения учений и осуществлять контроль их выполнения;
- организовать и контролировать подготовку к учениям офицеров руководства и аппарата посредников, артиллерийской части (подразделения) и района проведения учений;
- готовить офицеров штаба руководства к учениям;

б) в ходе учений:

- обеспечить качественную отработку и проверку вопросов боевой готовности привлекаемых к учениям;
- знать принятые обучаемыми решения, отданные ими распоряжения и фактические действия подразделений, быть готовым доложить руководителю учений предложения по розыгрышу боевых действий;
- обеспечить доведение указаний руководителя учений до руководства, аппарата посредников и обучаемых;
- контролировать своевременность представления материалов для проведения разбора и оценки учений;
- организовать подготовку общего разбора учений, в котором отражать соблюдение мер безопасности во время подготовки и проведения учений;
- разработать и представить в вышестоящий орган управления отчёт (доклад) о проведенных учениях.

148. Заместитель руководителя по вооружению обязан:

а) до начала учений:

- участвовать в разработке плана учений, приказов и распоряжений, разработать и подать на утверждение личный план заместителя руководителя по вооружению;
- организовать эксплуатацию, обслуживание, ремонт и эвакуацию вооружения и военной техники, проведение спасательных и эвакуационных мероприятий,

обеспечение боеприпасами, военно-техническим имуществом и необходимым оборудованием, а также соблюдение при этом мер безопасности;

- организовать подготовку подразделений, привлекаемых к учениям, и подчинённых служб;

б) в ходе учений:

- обучать командиров подразделений, заместителей командиров частей (подразделений) по вооружению и офицеров (сержантов) технических служб по организации технического обеспечения и управлению его органами (подразделениями);
- знать места расположения подразделений технического обеспечения, решения командиров и распоряжения, которые отдаются обучаемым по вопросам технического обеспечения, своевременно докладывать о них руководителю учений и в штаб руководства;
- создавать сложную обстановку для качественной отработки вопросов технического обеспечения, организовывать и проводить розыгрыш вопросов технического обеспечения;
- осуществлять контроль правильного использования, своевременного обслуживания, ремонта и эвакуации вооружения и военной техники, своевременного обеспечения боеприпасами, ракетами и военно-техническим имуществом, соблюдения мер безопасности и расходования моторесурсов, запланированных для проведения учений;
- докладывать руководителю учений о результатах выполнения задач по техническому обеспечению.

149. Заместитель руководителя по тылу обязан:

а) до начала учений:

- участвовать в разработке плана учений, приказов и распоряжений, разработать и подать на утверждение личный план работы заместителя руководителя по тылу;
- организовать создание материально-технических запасов для проведения учений, тыловое обеспечение выведенных на учения подразделений;
- организовать подготовку привлекаемых к учениям подразделений по службам тыла;

б) в ходе учений:

- обучать командиров и офицеров организации тылового обеспечения;

- знать места расположения подразделений тылового обеспечения, решения командиров и распоряжения, которые отдаются обучаемым по вопросам тылового обеспечения, своевременно докладывать о них руководителю учений и в штаб руководства;
- создавать сложную обстановку для качественной отработки вопросов тылового обеспечения, организовывать и проводить розыгрыш вопросов тылового обеспечения;
- управлять обеспечением войск материально-техническими средствами и соблюдением мер безопасности;
- докладывать руководителю учений о результатах исполнения задач тылового обеспечения.

150. Помощник руководителя по морально-психологическому обеспечению отвечает за организацию морально-психологического обеспечения и за качество работы по формированию и поддержанию у личного состава высокой психологической и нравственной стойкости, готовности к ведению активных и решительных действий в ходе учений.

Он обязан:

- участвовать в подготовке к учениям офицеров руководства, контрольной группы, воинской части (подразделения), в которой спланированы учения;
- определить, с учётом особенностей учений, цели и задачи морально-психологического обеспечения учений, привлекаемых сил и средств воспитательной работы, порядок и сроки предоставления информации о планируемой работе, её результатах;
- организовывать и проводить воспитательную работу, направлять её на успешное выполнение поставленных задач, формирование у личного состава бдительности, высоких морально-психологических и боевых качеств;
- осуществлять мероприятия по поддержанию порядка и дисциплины, воспитания в личном составе сознательного отношения к исполнению воинского долга, требований уставов Вооружённых сил Украины, приказов командиров и начальников;
- организовывать и проводить воспитательную работу с военнослужащими о необходимости строгого выполнения мер безопасности, установленных руководителем учений;
- обучать командиров умению вести воспитательную работу в ходе подготовки и проведения учений;
- лично изучать, обобщать и распространять положительный опыт;

- оказывать постоянное влияние на работу командиров по материальному и медицинскому обеспечению личного состава в полевых условиях;
- докладывать руководителю учений о проводимых мероприятиях по морально-психологическому обеспечению, результатам проведения воспитательной работы, состоянию военной дисциплины и правопорядка;
- представлять материал для подготовки разбора учений.

151. Помощником руководителя учений по имитации и мишенной обстановке назначается офицер (сержант), имеющий соответствующий квалификационный уровень и допуск к выполнению работ с минно-взрывчатыми веществами и имитационными средствами. В его распоряжение выделяется необходимое количество личного состава, медицинский персонал, средства связи, транспортные средства и имитации в соответствии с потребностями. Он подчиняется руководителю учений (тренировки) и отвечает за организацию и проведение имитации в соответствии с замыслом обучения, за точное выполнение подразделениями, которые выделяются для проведения имитации, установленного порядка, плана имитации и мер безопасности. Ему подчиняется весь личный состав, выделенный для проведения имитации. Указания помощника руководителя по имитации по мерам безопасности, связанные с имитацией, обязательны для всего личного состава, участвующего в учениях (тренировке).

Он обязан:

- разработать план имитации и представить его на утверждение руководителю учений (тренировки);
- совместно со штабом руководства разработать и отдать распоряжение подразделениям, которые выделяются для проведения имитации, подготовки личного состава, техники и учебной материально-технической базы;
- во время рекогносцировки уточнить районы (участки) имитации, вопросы взаимодействия с заместителями (помощниками) руководителя, организации связи и места пунктов управления аппарата руководства;
- согласовать с начальником полигона (учебного центра) размещение районов, участков, полей имитации;
- провести занятия по соблюдению мер безопасности при обращении с имитационными средствами;
- проверить подготовку личного состава, выделяемого на проведение имитации, до начала учений (тренировки);
- организовать оборудование участков (полей) имитации и пунктов управления ими, их обозначение, ограждение и охрану;

- в ходе учений (тренировки) имитацию осуществлять по плану и указаниям руководителя обучения (тренировки);
- после окончания учений (тренировки) провести осмотр района имитации, ликвидировать последствия имитации, проверить его состояние, результаты проверки доложить руководителю учений (тренировки).

152. Штаб руководства является основным органом подготовки и проведения учений. В отношении войск, привлекаемых к учениям, он выполняет функции вышестоящего штаба. Из состава штаба руководства назначаются помощники начальника штаба руководства по разведке, связи, радиоэлектронной борьбе (на учениях воинской части), комендантской службе (на учениях батареи, дивизиона – при необходимости).

На штаб руководства возлагается:

- разработка документов для проведения учений;
- организация подготовки офицеров руководства, посредников, контрольных и исследовательских групп, штабов артиллерийских воинских частей (подразделений), которые привлекаются на учения;
- организация технического и тылового обеспечения;
- подготовка района учений, пунктов управления, организация связи руководства и комендантской службы;
- обучение командиров и штабов организации и ведению разведки, управлению органами разведки в ходе боя, своевременному сбору, обработке и анализу разведывательных сведений;
- обучение штабов современным методам планирования боевых действий, быстрому доведению приказов, распоряжений и данных об обстановке в артиллерийские воинские части (подразделения), передачи управления с одних пунктов на другие;
- обучение командиров и штабов организации и ведению радиоэлектронной борьбы, радиоэлектронной защиты своих систем управления, защиты оружия и техники от высокоточного оружия, а также противодействия техническим средствам разведки противника;
- своевременное доведение до артиллерийских воинских частей (подразделений) приказов, распоряжений руководителя учений и информации о действиях общевойсковых частей и подразделений;
- осуществление контроля выполнения мер по обеспечению защиты государственной тайны, скрытого управления и маскировки, постоянного обеспечения сохранности секретных и служебных документов, вывозимых на учения;

- организация возвращения воинских частей (подразделений) в пункты постоянной дислокации;
- подготовка материалов для разбора учений и оформления карточки оценивания учений.

153. Военные посредники назначаются:

- на учениях артиллерийской бригады – при командире и начальнике штаба артиллерийской бригады, при командирах и начальниках штабов дивизионов, при командире разведывательного артиллерийского дивизиона, а в отдельных случаях и при командирах артиллерийских батарей;
- на учениях механизированной бригады – при начальнике артиллерии бригады, командире и начальнике штаба БрАГ, командирах и начальниках штабов дивизионов, при командире батареи управления и артиллерийской разведки, а в отдельных случаях и при командирах артиллерийских батарей;
- на учениях дивизиона – при командире и начальнике штаба дивизиона, командирах батарей.

154. Огневые посредники назначаются по одному офицеру на огневую позицию в каждой стреляющей батарее, а также на взвод или орудие (миномёт, боевую машину, ПТРК), выполняющие боевые задачи самостоятельно.

155. Военный посредник при командире артиллерийской группы (дивизиона, батареи) обязан:

- знать план проведения учений, задачи, поставленные войскам, состояние и фактическое положение в подразделениях в ходе обучения, наличие и расход боеприпасов;
- проводить розыгрыш боевых действий войск в строгом соответствии с полученными указаниями и проверять действия командиров, штабов и обучаемых подразделений по выполнению огневых задач;
- организовывать засечку разрывов и определение их отклонений от целей, лично наблюдать и оценивать эффективность огня;
- запрещать ведение огня при любых нарушениях мер безопасности;
- постоянно поддерживать связь с руководителем учений и докладывать ему о готовности артиллерийской группы (дивизиона, батареи) к стрельбе, о выполнении огневых задач, обо всех нарушениях мер безопасности;
- обобщать данные контроля выполнения подразделениями поставленных задач, полученных лично от военных посредников при начальниках штабов, контрольных групп и огневых посредников, и своевременно представлять карточку оценивания артиллерийской группы (дивизиона, батареи) на тактических учениях (приложения 14, 16, 18 к настоящему КПА).

При контроле готовности к выполнению огневых задач на НП, КНП военный посредник проверяет и оценивает:

- правильность анализа данных о противнике и выборе объектов (целей) на поражение;
- знание командирами положений и задач общевойсковых воинских частей и подразделений, места размещения и порядок перемещения пунктов управления, сигналов взаимодействия, общих ориентиров рубежей безопасного удаления;
- знание командирами огневых задач артиллерийской группы (дивизиона, батареи) по периодам боевых действий: номера, характер, положение и размеры цели, продолжительность огневых налётов, расход снарядов, порядок обстрела целей и ведения огня, порядок контроля стрельбы на поражение, время и сигналы вызова и прекращение огня;
- организацию разведки и определение координат целей;
- организацию связи, поддержание взаимодействия с общевойсковыми и разведывательными подразделениями;
- организацию контроля точности определения установок для стрельбы;
- инженерное оборудование, маскировку и организацию комендантской службы;
- готовность к выполнению огневых задач ночью;
- наличие надлежащей документации (в соответствии с уставами и пособиями);
- знание мер безопасности и доведение их под личную роспись всему личному составу.

По данным контрольной группы, огневых и военных посредников при начальнике штаба военный посредник должен контролировать и оценивать:

- точность топогеодезической привязки КНП, позиций радиолокационных станций, постов батареи (взвода) звуковой разведки и огневых позиций батарей;
- правильность ориентирования приборов разведки и засечки целей, радиолокационных станций и основных орудий батарей;
- наличие данных выверки буссоли и навигационной аппаратуры в данном районе;
- точность засечки и определения координат целей;
- проведения начального развертывания командно-наблюдательных пунктов, постов и позиций средств разведки и боевого обеспечения.

Во время контроля выполнения огневых задач военный посредник лично и с помощью военных посредников при начальниках штабов дивизионов, огневых посредников и контрольной группы проверяет и оценивает:

- содержание решений, распоряжений и команд командира, их соответствие требованиям Руководства по управлению огнём артиллерийской группы (групп), артиллерии общевойсковой бригады, Правил стрельбы и управления огнём наземной артиллерии, боевых задач и условий обстановки, соблюдения требований ст. 199 – 203 настоящего КПА;
- выполнение функциональных обязанностей и слаженность действий на командно-наблюдательном пункте при выполнении огневых задач, в ходе перемещения командно-наблюдательного пункта при обучении (хронометраж времени и определение ошибок);
- выполнение огневых задач по времени и точности (хронометраж времени и определение ошибок установок для стрельбы засечкой разрывов или сравнением с контрольными данными);
- меры обеспечения точности стрельбы (своевременное обновление установок, осуществление контроля стрельбы на поражение, проведение топогеодезической привязки);
- соблюдение мер безопасности.

156. Военный посредник при начальнике штаба артиллерийской бригады (группы, дивизиона) обязан:

- знать план проведения учения, задачи, поставленные войскам, состояние и фактическое положение подразделений в ходе учения, наличие и расход боеприпасов;
- контролировать и оценивать работу штабов по планированию боевых действий, обращая при этом особое внимание на качество отработки документов и время, затраченное на их отработку, своевременное и четкое доведение боевых задач до подчинённых подразделений, а также на организацию взаимодействия, планирование огневого поражения, манёвра, боевого и технического обеспечения;
- проводить розыгрыш боевых действий войск в строгом соответствии с полученными указаниями и проверять действия обучаемых штабов и подразделений по выполнению огневых задач;
- управлять работой огневых посредников;
- организовывать контроль топогеодезической привязки и определение установок для стрельбы;
- запрещать ведение огня при любых нарушениях мер безопасности;

- постоянно поддерживать связь с руководителем учений (военным посредником при командире) и докладывать ему о готовности артиллерийской группы (дивизиона) к стрельбе, о выполнении огневых задач, обо всех нарушениях мер безопасности, о наличии заряженных орудий и расход (наличие) боеприпасов;
- обобщать данные контроля выполнения подразделениями поставленных задач, полученных от контрольной группы и огневых посредников, и своевременно представлять их руководителю учений.

Во время контроля готовности к выполнению огневых задач в штабе артиллерийской группы (дивизиона) военный посредник проверяет и оценивает:

- правильность анализа данных о противнике и выбор объектов (целей) для поражения;
- знание штабами положения и задач общевойсковых воинских частей и подразделений, размещение и порядок перемещения пунктов управления, сигналов взаимодействия, рубежей безопасного удаления;
- знание штабами огневых задач артиллерийской группы (дивизиона) по периодам боевых действий: номера, характер, положения и размеры цели, продолжительность огневых налётов, расход снарядов, порядок ведения огня и контроля стрельбы на поражение, время и сигналы вызова и прекращения огня;
- организацию связи, поддержание взаимодействия с общевойсковыми и разведывательными подразделениями;
- организацию контроля точности определения установок для стрельбы;
- организацию комендантской службы огневых подразделений;
- готовность к выполнению огневых задач ночью;
- наличие надлежащей документации (в соответствии с уставами и пособиями);
- знание мер безопасности и доведение их под личную подпись всему личному составу.

По данным контрольной группы и огневых посредников контролировать и оценивать:

- проведение начального развёртывания огневых подразделений и средств разведки;
- точность топогеодезической привязки огневых позиций батарей и радиолокационных станций;
- правильность ориентирования приборов, радиолокационных станций и основных орудий батарей;

- наличие данных выверки буссолей и навигационной аппаратуры в районе;
- осуществление метеорологической подготовки и готовность метеопостов;
- проведение баллистической подготовки, определение суммарного отклонения начальной скорости снарядов для основных орудий батарей, сортировка боеприпасов, определение баллистических характеристик снарядов и температуры зарядов, определение индивидуальных поправок;
- осуществление технической подготовки приборов и орудий, определение и учёт поправок, обнаруженных при технической подготовке;
- правильность расчёта поправок и определение установок для стрельбы по плановым целям и организации их контроля в дивизионах и батареях;
- готовность огневых взводов к выполнению огневых задач.

При контроле выполнения огневых задач военный посредник лично, с помощью контрольной группы и огневых посредников проверяет и оценивает:

- содержание распоряжений и команд штаба, их соответствие боевым задачам и условиям обстановки;
- выполнение функциональных обязанностей и слаженность действий должностных лиц в штабе и подразделениях при подготовке и ведении огня, в ходе перемещения огневых позиций при обучении (хронометраж времени и определение ошибок);
- время готовности подразделений к выполнению огневых задач (хронометраж времени и определение ошибок установок для стрельбы сравнением их с контрольными данными);
- мероприятия по обеспечению точности стрельбы (своевременное обновление установок, проведение топогеодезической привязки, метеорологической, баллистической и технической подготовки в ходе боевых действий);
- соблюдение мер безопасности и дисциплины огня;
- наличие и расход боеприпасов.

157. Огневой посредник обязан:

- изучить необходимые положения уставов, наставлений, руководств, технических описаний изделий и курса подготовки артиллерии;
- изучить и твёрдо знать план работы и представить его на утверждение посреднику при начальнике штаба дивизиона (при проведении учений с батареей – руководителю учений);
- знать задачи батареи и порядок их выполнения; районы, запрещённые для ведения огня, опасные дальности и направления, и указанные в таблицах стрельбы и руководстве условия, при которых стрельба запрещается или ограничивается;

- контролировать установку ограниченных дальностей и доворотов;
- проверять полноту и качество выполнения мероприятий по топогеодезической, баллистической и технической подготовке;
- проверять определение индивидуальных поправок орудий;
- контролировать соблюдение личным составом мер безопасности в ходе выполнения огневых задач, сравнивать установки для стрельбы с безопасными доворотами и дальностями, проверять правильность наведения орудий и комплектацию зарядов;
- проверять и вести хронометраж действия огневых взводов на марше (перемещениях), при развёртывании, подготовке, ведении огня;
- вести хронометраж и запись каждой стрельбы;
- постоянно поддерживать связь с военным посредником при начальнике штаба дивизиона (руководителем учений) и докладывать ему о готовности батареи к стрельбе, обо всех нарушениях мер безопасности, выполнении боевых задач, о наличии и расходе боеприпасов;
- запрещать выполнять какие-либо действия с заряжёнными орудиями (кроме наведения на цель), разряжать орудия выстрелом без разрешения руководителя учения;
- запрещать наезды на поля имитации, окопы, занятые личным составом и техникой, и ограждённые опасные участки местности, вести огонь холостыми выстрелами по личному составу и технике, сжигать на ОП оставленные горки пороха.

Он обязан запрещать открытие (ведение) огня:

- при любом нарушении мер безопасности огневыми взводами;
- если не определены опасные дальности и довороты;
- при размещении не окопавшегося личного состава и техники ближе, чем в 500 метрах от орудий;
- в случае обнаружения при подготовке и ведении огня неисправностей орудий и боеприпасов, которые могут привести к потерям личного состава и повреждению вооружения (трещины и раздутие ствола, колебания дульного тормоза, трещины на люльке, верхнем и нижнем верстаках, сошниках, протекание ВР, забоины ведущего пояса, повреждение мембраны взрывателя, отсутствие крана взрывателя, деформированная гильза, трещина на гильзе и др.);
- при отсутствии предохранителей от двойной зарядки миномётов;
- при наличии в дульных тормозах устройств для холостой стрельбы;

- при надетом дульном чехле;
- при нарушении действия орудий (недокат, длина отката выше предела и т.п.);
- в случае разрывов на местах расположения своих войск (опасных местах) или в запрещённых районах;
- при появлении перед орудиями людей, животных и техники или в плоскости стрельбы – вертолётов, БПЛА и самолётов;
- в случае возникновения пожара;
- в случае получения команды «Стой», поданной любым номером обслуживания, а также с получением общего сигнала прекращения огня или поднятием белого флага на командном пункте руководителя учений;

При контроле готовности воинских частей (подразделений) к выполнению огневых задач огневой посредник проверяет и оценивает:

- готовность к учениям с боевой стрельбой, знание личным составом обстановки, порядка выполнения плановых огневых задач, цели, их характера, расхода снарядов, способа обстрела, порядка ведения огня, сигнала вызова прекращения или переноса огня;
- наличие актов технического состояния вооружения и военной техники, полноту и качество подготовки орудий к стрельбе (общий осмотр и чистка ствола, проверка работы затвора и механизмов наведения, крепление штоков и цилиндров противооткатных устройств), исправность прицельных устройств, выверки нулевых установок и нулевой линии прицеливания (проверяется при каждом разворачивании);
- подготовку боеприпасов к стрельбе (обзор, чистка, сортировка и укладка с учётом выполняемых задач), наличие акта технического состояния боеприпасов и заполненной таблицы наличия и расхода боеприпасов;
- баллистическую подготовку (суммарное отклонение начальной скорости снарядов для основного орудия, время и способ его определения, баллистические характеристики снарядов, наличие батарейного термометра и измерение температуры зарядов);
- запись опасных дальностей и направлений на щитах орудий и установку для стрельбы каждого орудия соответственно предназначенным для стрельбы зарядом;
- инженерное оборудование и маскировку огневых точек (интервалы между орудиями не менее 20 метров, наличие окопов для орудий, обслуживания, старшего офицера батареи, а также укрытия для тягачей);
- средства самопривязки огневых взводов, место и время определения поправки буссоли;

- определение координат ОП (сравнивают с контрольными данными или проверяют на карте), ориентировку в основном направлении (за дирекционным углом светила, ориентира или с помощью буссоли), определение наименьших прицелов, построение параллельного веера, точки наведения и угломера по ним;
- организацию определения установок (расчет поправок, подготовка ПУО, сверка данных со штабом дивизиона, таблицы рассчитанных установок записей на щитах пушки, карточки ПСО или огневого вала);
- готовность к ведению огня ночью (ночные точки наведения, приборы освещения);
- рабочую карту офицера (положение противника и своих войск, боевой порядок батареи, огневые задачи, районы, запрещённые для ведения огня, рубежи безопасных удалений, запланированные перемещения);
- блокноты (бланки) записи команд и установок старшего офицера батареи, командира взвода и командиров орудий, радиотелефониста (в соответствии с формами, определенными в Руководстве по боевой работе артиллерийских подразделений);
- наличие таблиц индивидуальных поправок орудий, переход от веера к вееру другого вида, составление зарядов, а также таблицы стрельбы и руководства по боевой работе с приложениями по работе номеров обслуживания.

Во время контроля выполнения огневых задач огневой посредник проверяет и оценивает:

- исполнение личным составом огневых взводов полученных команд (распоряжений) и соблюдение мер безопасности;
- безопасность установок для стрельбы (сравнение с опасными дальностями и доворотами);
- комплектацию зарядов и установку дистанционных взрывателей;
- наведение орудий с учетом индивидуальных поправок;
- зарядание орудий (осматривается канал ствола, проверяется целостность мембраны взрывателя, не допускается удар взрывателем по казённой части ствола или удар взрывателем при падении снаряда с любой высоты).

158. Контрольные группы создаются для всестороннего контроля и оценивания выполнения задач воинскими частями и подразделениями во время проведения тактических учений (контрольных занятий), в том числе для контроля топогеодезической привязки командно-наблюдательных пунктов, постов и позиций средств разведки, огневых позиций, метеорологической, баллистической и технической подготовки стрельбы, точности определения координат целей и установок для стрельбы, определения отклонений в дальности и направлении во

время выполнения огневых задач, хронометража времени выполнения огневой задачи, а также контроля соблюдения мер безопасности.

На учениях артиллерийской бригады, дивизиона, батареи назначается одна контрольная группа.

Работой контрольной группы руководит начальник контрольной группы. Он подчиняется руководителю учений.

159. Начальник контрольной группы обязан:

- своевременно ставить задачи контрольной группе и управлять её работой;
- организовать засечку разрывов и определение их отклонений от целей, лично наблюдать и оценивать эффективность огня;
- обобщать данные контроля выполнения воинскими частями и подразделениями поставленных задач, полученных лично и от офицеров контрольной группы;
- организовать и проводить топогеодезическую привязку наблюдательных пунктов контрольной группы, предназначенных для засечки целей и разрывов снарядов; постоянно поддерживать связь с руководителем занятий (учений) и докладывать ему о готовности артиллерийской группы (дивизиона, батареи) к стрельбе, о выполнении огневых задач, обо всех нарушениях мер безопасности;
- запрещать ведение огня при любых нарушениях мер безопасности;
- проводить хронометраж времени выполнения огневых задач подразделениями с момента начала его выполнения до доклада начальника штаба дивизиона о готовности к открытию огня, учитывая при этом, при необходимости, дополнительное время работы начальника штаба дивизиона, СОБ;
- выверять и готовить приборы контрольной группы, навигационную аппаратуру, гирокомпасы, теодолиты, буссоли, контрольные приборы управления огнём и т.п.;
- своевременно представлять данные о результатах контроля руководителю занятий (учений) для подготовки разбора выполнения огневых задач по всем условиям выполнения огневой задачи в виде отрывного талона;
- проводить хронометраж времени, осуществлять контроль точности определения установок для стрельбы на поражение и заполнять карточку контроля выполнения огневых задач сравнением установок для стрельбы (приложение 23 к настоящему КПА);
- осуществлять контроль засечки целей;
- проводить контроль топогеодезической привязки ОП и КНП батарей в начальном положении и после всех перемещений.

Во время проведения контроля готовности к выполнению огневых задач на КНП начальник контрольной группы проверяет и оценивает:

- правильность анализа данных о противнике и выбор объектов (целей) на поражение;
- знание командирами положений и задач общевойсковых воинских частей и подразделений, места размещения и порядок перемещения пунктов управления, сигналов взаимодействия, общих ориентиров, рубежей безопасного удаления;
- знание командирами огневых задач по периодам боевых действий: номер, характер, положение и размеры целей, продолжительность огневых налётов, расход снарядов, порядок обстрела целей и ведения огня, порядок контроля стрельбы на поражение, время и сигналы вызова и прекращение огня;
- организацию разведки и определение координат целей;
- организацию связи, поддержание взаимодействия с общевойсковыми и разведывательными подразделениями;
- организацию контроля точности определения установок для стрельбы;
- инженерное оборудование, маскировку и организацию комендантской службы;
- готовность к выполнению огневых задач ночью;
- наличие надлежащей документации (в соответствии с уставами и пособиями);
- знание мер безопасности и доведение их под личную роспись всему личному составу;
- правильность ориентирования приборов разведки и засечки целей, радиолокационных станций и основных орудий батарей;
- наличие данных выверки буссоли и навигационной аппаратуры в данном районе;
- точность засечки и определения координат целей;
- проведение начального развертывания командно-наблюдательных пунктов, постов и позиций разведки и выполнения боевого обеспечения.

При контроле выполнения боевых задач начальник контрольной группы лично и с помощью офицера контрольной группы проверяет и оценивает:

- содержание решения, предписаний и соответствие условиям обстановки;

- выполнение функциональных обязанностей и слаженность действий на командно-наблюдательном пункте при выполнении огневых задач в ходе перемещения командно-наблюдательного пункта (хронометраж времени и определение ошибок);
- выполнение огневых задач по времени и точности (хронометраж времени и определение ошибок в определении установок путем засечки разрывов или сравнения установок с контрольными данными);
- меры по обеспечению точности стрельбы (своевременное возобновление установок, осуществление контроля стрельбы на поражение, проведение топогеодезической привязки);
- соблюдение мер безопасности.

160. Состав контрольной группы определяется руководителем учений. В неё, как правило, включают отделение разведки (обеспечение ПРП), одного-двух вычислителей, обслуживание метеорологического поста и топогеодезическое отделение (отделение топопривязчика). Класс точности приборов, используемых контрольной группой, и способы определения установок для стрельбы должны быть равного или высшего класса точности, чем у обучаемых.

161. Контрольная группа готовит контрольный прибор управления огнём, на который наносятся:

- ОП, КНП, НП и посты (позиции) подразделений артиллерийской разведки;
- цели, по которым планируется огонь;
- опасные направления и дальности стрельбы с таким расчётом, чтобы траектория полета снаряда не проходила от КНП, НП, НП контрольной группы ближе, чем **500** метров для ствольной артиллерии; **1000** метров – для реактивной артиллерии.

162. Исследовательские группы создаются для исследования вопросов боевого применения артиллерии, проверки положений боевых уставов, отработки новых способов боевого применения образцов техники и вооружения, оценивания эффективности огневого поражения и других вопросов.

В состав исследовательских групп в зависимости от объёма и цели исследования включается необходимое количество офицеров, а также представителей военно-учебных и научно-исследовательских заведений.

В распоряжение исследовательских групп могут выделяться подразделения, необходимые для обеспечения их деятельности.

Старший исследовательской группы подчиняется руководителю учений.

2.2.5.2. Подготовка тактических учений

163. Подготовка учений включает:

- планирование учений;
- подготовку руководства, посредников, контрольных и исследовательских групп;
- подготовку воинских частей, подразделений и района обучения.

Подготовка обучения начинается заблаговременно, но не позднее чем:

- за 30 суток до начала – для артиллерийской бригады (артиллерии бригады);
- за 15 суток – дивизиона (батареи).

Она проводится по календарному плану, в котором предусматриваются следующие мероприятия:

- разработка документов учений, рекогносцировка района проведения, подготовка офицеров руководства, посредников воинских частей и подразделений;
- создание резервов горючего, продовольствия, одежды и медикаментов для проведения учений (тренировки);
- основные мероприятия по подготовке района обучения, обеспечение связью руководства и комендантской службы;
- проведение смотра командиров, штабов воинских частей и подразделений и готовность их к учениям.

Календарный план разрабатывает начальник штаба руководства, утверждает руководитель учений и доводит до исполнителей.

164. Планирование начинается с уточнения и определения руководителем исходных данных для учений:

- темы и учебной цели учений;
- времени проведения;
- состава воинских частей и подразделений, привлекаемых к учениям;
- района проведения;
- состава руководства, посредников и контрольных групп;
- расхода боеприпасов, имитационных средств, моторесурсов и горючего.

После этого руководитель определяет основные вопросы замысла учений и даёт указания на разработку документов на проведение учений.

165. Для организации и проведения тактических учений разрабатываются следующие документы:

а) для артиллерийской бригады (артиллерии механизированной бригады):

- замысел проведения учений с пояснительной запиской;
- организационные указания по подготовке и проведению учений;
- тактическое задание;
- предварительное боевое распоряжение;
- боевые приказы и распоряжения;
- график выполнения огневых задач;
- личные планы работы заместителей, помощников руководителя учений и посредников;
- план создания реальных радиопомех;
- план имитации и схема мишенной обстановки;
- план связи;
- план комендантской службы (разрабатывается по необходимости);
- план морально-психологического обеспечения;
- заявки начальнику учебного центра (полигона) на мишенную обстановку, имитацию и метеорологическое обеспечение;

б) для дивизиона (батареи):

- замысел проведения учений с пояснительной запиской;
- план морально-психологического обеспечения на учениях, личные планы заместителей (помощника) руководителя учений и посредников;
- график выполнения огневых задач;
- план имитации и схема мишенной обстановки.

166. Замысел проведения учений разрабатывается на карте. Масштаб её должен соответствовать масштабу карты, применяемой обучаемым командиром. На ней отображаются:

- тема, этапы учений, их наименование, продолжительность, учебные вопросы и время их отработки;
- исходная обстановка (состав, положение, характер действия противника, общевойсковых и артиллерийских воинских частей, подразделений к началу учений);
- боевые задачи, решения старшего начальника, в составе которого действуют артиллерийские воинские части;

- задачи соседей, а также задачи, решаемые средствами старшего артиллерийского начальника;
- задача артиллерийской бригады (дивизиона) и ход боевых действий (положения сторон, районы огневых позиций, рубежи командно-наблюдательных пунктов, маршруты перемещения, районы боевой стрельбы);
- сигналы управления и сигнал всеобщего прекращения огня.

Замысел проведения учений утверждает непосредственный начальник (командир) руководителя учений за две недели (дивизион, батареи – за неделю) до начала учений артиллерийской бригады (дивизиона).

К замыслу проведения учений разрабатывается **пояснительная записка**. В ней отмечается:

- тема, учебная и исследовательская цель, время проведения, состав привлекаемых к учениям воинских частей и подразделений, расход моторесурсов, горючего, боеприпасов и имитационных средств;
- исходные данные, этапы учений, их наименование и продолжительность, учебные вопросы и время отработки, боевой и численный состав артиллерийской бригады (дивизиона), которая выведена на учения;
- общий характер боевых действий сторон;
- основные показатели учений, время и условия совершения марша, количество и условия выполнения огневых задач, общий расход боеприпасов и их распределение по задачам (периодам) боя, количество выделяемых на этап (этапы) боеприпасов учений с боевой стрельбой, количество обозначенных целей и имитирующих целей;
- районы ОКП, КНП, НП, ОП, маршруты перемещения, районы проведения боевых стрельб, опасные направления и дальности стрельбы;
- состав руководства, аппарата посредников, контрольных и исследовательских групп;
- календарь проведения учений (мероприятия, внедряемые руководителем, и действия артиллерийской бригады (дивизиона), отработка учебных вопросов на каждом этапе учений);
- организация мер безопасности, состав и порядок оцепления, сигналы управления и сигналы прекращения огня;
- порядок занятия исходного района (районов) и возвращения к местам постоянной дислокации;
- время и место проведения разбора учений.

Для бригады (дивизиона) артиллерийской разведки в плане проведения учений дополнительно указывают рубежи (позиции, пункты) развёртывания, их задачи по этапам учений.

167. При разработке замысла проведения учений проводится рекогносцировка района учений. Она осуществляется по плану, выработанному штабом руководства. К разработке привлекаются заместители и помощники руководителя учений, офицеры штаба руководства, контрольные группы и представители учебного центра (полигона).

Перед проведением и в ходе рекогносцировки руководитель учений определяет и уточняет:

- исходные районы для артиллерийской бригады (дивизиона), маршрут их выдвижения, районы огневых позиций (рубежи развёртывания) для каждого дивизиона (батареи), рубежи наблюдательных пунктов, районы (участки) отработки основных учебных вопросов, границы районов, позволяющих выполнять огневые задачи боевым выстрелом, районы (участки) имитации огня артиллерии, дополнительные меры безопасности во время боевой стрельбы, местоположения целей, определённых для разведки и поражения, порядок их обозначения и имитации, возможность использования технических средств создания мишенной обстановки (оборудование директрисы для стрельбы артиллерии с закрытых огневых позиций, артиллерийской директрисы противотанковой артиллерии и др.);
- характер и объём мероприятий по оборудованию районов учений и необходимое количество сил и средств для этой цели;
- пункты управления;
- организацию связи и комендантской службы;
- районы сосредоточения артиллерийской бригады (дивизиона) после учений и порядок возвращения в места постоянной дислокации;
- меры безопасности и обеспечения сохранности государственной и частной собственности населения.

Планируя проведение учений в горах и в других трудных условиях, дополнительно уточняются вопросы, связанные с особенностями действий войск и обеспечением мер безопасности.

При рекогносцировке контрольная группа может определить координаты целей, НП и координаты начальных точек привязки в предусмотренных районах ОП и КНП.

После рекогносцировки руководитель учений уточняет объём и сроки выполнения мероприятий календарного плана.

168. Организационные указания по подготовке к учениям разрабатываются и заранее доводятся до артиллерийской бригады (дивизиона), выводимой на учения.

В них определяются:

- время проведения учений и состав руководства;
- состав привлекаемой к учениям артиллерийской бригады (дивизиона), их условные номера, мероприятия по готовности войск;
- основное содержание дополнительной подготовки к учениям офицеров, штабов и подразделений;
- использование вооружения, боевой и другой техники, имущества, изымаемого из неприкосновенного запаса (при необходимости);
- количество привлекаемой к учениям боевой техники, нормы расхода моторесурсов, горючего, боеприпасов и имитационных средств;
- меры по противодействию иностранной технической разведке, скрытому управлению войсками, сохранению государственной тайны, обеспечению сохранности государственной и частной собственности населения, собственности хозяйственных предприятий в районе учений;
- состав комиссии для определения размеров возможного материального ущерба;
- мероприятия по тыловому обеспечению, обслуживанию техники и вооружения во время подготовки и в ходе учений, а также другие вопросы.

В организационных указаниях запрещается разглашать тему и район проведения учений.

169. Тактическое задание разрабатывается в соответствии с замыслом проведения учений. Оно составляется в письменном виде с приложением карты (схемы) исходной обстановки или на карте с пояснительной запиской и включает общую, частную обстановку и справочные данные.

В общей обстановке излагаются данные о противнике, положения и действия своих войск на одну-две ступени выше привлекаемых к учениям воинских частей (подразделений) и отдельными разделами – воздушная, радиоэлектронная, радиолокационная, РХБ обстановка, а также обстановка по инженерному, техническому, тыловому обеспечению, связи.

В частной обстановке излагаются краткие сведения о противнике, необходимые данные о положении и действиях общевойсковой и артиллерийской бригады (дивизиона) и непосредственных соседей. При этом данные о противнике сообщаются только те, которые необходимы для артиллерийской бригады (дивизиона) в условиях боевой деятельности в настоящее время в результате проведения реальной разведки.

В справочных данных могут сообщаться сведения о нумерации войск противника, дозы облучения личного состава, направление и скорость среднего ветра по высоте (если не проводится метеорологическое зондирование атмосферы), разрушения в районе будущих боевых действий и другие сведения.

В конце тактического задания даются указания, что необходимо выполнить и к чему быть готовыми.

К тактическому заданию могут прилагаться документы по организации и боевому составу воинских частей, наличию боеприпасов, обеспеченности артиллерийской бригады (дивизиона) материальными средствами, состоянию вооружения, техники и другим вопросам.

Предварительное боевое распоряжение, боевые приказы и распоряжения разрабатываются в соответствии с требованиями боевых уставов.

170. График выполнения огневых задач разрабатывает начальник штаба руководства и утверждает руководитель учений. Он включает:

- положение сторон по времени выполнения огневых задач;
- огневые задачи, время и условия их выполнения;
- способы определения установок для стрельбы;
- номера целей, расход боеприпасов по ним для определения установок для стрельбы на поражение;
- привлекаемые подразделения;
- положение ОП, КНП при выполнении каждой задачи;
- средства разведки и обслуживания стрельбы;
- способ контроля точности стрельбы на поражение;
- сигналы управления и сигналы всеобщего прекращения огня для обеспечения безопасности.

171. Личные планы работы заместителей и помощников руководителя учений, посредников разрабатываются на картах или в текстовом виде с приложением карты. В них отмечается:

- состав подразделений, привлекаемых к учениям;
- тема и учебная цель учений для всех категорий личного состава артиллерийской бригады (дивизиона), подразделений специальных войск и служб, привлекаемых к учениям;
- этапы учений, их продолжительность, учебные вопросы, порядок и время отработки каждого учебного вопроса по своей службе;

- общая обстановка, группировка сил и средств, задачи подчинённых подразделений и служб;
- организация связи с подразделениями, привлечёнными к учениям, и посредниками;
- порядок проведения исследований;
- необходимые расчёты и другие данные;
- сигналы управления.

Кроме того, в личном плане работы посредника отмечается:

- работа по наращиванию обстановки в ходе розыгрыша боевых действий;
- организация контроля деятельности командира (штаба) артиллерийской бригады или дивизиона, посредником при котором он является.

172. В плане создания реальных радиопомех отражаются:

- задачи радиоэлектронной борьбы и порядок их выполнения, привлекаемые к этому силы и средства, а также численность групп постановки помех, силы и средства, выделяемые для каждой группы;
- районы расположения средств радиопомех и общие границы зон подавления;
- маршруты перемещения средств радиопомех;
- схема организации связи управления средствами радиопомех;
- сигналы управления;
- перечень запрещённых к подавлению частот.

173. План имитации и схема мишенной обстановки разрабатываются на крупномасштабной карте (схеме) по этапам учений. В нём указываются:

- места (районы) участков заграждения, разрушений и пожаров, порядок их обозначения;
- положение обозначенных целей и имитируемых целей, их координаты, характер инженерного оборудования и маскировки;
- силы и средства для обозначения и имитации противника, порядок имитации;
- схема организации связи по управлению мишенной обстановкой и имитацией;
- меры безопасности.

На основе плана имитации и схемы мишенной обстановки составляется заявка на имитацию и мишенную обстановку, которая направляется для исполнения в штаб учебного центра (полигона). К заявке прилагается копия плана имитации и схема мишенной обстановки (приложение 8 к настоящему КПА).

174. План связи руководства и посредников разрабатывается на крупномасштабной карте. В нём отражаются:

- схема радио- и проводной связи с необходимым расчётом сил и средств;
- позывные узла связи и должностных лиц;
- мероприятия по радиоконтролю и скрытому управлению войсками.

Связь руководства и посредников на учениях организуется отдельно, для чего выделяются необходимые средства связи и организуются радиосети.

Связь должна обеспечивать обмен информацией и ведение переговоров руководителя учений с его заместителями, помощниками, штабом руководства, а также передачу сигнала (команды) посредникам при командирах дивизионов (командирах отдельных батарей).

На тактических учениях с боевой стрельбой связь руководства и посредников должна обеспечивать передачу сигнала (команды) к огневым посредникам.

Командирам и штабам привлечённых к учениям воинских частей (подразделений) запрещается пользоваться связью руководства.

Во всех случаях должно быть обеспечено поддержание связи штаба руководства с начальником учебного центра (полигона) или его представителем, начальником оцепления, с местом постоянной дислокации.

175. План комендантской службы разрабатывается на карте. В нём отражаются:

- районы сосредоточения (исходные районы), районы ОП, рубежи КНП и время прибытия в них штаба руководства;
- маршруты движения;
- места комендантских постов, постов регулирования и время их выставления (занятия);
- мероприятия и задачи комендантской службы;
- силы и средства, привлекаемые для организации регулирования и комендантской службы;
- меры безопасности при организации комендантской службы.

Комендантская служба руководства организуется на пунктах управления, маршрутах движения руководства, а также на железнодорожных переездах, участках автомагистралей, водных препятствиях, в районах (на участках) имитации, населенных пунктах и на всех объектах, требующих особого внимания для надёжного обеспечения безопасности передвижения войск. В других местах она организуется по решению командира части (подразделения).

Для контроля соблюдения ПДД во время учений артиллерийской воинской части (подразделения) согласовываются вопросы с региональными отделами военной службы правопорядка.

176. Подготовка офицеров руководства, посредников и контрольных групп должна обеспечивать правильное понимание ими плана проведения учений, своей роли и обязанностей по обучению командиров, штабов, воинских частей и подразделений, основных теоретических положений по отрабатываемой теме, изучению местности и методически правильному проведению учений.

Руководитель лично готовит штаб руководства, своих заместителей, помощника, посредников и контрольную группу, а соответственно, подчиненных ему офицеров, команды и подразделения, предназначенные для обеспечения учений.

Подготовка включает изучение офицерами необходимых разделов уставов, руководств и других руководящих документов, а также плана проведения учений.

Основная работа с подчиненными по подготовке руководства и посредников проводится на местности в районе будущих учений, где уточняются:

- порядок отработки учебных вопросов;
- расположение и действия противника и своих войск;
- порядок и последовательность имитации и обозначения противника;
- содержание вводных, способы, средства и время (сигналы) их доведения;
- возможные варианты действий командиров, штабов, артиллерийской бригады (дивизиона) по этим вводным;
- порядок организации взаимодействия в ходе учений;
- меры безопасности.

В конце подготовки может проводиться тренировка руководства и посредников на средствах связи с целью слаживания радиосетей и получения практики в работе на средствах связи, использования документов скрытого управления войсками.

177. Подготовка артиллерийской бригады (дивизиона) к учениям должна предусматриваться планом боевой подготовки и проводиться без нарушений методической последовательности боевого согласования подразделений.

Офицеры готовятся к учениям в ходе командирских сборов и занятий, плановых мероприятий боевой подготовки. Перед учениями у офицеров принимаются зачёты.

В целях подготовки к учениям с артиллерийской бригадой (дивизионом) проводятся контрольные занятия, а также занятия по обучению перевозке железнодорожным, морским (речным) и воздушным транспортом.

С подразделениями, выделенными для проведения имитации, проводятся специальные занятия.

Если планируется проведение учений в горах, зимой или в других сложных условиях, то с личным составом изучаются особенности этих условий.

В подразделениях личный состав сдаёт зачёты по знанию правил безопасности во время учений.

178. С батареями, привлекаемыми к тактическим учениям с боевой стрельбой, проводятся контрольно-комплексные занятия на допуск к боевой стрельбе. По результатам занятия составляются карточки оценки, и старшим руководителем делается вывод о допуске их к учениям (приложение 14 к настоящему КПА).

В случае привлечения артиллерийской бригады (дивизиона) к совместным тактическим учениям с общевойсковыми воинскими частями (подразделениями) с боевой стрельбой с ними заблаговременно проводятся отдельные тактические учения (контрольные занятия по управлению огнём) с боевой стрельбой.

Участие артиллерийской бригады (дивизиона) в совместных тактических учениях с боевой стрельбой без проведения предварительных самостоятельных тактических учений (контрольных занятий по управлению огнём) категорически запрещается.

Перед тактическими учениями за три-пять дней руководитель проводит смотр готовности артиллерийской бригады (дивизиона), во время которого проверяет:

- готовность личного состава и подразделений к учениям, их экипировку;
- наличие и состояние вооружения, техники, средств связи и военно-технического имущества;
- наличие актов о результатах проверки вооружения, техники, боеприпасов;
- наличие и состояние продовольственных пунктов, пунктов обогрева;
- обеспеченность материальными средствами;
- знание личным составом мер безопасности;
- наличие списков о сдаче зачётов личным составом по мерам безопасности во время учений;
- готовность аппарата посредников и контрольных групп.

В случае неудовлетворительного состояния вооружения, техники, боеприпасов и экипировки артиллерийской бригаде (дивизиону) предоставляется время для устранения выявленных недостатков.

Во время инспекции и контрольных проверок артиллерийские бригады (дивизионы) могут быть выведены на учения без предварительной проверки их готовности.

179. Подготовка района учений включает:

- обнаружение и уничтожение взрывоопасных предметов;
- установление границ посевов, лесных полос и других объектов для обеспечения их сохранности во время учений;
- обозначение опасных участков местности;
- оборудование районов (участков) имитации;
- обозначение зон заражения, районов разрушений, пожаров и затоплений, которые могут возникнуть в результате применения различных средств поражения;
- развёртывание и оборудование пунктов управления руководства;
- организацию связи, комендантской и эвакуационно-спасательной службы;
- проведение санитарно-гигиенических и противоэпидемиологических мер.

Во время подготовки района проводятся только те работы, которые в реальной боевой обстановке выполняются силами и средствами старшего руководителя. Запрещается заблаговременно оборудовать пути, командные пункты, а также решать другие задачи, которые должны выполняться во время учений.

Созданная мишенная обстановка должна максимально отражать характер действий противника, обеспечивать выработку у командиров и штабов практических навыков по организации и ведению разведки, сбору и обработке развед сведений, принятию решения на поражение целей, контролю стрельбы на поражение.

Количество и расположение целей должно соответствовать замыслу действий, организации подразделений и воинских частей противника.

Запрещается готовить мишенную обстановку силами подразделений, которые будут участвовать в боевой стрельбе.

180. Морально-психологическое обеспечение во время подготовки и в ходе учений направлено на глубокое разъяснение личному составу требований нормативно-правовых актов, обстановки в мире и конкретных задач, а также на мобилизацию участников учений на смелые и решительные действия, проявление высокой бдительности, усердия, дисциплины и организованности.

Нравственно-психологическое обеспечение во время учений проводится исходя из конкретных обстоятельств и поставленных задач. Предусматривается выполнение следующих мероприятий:

- разъяснение требований боевых уставов, других руководящих документов;
- изучение вооружения, техники и тактики действий противника;
- инструктажи о формах и методах воспитательной работы во время учений.

2.2.5.3. Проведение тактических учений

181. Тактические учения начинаются в местах постоянной дислокации или в местах проведения лагерного сбора по вопросам приведения артиллерийских воинских частей (подразделений) в высшие степени боевой готовности.

Время и место вручения тактического задания определяется руководителем учений в зависимости от темы и цели учений.

После вручения тактического задания руководство и военные посредники обязаны контролировать работу соответствующих должностных лиц.

После того, как работа по исходной обстановке выполнена, до командиров и штабов доводится предварительное боевое распоряжение.

По истечении срока, необходимого старшему начальнику для принятия и оформления решения, командиру воинской части (подразделения) доводится боевая задача боевым приказом (боевым распоряжением).

После доведения (отдачи) боевого приказа (боевого распоряжения) командирам и штабам предоставляется время, необходимое для уточнения решения, планирования огневого поражения противника, доведение задач до подчиненных, организации взаимодействия с приданными средствами и всестороннего обеспечения боевых действий. Руководство и военные посредники в это время контролируют работу командиров и штабов, обучают их правильно организовывать и выполнять в полном объеме все мероприятия подготовки к боевым действиям. Особое внимание следует обратить на умение командиров и штабов проводить работу по организации боевых действий на местности, полноту и качество разрабатываемых боевых документов.

182. На тактических учениях артиллерийская бригада (дивизион, батарея) должна совершить марш, занять район сосредоточения, провести начальное развёртывание в боевой порядок, выполнить мероприятия по подготовке стрельбы и управлению огнём, провести несколько перемещений элементов боевого порядка (внутрипозиционное перемещение огневых позиций после выполнения одной, максимум двух огневых задач; межпозиционное перемещение огневых позиций – с основной на запасную, временную) и выполнить огневые задачи.

Противотанковые подразделения на протяжении учений выполняют задачи по отражению атак (контратак) танков и уничтожению других огневых средств прямой наводкой.

На тактических учениях не менее 30% времени должно отводиться для боевых действий ночью.

183. Продолжительность марша, величину временного скачка каждого перемещения устанавливает руководитель учений.

На марше при перемещении отрабатываются действия личного состава при налёте авиации противника, преодолении участков заражения и заграждений, разрушений и очагов пожаров, нападении диверсионно-разведывательных групп и отражении атак танков.

184. В районе сосредоточения отрабатываются действия личного состава при:

- организации непосредственной охраны и самообороны, мер радиоэлектронной защиты, обеспечения связи между штабом, подразделениями, сторожевыми постами;
- оповещении о непосредственной угрозе и начале применения противником высокоточного оружия, появлении БПЛА, нападении воздушного и наземного противника, РХБ заражении и применении зажигательного оружия;
- проведении мероприятий по маскировке;
- подготовке к выдвижению в район огневых позиций

185. Содержание и условия огневых задач, выполняемых на учениях, определяются руководителем учений и зависят от замысла учений, они должны соответствовать тактической обстановке и согласовываться с действиями и задачами общевойсковых воинских частей и подразделений.

Задачи по стрельбе и порядок выполнения огневой задачи определяются в соответствии с ПСиУО.

Часть задач должна выполняться в сложных условиях – ночью, в средствах индивидуальной защиты, при обслуживании сокращённым составом.

Кроме того, обязательно должны включаться вопросы передачи управления с одних пунктов управления на другие в условиях наиболее сложной тактической обстановки, радиоэлектронного противодействия противника.

На тактических учениях артиллерийского дивизиона (батареи) могут выполняться огневые задачи по поражению целей прямой (полупрямой) наводкой.

186. Огневой задачей артиллерии по поражению противника является задача, выполняемая необходимым количеством артиллерии, исходя из характера, важности, размеров цели и задачи стрельбы.

Поражение одних и тех же целей одним или несколькими огневыми налётами в период артиллерийской подготовки атаки, ведение огня по всем рубежам поддержки атаки являются выполнением одной огневой задачи.

Огневой задачей артиллерии ОГВ (ОТГ, КМП, КДШВ) является задача по огневому поражению противника, которая выполняется с привлечением сил и средств разведки и управления ОГВ (ОТГ, КМП, КДШВ), всей или большей частью артиллерии ОГВ (ОТГ, КМП, КДШВ)

Огневой задачей артиллерийской бригады является задача по огневому поражению противника, которая выполняется с привлечением средств разведки, управления артиллерийской бригады и не менее одного дивизиона одним из видов огня.

Огневой задачей артиллерии механизированной бригады является задача по огневому поражению противника, которая выполняется с привлечением средств разведки, управления начальника артиллерии механизированной бригады и не менее одного дивизиона или одной миномётной батареи механизированного батальона одним из видов огня.

Огневой задачей артиллерийского дивизиона является задача по огневому поражению противника, которая выполняется с привлечением средств разведки, управления дивизиона и не менее двух батарей одним из видов огня.

Огневой задачей артиллерийской батареи является задача по огневому поражению противника, которая выполняется с участием командира (СОБа) с привлечением штатных образцов артиллерийского вооружения одним из видов огня.

Огневой задачей противотанкового подразделения является задача по огневому поражению противника, выполняемая с привлечением хотя бы одного орудия (боевой машины, установки ПТРК).

187. Огневая задача, выполняемая во время тактических учений (контрольного занятия), является зачётной для офицера, если он во время управления огнём лично проводил пристрелку или корректировку огня на поражение. Если выполнено несколько таких огневых задач, то оценка личной подготовки офицера определяется по правилам, изложенным в ст. 355, 356 настоящего КПА.

188. Огневая задача является плановой, если координаты, размеры и характер цели, задачи стрельбы на поражение определены и доведены до огневых подразделений заблаговременно.

189. Огневая задача является внеплановой, если координаты, размеры и характер цели доводятся по команде старшего начальника или определяются средствами воинской части (подразделения) во время его выполнения.

190. Количество огневых задач, выполненных в ходе тактических учений, точность которых контролируется боевым выстрелом, должно быть не менее семи огневых задач с закрытых огневых позиций. Для артиллерийской бригады (артиллерии механизированной бригады, дивизиона, батареи) – не менее **50%** задач по

поражению целей сосредоточенным огнём и ведением заградительного огня, привлекая не менее половины дивизионов (батарея), при этом каждый дивизион (батарея) в течение учений должен (должна) выполнить не менее четырех огневых задач.

Из общего количества огневых задач, которые выполняются во время учений с закрытых огневых позиций, должно быть:

- не менее **70%** – неплановых;
- не менее **50%** – с распределением целей между частями (подразделениями);
- не менее **50%** – при (после) перемещении огневых подразделений;
- не менее **20%** – при развертывании подразделений в неподготовленных районах с марша и при (после) перемещении командного пункта.

При наличии в подразделениях комплексов управления огнём огневые задачи должны выполняться с применением аппаратуры подготовки и передачи данных.

Для противотанкового дивизиона – не менее семи огневых задач с двух-трёх подготовленных и неподготовленных рубежей развёртывания, при этом каждая батарея должна занять огневой рубеж не менее двух раз.

Для выполнения огневой задачи дивизион разворачивается на рубеже не менее чем двумя батареями (батарея, взвод разворачиваются полностью). Количество батарей (взводов, орудий, боевых машин, установок ПТРК), привлекаемых к выполнению огневых задач на каждом рубеже, устанавливает руководитель учений в зависимости от обстановки (возможностей полигона) в соответствии с условиями огневых задач.

191. Дивизион артиллерийской разведки во время тактико-специальных учений выполняет задачи по разведке противника, сбору и обработке разведывательных сведений, по метеорологической и топогеодезической подготовке, обслуживанию стрельбы артиллерийских воинских частей и подразделений, разворачивая подразделения на трёх и более рубежах.

Тактико-специальные учения дивизиона АР проводятся совместно с артиллерийскими воинскими частями (подразделениями) или самостоятельно.

Особое внимание должно быть обращено на ведение разведки в тяжёлых условиях (ночью и в условиях ограниченной видимости, на дальностях разведки, приближенных к максимальным, в условиях радиоэлектронных помех и т.п.).

Топогеодезический взвод во время тактико-специального учения выполняет задачи по топогеодезической привязке пунктов, постов и позиций разведывательных и огневых подразделений не менее чем на трёх рубежах развёртывания. При этом должна быть осуществлена топогеодезическая привязка не менее **18** пунктов (постов, позиций), из них не менее **30%** – на геодезической основе.

Метеорологическая батарея (метеорологическая станция) в ходе тактико-специальных учений должна выполнять задачи по комплексному зондированию атмосферы, составлению и передаче метеорологических бюллетеней. Каждая метеорологическая станция должна осуществить не менее трёх комплексных зондирований в разных условиях (с марша, из положения дежурства, ночью). Одно из зондирований должно быть проведено радиопеленгационным методом.

192. В целях оценивания воинских частей и подразделений за ведение разведки на учениях по решению руководителя количество обозначенных и проимитированных целей должно быть не меньше:

- **30** – на учениях артиллерийской бригады (артиллерии механизированной бригады), разведывательного артиллерийского дивизиона;
- **20** – на учениях артиллерийского дивизиона;
- **10** – на учениях артиллерийской батареи;
- **20** – на учениях разведывательной артиллерийской батареи.

Не менее **30%** всех целей должны быть проимитированы.

Для подразделения, имеющего в своем составе разные средства разведки (радиолокационные, звуковые, оптические, воздушные средства артиллерийской разведки), для каждого средства разведки должны быть указаны и проимитированы не меньше пяти целей.

По результатам определения координат проимитированных (обозначенных) целей могут быть оценены несколько разведывательных средств.

В период подготовки боевых действий имитируется и обозначается не более 50% целей от общего количества.

Размещение целей и характер их деятельности должны соответствовать организации и тактике действий противника.

193. Начало учений определяется подачей соответствующего сигнала (распоряжения) на приведение воинской части (подразделения) в высшие степени боевой готовности или вручением распоряжения на выход и занятие исходного района по учениям.

194. Розыгрыш боевых действий на учениях осуществляет руководитель, привлекая штаб руководства и посредников на основе плана, решений командиров, отданных ими распоряжений и фактических действий воинских частей и подразделений.

195. Воинские части и подразделения во время учений действуют в соответствии с решениями их командиров.

Навязывать решение командирам, сковывать инициативу и подменять их запрещается!

В случае если решение не соответствует обстановке, руководитель учений дополнительными вводными добивается изменения принятого решения.

Сведения об обстановке доводятся в той форме и по тем каналам, по которым командиры и штаб получают его в боевой обстановке.

Во время учений командирам и штабам доводятся только те сведения о противнике, которые они не могут получить своими средствами разведки, и только после того, как командир или штаб поставит задачу органам разведки или подаст в высший штаб заявку на выделение необходимых средств для ведения разведки противника.

196. Постановка огневых задач в зависимости от учебных целей и содержания осуществляется:

- распоряжением общевойскового (старшего артиллерийского) командира (начальника) с указанием цели на местности;
- по команде (кодограммой) старшего артиллерийского командира (начальника);
- вводной, требующей самостоятельного выбора цели.

Постановка плановых огневых задач, кроме того, может производиться вручением выписки из таблицы огня.

При любом способе доведения огневой задачи наблюдаемые цели надо обозначить мишенями, и, если необходимо – имитацией их огневой деятельности.

197. Постановка огневых задач должна производиться в соответствии с порядком, установленным ПСиУО.

Ошибки, допущенные при принятии решения, учитываются во время оценивания выполнения огневой задачи.

198. Во время выполнения огневой задачи вмешиваться в действия командира воинской части (подразделения), если они не угрожают безопасности, запрещается.

В случае, если действия командира воинской части (подразделения) могут привести к нарушению мер безопасности, руководитель учений (огневой посредник) прекращает выполнение огневой задачи командой «Стой».

199. Перед постановкой огневой задачи руководитель учений обязан:

- уточнить (наметить) цель на местности;
- получить координаты цели от начальника контрольной группы и убедиться, что её размещение обеспечивает безопасность при выполнении огневой задачи;
- подготовить команды (распоряжение, вводную);

- дать указания контрольной группе о порядке выполнения огневой задачи.

200. При выполнении огневой задачи руководитель обязан:

- одним из способов, указанных в ст. 362 КПА, довести огневую задачу;
- доводя огневую задачу вводной, требующей самостоятельного выбора цели, заслушать решение о выборе цели и утвердить его;
- контролировать действия командира, штаба и подразделений, выполняющих огневую задачу, и учитывать допущенные ошибки;
- лично хронометрировать и вести запись выполнения огневой задачи;
- указывать порядок контроля точности выполнения огневой задачи;
- руководить действиями контрольной группы при контроле точности выполнения огневой задачи, определении установок для стрельбы на поражение или расчёте пристрелянных поправок.

201. Руководитель учений при доведении вводными огневых задач для вызова (подготовки) сосредоточенного или заградительного огня должен создавать такую обстановку, которая позволит обучаемым во время принятия решения определить:

- место (положение), характер и размеры целей;
- количество воинских частей (подразделений), необходимых для выполнения огневой задачи;
- задачи стрельбы и расход боеприпасов;
- порядок выполнения огневой задачи;
- продолжительность ведения огня;
- время открытия (готовности) огня.

Если огневая задача по условиям обстановки выполняется в соответствии с решением старшего начальника, эти данные указываются в его команде.

202. После выполнения огневой задачи руководитель учений должен иметь следующие данные:

- количество ошибок, допущенных командиром (начальником) при принятии решения и во время выполнения огневой задачи;
- время выполнения огневой задачи;
- результаты контроля точности выполнения огневой задачи.

203. В ходе учений руководитель может объявить частичный отбой в следующих случаях:

- при потере командирами и штабами управления или потере воинскими частями, подразделениями ориентирования в условиях ограниченной видимости;
- при грубом нарушении мер безопасности и угрозе нанести урон государственной, частной собственности;
- после окончания этапа боевой стрельбы, а также после окончания розыгрыша боевых действий, перед возвращением воинских частей и подразделений в места постоянной дислокации.

По сигналу частичного отбоя воинские части и подразделения немедленно прекращают свои действия и остаются на местах.

Руководитель учений, при необходимости, во время частичного отбоя дает штабу руководства, посредникам и командирам воинских частей и подразделений необходимые указания, а после их выполнения продолжает учения.

204. После окончания этапа боевой стрельбы руководитель обязан:

- убедиться в том, что в подразделениях не осталось заряженных орудий;
- заслушать доклады посредников и начальника контрольной группы;
- подготовить данные для разбора действий на этапе с боевой стрельбой.

При этом он должен определить:

- оценку за выполнение огневых задач с закрытых огневых позиций;
- оценку за выполнение огневых задач прямой наводкой;
- общую оценку артиллерийской бригады (артиллерии механизированной бригады) и отдельно каждого дивизиона (батареи) за выполнение всех огневых задач на учениях.

205. Перед возвращением воинской части (подразделения) в место постоянной дислокации руководителем учений отдаются распоряжения на изъятие у личного состава боеприпасов, взрывчатых веществ и средств имитации, приведение в порядок района учений, распоряжение о порядке проведения разбора.

Командир воинской части (подразделения) обязан:

- организовать проверку личного состава, вооружения, боевой и другой техники, военно-технического имущества и документов;
- проконтролировать изъятие боеприпасов, средств имитации;
- сосредоточить воинскую часть (подразделение) в указанном районе и в установленный срок доложить руководителю о выполнении мероприятий.

206. Возвращение в места постоянной дислокации организуется и осуществляется под контролем офицеров руководства и посредников на фоне тактической обстановки с организацией всех видов обеспечения.

После доклада командира воинской части (подразделения) о прибытии в место постоянной дислокации объявляется общий отбой, означающий окончание учений.

207. После выхода воинской части (подразделения) из района учений организуется сбор и уничтожение средств имитации и других взрывоопасных неразорвавшихся целей. Участки местности, заражённые учебными рецептурами имитации ядовитых веществ противника, обезвреживаются или охраняются до обеспечения полной безопасности. Организуется ремонт и восстановление путей (мостов, переходов и т.п.), закапывание шанцев и траншей, снос ограждений, ликвидация последствий применения имитационных средств и другие необходимые работы.

После окончания учений в сроки, отведённые руководителем учений, организуется обслуживание техники и вооружения, постановка на хранение, а также обслуживание технических средств имитации стрельбы.

3. ИНДИВИДУАЛЬНАЯ ПОДГОТОВКА ОФИЦЕРОВ, СТАРШИН, СЕРЖАНТОВ И СОЛДАТ ШТАБОВ, ВОИНСКИХ ЧАСТЕЙ И ПОДРАЗДЕЛЕНИЙ

3.1. Общие положения

208. Индивидуальная подготовка представляет собой систему обучающих мероприятий, проводимых с целью повышения теоретических знаний и усовершенствования практических навыков военнослужащих для выполнения ими своих функциональных обязанностей.

209. Цель индивидуальной подготовки – раскрытие и развитие индивидуальных способностей военнослужащего для их эффективного использования при самостоятельном выполнении задач и в составе воинской части (подразделения).

210. Формы обучения в системе индивидуальной подготовки:

- курсовая подготовка;
- профессиональные (методические, учебно-методические) сборы;
- конференции (семинары), конкурсы, учебные занятия (групповые упражнения, групповые занятия, практические занятия, тактические летучки, радиотренировки);
- самостоятельная работа;
- контрольные мероприятия.

211. Метод индивидуальной подготовки – это совокупность приёмов и правил, посредством которых достигается углубление теоретических знаний, формирование умений, приобретение практических навыков и необходимых психологических и физических качеств у обучаемых.

Методами индивидуальной подготовки в системе индивидуальной подготовки артиллерии являются:

- словесно-наглядный;
- упражнений;
- тренировочный;
- ситуативно-познавательный.

Их сущность состоит в:

- систематическом и последовательном доведении руководителем учебного материала, показе (демонстрации) изучаемых предметов для получения обучаемыми начальных новых знаний и формирования соответствующего воображения (для словесно-наглядного метода);
- многократном выполнении простых (несложных) действий под наблюдением руководителя для закрепления полученных знаний и формирования у обучаемых необходимых навыков (для метода упражнений);
- выполнении комплексных действий согласно алгоритму (заранее установленному порядку), определённом руководителем, для формирования необходимых умений (для тренировочного метода);
- рассмотрении и обсуждении под наблюдением руководителя реальных (вероятных) военных действий (их тактических эпизодов), ознакомлении с опытом управления войсками (силами) в военных конфликтах и развитии навыков информационно-аналитической деятельности (для ситуативно-познавательного метода).

Выбор способа зависит от методического мастерства руководителя, личных возможностей военнослужащих, формы личной подготовки и условий её проведения (время, место, ресурсное обеспечение).

212. Основными задачами индивидуальной подготовки являются:

- углубление теоретических знаний, формирование умений и навыков, необходимых для выполнения функциональных обязанностей по должности, к исполнению обязанностей равнозначных должностей родственной специальности, в том числе по должности на одну ступень выше;
- обретение и углубление базовых знаний по предметам обучения;

- повышение методического мастерства в обучении подчинённых и качества информационно-аналитической работы;
- овладение передовым опытом обучения подразделений;
- усовершенствование методической подготовки офицеров;
- улучшение лидерских качеств, развитие умений и навыков сплочения воинского коллектива, разрешение конфликтных ситуаций и эффективного использования служебного времени.

213. Главные усилия индивидуальной подготовки направляются на формирование, поддержание и усовершенствование профессиональных знаний, навыков и качеств, необходимых для исполнения функциональных обязанностей, сохранения и умелого использования штатного вооружения и военной техники, усовершенствования методики организации и проведения мероприятий боевой подготовки.

214. Основные принципы индивидуальной подготовки:

- научность;
- соответствие учебных целей, которые ставятся при проведении мероприятий индивидуальной подготовки, содержанию и характеру задач, возлагаемых на войска (силы), уровню подготовки каждого офицера в отдельности и подразделения в целом;
- соединение различных форм, методов обучения и видов занятий, постоянное их развитие на основе анализа результатов подготовки и внедрения передового опыта;
- систематичность, последовательный переход от простых к сложным формам обучения;
- единство обучения и воспитания, тесная связь теории и практики.

215. Успешное решение задач индивидуальной подготовки достигается:

- соответствием тематики мероприятий индивидуальной подготовки содержанию и характеру задач, возлагаемых на воинскую часть (подразделение), и уровню образования обучаемых офицеров;
- личной ответственностью офицеров за свою подготовку;
- умелой и глубоко продуманной организацией индивидуальной подготовки;
- тщательной подготовкой занятий и их всесторонним обеспечением;
- качественной подготовкой руководителей к занятиям, высоким методическим мастерством и повседневной помощью подчинённым;

- максимальным привлечением личного состава органов военного управления к мероприятиям индивидуальной подготовки;
- организованной самостоятельной подготовкой;
- целенаправленной подготовкой на курсах переподготовки и повышения квалификации перед назначением на должность;
- изучением и внедрением передового опыта и передовых информационных технологий в практику обучения и воспитания;
- использованием в системе индивидуальной подготовки технических средств обучения, новых достижений информационных технологий, педагогики и психологии;
- осуществлением постоянного контроля уровня обученности обучаемых, подготовки и проведения мероприятий индивидуальной подготовки.

216. Индивидуальная подготовка организуется с учётом:

- перечня боевых способностей, которые воинские части (подразделения) должны приобрести в учебном году;
- стандартов подготовки и периодов обучения воинской части (подразделения);
- требований к ежегодной оценке и периодической аттестации военнослужащих;
- образовательно-квалификационного уровня образования военнослужащего.

217. Планирование индивидуальной подготовки военнослужащих осуществляется в:

- планах боевой подготовки воинских частей;
- приказах по организации боевой подготовки на учебный год воинских частей;
- других документах, определённых в организационно-методических указаниях высших органов военного управления о планировании боевой подготовки на учебный год.

218. Индивидуальная подготовка военнослужащих планируется на основании исходных данных, которые включают:

- перечень боевых способностей, которые определены воинской части (подразделению) для приобретения (поддержания) в учебном году;
- перечень учебных боевых задач, определённых воинской части (подразделению) для выполнения в учебном году;
- требования по объёму знаний, умений и навыков военнослужащего, определённые программами (стандартами) индивидуальной подготовки офицеров, сержантов (старшин) солдат (матросов);

- требования по объёму знаний, умений и навыков военнослужащих, определённые стандартами подготовки воинской части (подразделения);
- требования руководящих документов по вопросам планирования, организации и проведения индивидуальной подготовки в учебном году (цикле обучения);
- требования к индивидуальным возможностям военнослужащего, определённые в методических рекомендациях по порядку организации и проведению аттестации военнослужащих ВС Украины;
- функциональные обязанности военнослужащего;
- план перемещения военнослужащих на должности.

219. Мероприятия индивидуальной подготовки и сроки их проведения отражаются в Планах боевой подготовки воинских частей и уточняются в планах основных мероприятий на месяц, утверждаемых непосредственными начальниками.

К Плану боевой подготовки прилагается План индивидуальной подготовки, разрабатываемый в ходе общего планирования на учебный год с другими планируемыми документами, включающий следующие разделы:

- расчёт часов по предметам обучения;
- тематический расчёт часов по предметам обучения;
- состав учебных групп для проведения занятий по индивидуальной подготовке определяется решением командира воинской части с соблюдением принципа – каждый начальник обучает своих подчинённых и несёт персональную ответственность за их подготовку в соответствии с организационной структурой и подготовкой по специальности;
- основные предметы обучения (тактическая подготовка, стрельба и управление огнём);
- формы обучения и их виды;
- программа проведения профессиональных (учебно-методических, специальных) сборов, если они запланированы (приложение к Программе).

220. Порядок организации и проведения занятий по индивидуальной подготовке определяется приказом командира воинской части «Об организации боевой подготовки в учебном году», в котором указываются:

- основные нормативные документы, согласно которым организуется индивидуальная подготовка;
- направления сосредоточения основных усилий в обучении;

- задачи руководителям групп индивидуальной подготовки;
- распределение личного состава управления по группам индивидуальной подготовки;
- сроки готовности основных планирующих документов, дни и часы проведения мероприятий сборов, занятий по индивидуальной подготовке, самостоятельной подготовки, подготовка руководителей групп к занятиям;
- ответственное лицо за организацию индивидуальной подготовки, порядок учёта и отчётности в управлении;
- контроль мер индивидуальной подготовки и оказание помощи руководителям групп;
- вопросы по совершенствованию учебно-материальной базы и другие вопросы.

221. Последовательность проведения мероприятий по индивидуальной подготовке определяется расписанием занятий, в котором отражаются: состав привлекаемых на занятие (самостоятельную подготовку), срок их проведения, количество часов, отводимых на занятия по каждой теме, темы занятий по предметам обучения, виды занятий, ответственные за подготовку занятия, руководитель занятия, место проведения занятия. Согласно Плану индивидуальной подготовки, в ходе текущего планирования разрабатываются расписания занятий индивидуальной подготовки на каждый последующий месяц.

Расписание занятий составляется на каждый месяц в соответствии с планом индивидуальной подготовки, в котором определяются предметы обучения и общие для всех обучающих групп темы. На его основании составляются расписания занятий на каждую учебную группу, в которых, кроме общих тем, отображаются темы специальной подготовки согласно тематическому расчёту на каждую учебную группу.

Утверждение расписаний мероприятий индивидуальной подготовки осуществляется до 25 числа текущего месяца.

222. Для углубления знаний и методического мастерства офицеров определяются индивидуальные задания – одно в год для каждого офицера тактического звена управления, не имеющего подчинённого личного состава.

Индивидуальные задания офицерам определяются старшими начальниками перед началом учебного года, которые включаются в План выполнения индивидуальных заданий.

Лучшие индивидуальные задания с рецензиями соответствующих старших начальников могут ставиться на учёт, храниться в определённых местах и

применяться на практике (в лекциях (докладах), статьях, рефератах, тактических задачах и других учебных материалах).

223. Мероприятия индивидуальной подготовки не планируются:

- в дни проведения мероприятий коллективной подготовки (учений, тренировок и т.п.);
- для военнослужащих, которые обучаются в ВУЗе (на заочной форме обучения);
- для военнослужащих, проходящих курсовую подготовку в дистанционном формате.

224. Командиры воинских частей при планировании индивидуальной подготовки имеют право:

- планировать проведение индивидуальной подготовки с определением особенностей индивидуальной подготовки в подразделениях воинской части, периодов обучения и сроков проведения основных мероприятий индивидуальной подготовки;
- определять общий перечень индивидуальных способностей военнослужащих командования (штаба) воинской части и подчинённых ему командиров подразделений;
- организовывать и проводить при необходимости конкурсы, занятия, летучки и групповые упражнения в системе индивидуальной подготовки;
- контролировать проведение и результаты индивидуальной подготовки в подразделениях воинской части;
- разрабатывать и подавать руководителю органа военного управления предложения по проведению в системе индивидуальной подготовки сборов, конкурсов, конференций и семинаров;
- организовать ведение учёта результатов индивидуальной подготовки офицерского состава командования (штаба) воинской части.

225. Учебные материалы проведённых с офицерами занятий (планы, лекции, индивидуальные задания и т.д.) хранятся в штабе воинской части в течение учебного года.

Знания и практические навыки офицеров совершенствуются в ходе тактических, командно-штабных (мобилизационных) учений (тренировок) и занятий по боевой подготовке.

Учёт результатов и посещаемости мероприятий индивидуальной подготовки и индивидуальные задания обучаемых, а также разработка тематики по предметам обучения ведётся в Журнале учёта индивидуальной подготовки, который находится

у руководителя группы индивидуальной подготовки и ведётся им лично в течение учебного года.

По окончании учебного года Журнал учёта индивидуальной подготовки хранится в течение следующего года в несекретном делопроизводстве, после чего уничтожается установленным порядком.

У каждого офицера должны быть справочная и рабочая тетради для отработки материалов занятий и самостоятельной подготовки.

226. Контроль мероприятий индивидуальной подготовки осуществляется с целью проверки полноты и качества выполнения планов индивидуальной подготовки, качества проведения мероприятий индивидуальной подготовки, оказания практической помощи командирам (начальникам), а также изучения опыта их работы.

Проверку знаний офицеров по предметам индивидуальной подготовки осуществляют непосредственные начальники в ходе контрольных занятий и итоговых проверок.

Занятия в группах индивидуальной подготовки проверяет старший начальник один-два раза за период подготовки.

Периодический контроль уровня знаний в группах индивидуальной подготовки осуществляют прямые начальники не реже одного-двух раз в течение учебного года, кроме месяцев проведения контрольных занятий и итоговых проверок.

При выставлении индивидуальной оценки по индивидуальной подготовке за учебный год учитываются результаты зачётов (тестирования), качество выполнения индивидуального плана самостоятельной подготовки (разработка в ходе самостоятельной подготовки индивидуального задания и материалов в справочной и рабочей тетрадях).

3.2. Курсовая подготовка

227. Курсовая подготовка проводится с целью подготовки, переподготовки и повышения квалификации военнослужащих по специальности в высших военных учебных заведениях, учебных центрах и воинских частях.

228. Курсовая подготовка организуется старшим начальником. Курсовую подготовку, как правило, проходят военнослужащие артиллерийской воинской части и подразделений, которые зачислены в резерв кандидатов для продвижения по службе согласно плану перемещения военнослужащих на должности, из расчёта численности слушателей для обучения на курсах повышения квалификации в формате:

- очной подготовки (с отрывом военнослужащего от исполнения служебных обязанностей);
- дистанционного обучения (без отрыва военнослужащего от выполнения служебных обязанностей).

229. Порядок проведения курсовой подготовки, её продолжительность, сроки и место проведения определяются директивными ежегодными документами старшего начальника.

3.3. Сборы

230. Профессиональные сборы проводятся с целью:

- совершенствования практических навыков и умений в управлении подчиненными воинскими частями (подразделениями) при подготовке и ведении боевых действий;
- усвоения новых образцов вооружения, боевой техники, АСУ войсками;
- расширения знаний по вопросам тактической подготовки;
- углубления знаний о вероятном противнике;
- достижения единства взглядов на выполнение задач боевой подготовки.

На сборах большая часть времени должна отводиться на проведение групповых упражнений, тактических летучек и других практических занятий. Количество времени на лекции и показательные занятия следует ограничивать.

231. Виды сборов, их сроки, продолжительность, место и порядок проведения определяются руководителями органов военного управления РВиА, командирами воинских частей.

232. Сборы с контрольными группами, которые планируются назначать на тактические учения, проводятся за неделю до начала мероприятия, но не реже чем два раза в год. Сборы проводятся, как правило, до пяти дней с отведением не менее 70% учебного времени для практических занятий.

3.4. Занятия по предметам обучения

233. Занятия проводятся с целью повышения знаний, приобретения практических навыков и умений, необходимых для исполнения функциональных обязанностей по должности. Занятия делятся в зависимости от:

а) цели:

- теоретические (методические);
- практические;

б) определённых задач подготовки личного состава:

- систематические;
- периодические.

234. К систематическим занятиям относятся плановые и контрольные занятия по основным предметам обучения, а также при необходимости решением командиров (начальников) по другим предметам обучения, непосредственно влияющим на эффективность выполнения задач по функциональному предназначению.

235. Занятия проводятся систематически:

- для офицерского состава – по стрельбе и управлению огнём, тактической подготовке, а также, при необходимости, решением командиров (начальников) по другим предметам обучения;
- для рядового и сержантского (старшинского) состава – по определённым предметам обучения по модульному принципу.

236. Периодически проводятся занятия по предметам обучения, которые могут быть включены в индивидуальную подготовку, но существенно не влияют на эффективность выполнения задач по функциональному назначению.

237. Виды занятий, дни, время, место и порядок их проведения определяются в приказах по организации служебной деятельности воинских частей.

238. Продолжительность одного занятия – до двух учебных часов, учебного часа – 45 минут.

239. Главной целью подготовки офицеров и сержантов по стрельбе и управлению огнём является выработка практических навыков в проведении всех мероприятий подготовки стрельбы и управления огнём и своих функциональных обязанностей во время выполнения огневых задач.

240. Система подготовки по стрельбе и управлению огнём офицеров и сержантов включает (приложение 32 к настоящему КПА):

- самостоятельную подготовку;
- теоретические занятия;
- практические занятия;
- учебные и показательные стрельбы;
- конференции;
- соревнования.

241. Самостоятельная подготовка планируется на учебный год, проводится в часы, установленные командиром с учётом индивидуальных заданий по специальности, и включает:

- изучение ПСиУО, литературы и статей, опубликованных в военной печати по теории стрельбы, изучение боевой техники, приборов и порядка работы на них;
- решение конкурсных задач по стрельбе и управлению огнём;
- обретение практических навыков в проведении мероприятий по подготовке к стрельбе и управлению огнём и по выполнению огневых задач.

242. Индивидуальное задание офицерам по специальности определяется на весь период обучения и должно иметь практическую направленность. Оно может быть в виде требований к изучению и теоретическому обоснованию тех или иных статей ПСиУО, может решить проблемные вопросы боевого применения артиллерийских подразделений или разработать план проведения тактических учений (контрольного занятия по управлению огнём), тренировки по управлению огнём и т.д. Задание должно учитывать уровень личной подготовки офицера.

Задание, как правило, включает два-три пункта, в которых указываются:

- тема и сроки выполнения;
- рекомендованная литература;
- порядок консультаций и оказания помощи;
- должностное лицо, контролирующее выполнение задания.

Выполненное задание должно быть проверено и оценено, а результат своевременно доведён до исполнителя. Оценка за выполнение задания выставляется в журнале индивидуальной подготовки.

243. Теоретические занятия проводятся по наиболее сложным вопросам стрельбы и управления огнём в дни проведения занятий по индивидуальной подготовке в соответствии с расчётом учебных часов на индивидуальную подготовку.

К теоретическим занятиям относятся: лекции, групповые занятия и семинары. Теоретические занятия с офицерами проводятся для изучения и закрепления у них знаний и навыков, необходимых для сознательного применения ПСиУО. На занятиях изучаются вопросы стрельбы и управления огнём. Теория стрельбы изучается в объёме Руководства по изучению правил стрельбы и управлению огнём наземной артиллерии. Семинары проводятся для проверки знаний отдельных разделов ПСиУО и КПА.

244. Практические занятия с офицерами, сержантами и курсантами (слушателями) проводятся с целью выработки у личного состава устойчивых навыков в исполнении функциональных обязанностей во время проведения мероприятий подготовки стрельбы и управления огнём артиллерии и выполнении огневых задач.

К практическим занятиям относятся:

- занятия в классах на винтовочных (малых) артиллерийских полигонах и на местности для формирования начальных навыков в выполнении своих обязанностей по стрельбе и управлению огнём артиллерии;
- тренировки по стрельбе и управлению огнём офицеров (сержантов);
- тренировки по управлению огнём артиллерии;
- учебные и показательные стрельбы;
- выполнение зачётных огневых задач;
- контрольные (показательные) занятия по управлению огнём артиллерии.

Практические занятия по формированию навыков выполнения своих обязанностей по стрельбе и управлению огнём артиллерии в зависимости от их содержания, учебной цели и категорий обучаемых могут проводиться методом группового занятия. В этом случае они отрабатывают один общий для всех учебный вопрос.

В ходе проведения занятий офицеры по элементам отрабатывают порядок выполнения мероприятий по подготовке стрельбы и управлению огнём, приобретают навыки в принятии решений и выполнении как отдельных элементов, так и задач в целом. По решению руководителя группы занятия могут проводиться в виде летучек.

245. Тренировки по стрельбе и управлению огнём с офицерами, сержантами и курсантами проводятся в группах индивидуальной подготовки непосредственными (прямыми) командирами (начальниками). Состав групп определяется приказами командиров (начальников).

246. Тренировки по стрельбе и управлению огнём проводятся продолжительностью четыре-шесть часов:

- с офицерами штабов объединений, командирами (начальниками артиллерии) воинских частей – не менее одного раза в месяц;
- с офицерами штабов воинских частей – не менее двух раз в месяц;
- с командирами дивизионов, батарей, взводов и сержантами – один раз в неделю.

С офицерами противотанковой артиллерии и ПТРК тренировки проводятся:

- не менее двух раз в месяц – в выполнении огневых задач с закрытых огневых позиций;
- не менее двух раз в месяц на местности – в стрельбе прямой наводкой;
- не менее четырёх раз в месяц – на тренажёрах ПТРК.

С офицерами подразделений артиллерийской разведки тренировки проводятся:

- по стрельбе и управлению огнём – не менее двух раз в месяц;
- по управлению артиллерийской разведкой – не менее двух раз в месяц.

247. Учебные и показательные стрельбы проводятся в дни проведения контрольных занятий по управлению огнём и тактических учений.

Учебная стрельба проводится с целью выработки навыков по управлению огнём при выполнении наиболее сложных огневых задач.

Учебная стрельба проводится групповым методом. Во время стрельбы выполняются расчёты, ведутся наблюдения, готовятся команды. После обсуждения и обоснования команд их передают на пункт управления огнём дивизиона (огневую позицию). Необходимые пояснения руководитель даёт во время выполнения огневой задачи. После окончания стрельбы руководитель делает общие выводы и подводятся итог. Учебная стрельба не оценивается.

Показательные стрельбы и огневые задачи выполняют наиболее подготовленные офицеры, сержанты, курсанты и подразделения. Целью ставится показать:

- образцовое выполнение огневых задач;
- работу новых образцов техники, вооружения и боеприпасов;
- методику выполнения огневых задач, организация которых сложная или требует большого расхода боеприпасов.

После стрельбы проводится разбор и оценка выполнения огневой задачи.

248. Конференции по стрельбе и управлению огнём проводятся в составе воинской части не менее одного раза в год, продолжительностью не менее 6 – 8 часов, с целью выработки единого взгляда и практических рекомендаций по наиболее сложным и новым вопросам стрельбы и управления огнём артиллерии. План конференции и другие учебные материалы доводятся до всех участников заблаговременно.

249. Соревнования по стрельбе и управлению огнём проводятся с целью повышения военной подготовки лучших офицеров, сержантов, курсантов и подразделений, обобщения передового опыта и последующего его применения на практике, внедрения требований руководящих документов при подготовке.

Офицеры, сержанты, курсанты и подразделения соревнуются в проведении мероприятий по подготовке стрельбы и управлению огнём артиллерии, решению тактических летучек и задач по стрельбе и управлению огнём, в выполнении различных огневых задач в условиях, приближенных к боевым.

Соревнования по стрельбе и управлению огнём проводятся:

- один раз в год на лучшего командира взвода, сержанта в артиллерийских бригадах;
- один раз в год – на лучшего командира батареи, дивизиона в Сухопутных войсках, оперативных командованиях, других органах военного управления, в ведении которых находятся артиллерийские части;
- один раз в год – на лучшую артиллерийскую батарею в Сухопутных войсках, оперативных командованиях, других органах военного управления, в ведении которых есть артиллерийские части;
- один раз в год – на лучшую артиллерийскую батарею в ВС Украины.

250. Контрольные занятия по стрельбе и управлению огнём с офицерами-артиллеристами проводятся в системе индивидуальной подготовки ежемесячно, во время итоговых и контрольных (инспекторских) проверок.

Офицеры-артиллеристы всех категорий, выполняющих огневые задачи в соответствии с КПА, должны выполнять на винтовочном (малом) артиллерийском полигоне, местности — не менее одной зачётной огневой задачи в месяц.

Все огневые задачи с боевым выстрелом, выполняемые офицерами, зачётные.

3.5. Самостоятельная работа

251. Самостоятельная работа осуществляется лично военнослужащим для изучения (отработки) вопросов, которые ему необходимо знать (уметь выполнять) в соответствии с занимаемой должностью (для высшей должности), в служебное время (в часы, предусмотренные распорядком дня) или внеслужебное время. Порядок её проведения не регламентирован.

Самостоятельная работа является основной формой индивидуальной подготовки офицеров и планируется не менее четырёх часов в неделю в служебное время в месячном плане, утверждённом непосредственным командиром (начальником).

Самостоятельная работа включает:

- самостоятельное изучение теоретических положений;
- выполнение индивидуальных заданий;
- тренировки в совершенствовании практических навыков.

3.6. Контрольные мероприятия

252. Контроль индивидуальной подготовки осуществляется прямыми начальниками и должностными лицами, прибывшими для оценивания и проверки.

253. Качество подготовки личного состава проверяется на контрольных занятиях по вопросам выполнения учебных боевых задач, упражнений и нормативов в соответствии с требованиями приказов и директив МО Украины, директив ГШ ВС Украины, приказов и организационно-методических указаний высших органов военного управления по подготовке войск на текущий год, стандартов, программ, наставлений, уставов, инструкций и сборников нормативов.

254. Контрольные занятия проводятся командирами, начальниками родов войск и служб после окончания индивидуальной подготовки в конце учебного года.

4. РАЗБОР И ОЦЕНИВАНИЕ МЕРОПРИЯТИЙ ПО ПОДГОТОВКЕ АРТИЛЛЕРИЙСКИХ ВОИНСКИХ ЧАСТЕЙ (ПОДРАЗДЕЛИЙ)

4.1. Разбор мероприятий по подготовке артиллерийских воинских частей (подразделений)

4.1.1. Разбор тактического учения (контрольного занятия по управлению огнём)

255. Разбор тактического учения (контрольного занятия по управлению огнём) проводится по окончании отработки учебных вопросов как в районе учения, так и с возвращением в места постоянной дислокации.

В основу разбора должны быть положены выводы руководителя тактического учения (контрольного занятия по управлению огнём) и утверждённые им выводы заместителей и помощников руководителя, военных и участковых посредников, начальников контрольных и исследовательских групп о действиях обучаемых командиров, органов управления и войск.

Подготовка разбора начинается заблаговременно, параллельно с разработкой документов по организации и проведению учения.

256. Во время проведения разбора определяется тема, учебные цели, состав сторон и исходная оперативно-тактическая (тактическая) обстановка, а затем проводится анализ боевых действий войск по этапам тактического учения.

Во время разбора могут быть изложены теоретические положения по наиболее важным или новым вопросам тактики, требования руководящих документов, регламентирующих боевую подготовку воинских частей и подразделений, наиболее показательные примеры из ранее проведённых учений, а также демонстрироваться боевые документы, карты, отработанные обучаемыми, и отдельные эпизоды учения.

При анализе организации и хода боевых действий рассматриваются вопросы:

- действия командиров, штабов по подготовке боевых действий, их всестороннему обеспечению, а также обеспечению непрерывного управления воинской частью, подразделениями, поддержания взаимодействия с общевойсковыми подразделениями и средствами разведки;
- качество отработанных боевых документов;
- умение командиров управлять огнём воинской части и подразделений, степень состоятельности воинской части и подразделений;
- выполнение воинской частью (подразделениями) поставленных задач на каждом этапе учения;

- наиболее характерные и показательные примеры действий воинской части, подразделений, отдельных военнослужащих;
- эффективность морально-психологического обеспечения, его содержание, формы и методы;
- уровень воинской дисциплины;
- соблюдение мер безопасности.

Кроме того, руководитель тактического учения (контрольного занятия по управлению огнём) определяет во время разбора:

- учений с боевой стрельбой – умение командиров, органов управления управлять огнём воинской части и подразделений;
- учений с участием сил и средств других видов (родов) ВС Украины – степень отработки вопросов взаимодействия артиллерийских воинских частей и подразделений;
- исследовательских учений – предварительные результаты выполнения плана исследования.

По окончании руководитель тактического учения (контрольного занятия по управлению огнём) делает общие выводы, в которых:

- определяет степень достижения учебных целей, способность воинских частей и подразделений выполнять боевые задания по своему предназначению, применение боевого опыта в приёмах и способах действий подразделений и при применении ВВТ, опыта специалистов-инструкторов стран НАТО при подготовке подразделений и специалистов ВС Украины на полигонах и учебных центрах МО Украины;
- обращает внимание на новые актуальные вопросы тактики и подготовки войск, требующих дополнительного изучения и усовершенствования с последующим внедрением его в систему подготовки войск;
- даёт оценку действиям командиров, органов управления (штабов) и подразделений и ставит им задачи по внедрению положительного опыта, приобретённого при проведении тактического учения (контрольного занятия по управлению огнём), в практику боевого обучения войск и устранению выявленных недостатков при проведении соответствующих мероприятий боевой подготовки (занятий, сборов, учений и т.п.) командирами, органами управления (штабами) и подразделениями.

При проведении разбора могут рассматриваться и другие вопросы.

257. Кроме общего разбора тактического учения (контрольного занятия по управлению огнём) по указанию руководителя могут проводиться частные разборы:

- руководителем – с должностными лицами руководства и аппарата посредников;
- заместителями руководителя по вооружению и тылу – с офицерами соответствующих служб;
- командирами воинских частей – с офицерами воинской части (с сержантами по отдельности);
- командирами подразделений – отдельно с сержантами и всем личным составом подразделений.

258. О каждом проведенном тактическом учении (контрольном занятии по управлению огнём) после его окончания, не позднее чем через две недели, подаётся отчёт в высший орган управления.

В отчёте (докладе) о проведенном тактическом учении (контрольном занятии по управлению огнём) указываются:

- тема учения;
- состав войск, участвовавших в учении;
- основные показатели действий обучаемых;
- степень выполнения учебных целей;
- позитивные моменты и основные недостатки в подготовке командиров, органов управления (штабов) и подразделений, а также оценивание их действий;
- предварительные результаты определённых исследуемых вопросов;
- выводы и предложения.

4.1.2. Разбор штабной тренировки (тренировки по управлению огнём)

259. Разбор штабной тренировки (тренировки по управлению огнём) является его важной заключительной частью. Основное внимание при проведении разбора уделяется анализу практической работы командиров и штаба при подготовке боевых действий и управлении подразделениями в ходе выполнения задач.

Основой разбора являются выводы руководителя тренировки и утверждённые им выводы его заместителей и помощников о действиях на тренировке обучаемых командиров и штабов.

Во время разбора руководитель тренировки определяет степень достижения цели и учебных целей тренировки, отмечает положительные и негативные стороны, оценивает работу каждого обучаемого, ставит задачи на устранение выявленных недостатков.

Кроме того, при проведении разбора приводятся наиболее поучительные примеры работы штабов по планированию боевых действий по опыту боевого применения артиллерийских воинских частей и подразделений, решения командиров и их обоснованность, примеры принятия нешаблонных решений, демонстрируются новые способы разработки боевых документов, пути сокращения времени на их отработку, доведения боевых задач до подразделений и т.п.

260. После окончания тренировки в вышестоящий штаб представляется отчёт, в котором указывается:

- тема тренировки, степень достижения учебных целей и готовности к выполнению задач (способности);
- боевой опыт по планированию и управлению подразделениями, использованный в ходе тренировки, и результаты его применения;
- выводы и предложения по дальнейшей подготовке штабов и подразделений, усовершенствование процесса планирования.

261. С целью немедленного исправления грубых ошибок (ненадлежащего исполнения функциональных обязанностей, проведения неправильных расчётов, ошибки в разработке боевых документов и т.п.) и недопущения их в дальнейшей работе штаба (структурного подразделения) руководитель тренировки может приостанавливать проведение тренировки и проводить частный разбор, на котором доводить до категории лиц, которых это касается, что именно произошло, заслушивать ответы должностных лиц о причинах событий, кратко проводить их разбор и давать рекомендации (способы) по улучшению качества работы, а если необходимо, предоставлять время для устранения недостатков.

Такая методика даёт возможность исправить ошибки в работе управления в короткие сроки и в ходе продолжающейся тренировки.

4.1.3. Разбор выполнения огневой задачи

262. Разбор выполнения огневой задачи является одним из способов повышения уровня подготовки офицеров, сержантов и курсантов (слушателей) по стрельбе и управлению огнём.

Цель разбора – показать положительные стороны действий выполняющего огневую задачу и подразделений, распространить рациональные методы работы, полностью раскрыть допущенные ошибки, их причины, последствия и дать рекомендации по дальнейшему совершенствованию подготовки офицеров, сержантов и курсантов (слушателей) по стрельбе и управлению огнём и устранению недостатков.

263. Основой для разбора являются: личные наблюдения и данные руководителя после выполнения огневой задачи, результаты записи радиотелефониста, данные огневых посредников, при выполнении огневой задачи с боевой стрельбой – карта оценки выполнения огневой задачи (приложение 6 к настоящему КПА), а если нужно – результаты осмотра мишеней (целей).

264. Во время разбора огневой задачи руководитель анализирует и оценивает:

- полноту выполнения поставленной огневой задачи;
- как способствовало выполнение огневой задачи решению задач общевойсковыми подразделениями;
- решения выполняющего огневую задачу (правильно ли он выбрал цель, средства для выполнения задачи, вид траектории, заряд, взрыватель, способ определения установок для пристрелки при стрельбе на поражение, порядок выполнения огневой задачи и т.п.);
- своевременность и правильность постановки задачи огневым подразделениям и подразделениям разведки, ход пристрелки и стрельбы на поражение (умение наблюдать и оценивать разрывы, правильность и точность определения корректур, соблюдение порядка пристрелки и стрельбы на поражение);
- умение применять положения ПСиУО для ускорения выполнения огневой задачи;
- время, затраченное на выполнение огневой задачи (рабочее время);
- точность огня.

Руководитель может потребовать от выполняющего огневую задачу обоснование его решения и команд.

265. После окончания разбора руководитель делает выводы о степени подготовки выполняющего огневую задачу, его умении управлять подразделениями и поддерживать непрерывное взаимодействие с общевойсковым командиром (начальником), знание им ПСиУО, а также Руководства по боевой работе огневых подразделений артиллерии, объявляет общую оценку выполнения огневой задачи и указывает, какие вопросы и в какой срок отработать дополнительно.

266. Если во время выполнения огневой задачи присутствует старший начальник (или инспектирующее лицо), то он утверждает огневую задачу и имеет право через руководителя стрельбы давать вводные и утверждать оценку.

В отдельных случаях проверяющий может лично быть руководителем.

4.1.4. Разбор стрельбы ПТРК и прямой наводкой

267. При проведении разбора стрельбы ПТРК и прямой наводкой руководитель анализирует и оценивает:

- решение выполняющего огневую задачу (правильность выбора позиции для стрельбы, цели и момента пуска (выстрела));
- знание требований ПСиУО, Руководства по боевой работе огневых подразделений артиллерии и правильность их применения;
- результаты стрельбы;
- умение управлять подразделением при выполнении огневой задачи.

После окончания разбора руководитель делает выводы о степени подготовки выполняющего огневую задачу, объявляет общую оценку, указывает, какие вопросы и в какой срок отработать дополнительно.

4.2. Оценивание мероприятий по подготовке артиллерийских воинских частей (подразделений)

4.2.1. Оценивание тактических учений (контрольных занятий по управлению огнём)

268. Оценивая действия артиллерии, учитываются оценки только штатных воинских частей и подразделений.

Оценки приданных подразделений засчитываются артиллерийским воинским частям, в состав которых они входят по штату.

269. Общая оценка тактического учения (контрольного занятия по управлению огнём) артиллерийской бригады, БрАГ, дивизиона, батареи (приложения 16 – 18, 24 – 27 к настоящему КПА) определяется по трём оценкам:

- оценка за работу командира и штаба;
- оценка за тактические действия;
- общая оценка за выполнение огневых задач⁵ на учении.

Она выводится:

- **«отлично»** – если все оценки «отлично»;
- **«хорошо»** – если все оценки не ниже «хорошо»;
- **«удовлетворительно»** – если все оценки не ниже «удовлетворительно»;
- **«неудовлетворительно»** — если хотя бы одна из оценок «неудовлетворительно».

⁵ Для дивизиона (батареи) артиллерийской разведки, батареи управления и артиллерийской разведки – задач артиллерийской разведки (боевой работы).

Схемы оценки дивизиона, батареи за тактические учения, контрольные занятия по управлению огнём, тактико-специальные учения приведены в приложениях 15, 17 к настоящему КПА.

270. Работу командира, штаба и тактические действия воинских частей (подразделений) на тактическом учении (контрольном занятии по управлению огнём) оценивают:

- руководитель (помощник руководителя) тактического учения (контрольного занятия по управлению огнём) – до дивизиона (батареи, не входящей в состав дивизиона) – на учении бригады; до батареи – на учении дивизиона (батальона);
- заместители руководителя учения по тылу и вооружению – подразделения соответствующих служб;
- военные посредники при начальниках артиллерии бригад (командирах БрАГ) – до дивизиона (батареи, не входящий в состав дивизиона);
- военные посредники при командирах (начальниках штабов) дивизионов – до батареи.

271. Оценки подразделениям за действия на тактическом учении (контрольном занятии по управлению огнём), выставленные заместителями руководителя учений, помощниками и посредниками, утверждаются руководителем учений и учитываются при определении общей оценки воинской части (подразделения).

272. Работа командира и штаба на тактическом учении (контрольном занятии по управлению огнём) оценивается:

а) «отлично» – если:

- командир и штаб показали высокую организованность и слаженность в работе;
- творчески и в установленные сроки осуществляли планирование боевых действий и оформление боевых документов;
- умело организовывали разведку, сбор и обработку разведывательных сведений;
- правильно оценивали обстановку;
- умело и в полном объёме организовывали и внедряли мероприятия по подготовке стрельбы и управлению огнём артиллерии;
- своевременно принимали обоснованные решения, чётко и конкретно ставили задачи подчинённым подразделениям;
- умело поддерживали взаимодействие;

- не было случаев потери связи, надежно управляли подчинёнными подразделениями, в том числе и в условиях радиопомех;
- не допускали нарушений мер безопасности;

б) «хорошо» – если:

- командир и штаб работали организованно и слаженно;
- в установленные сроки осуществляли планирование боевых действий и оформление боевых документов;
- умело организовывали разведку, сбор и обработку разведывательных сведений
- правильно оценивали обстановку;
- своевременно и полно организовывали и внедряли мероприятия по подготовке стрельбы и управлению огнём артиллерии;
- своевременно принимали целесообразные решения, задачи подчинённым подразделениям ставились с отдельными недостатками;
- поддерживали взаимодействие;
- были незначительные перебои в управлении подразделениями из-за неустойчивой работы системы связи в условиях радиопомех противника, не повлиявших на своевременность выполнения задач;
- не допускали нарушений мер безопасности;

в) «удовлетворительно» – если:

- командир и штаб работали недостаточно организованно и слаженно;
- планирование боевых действий и оформление боевых документов осуществляли с отдельными недостатками;
- разведку, сбор и обработку разведывательных сведений осуществляли некачественно;
- мероприятия по подготовке стрельбы и управлению огнём артиллерии проводились не в полном объеме;
- принимаемые решения в основном соответствовали обстановке;
- были обнаружены незначительные нарушения мер безопасности, которые не привели к тяжелым последствиям;
- задачи подчинённым подразделениям ставились со значительным опозданием и не в полном объёме, но это не привело к срыву выполнения огневых задач;
- система связи работала недостаточно устойчиво;

г) «неудовлетворительно» – если:

- командир и штаб на учении действовали не организованно;
- при ведении боевых действий не обеспечили непрерывную разведку;
- мероприятия по подготовке стрельбы и управлению огнём осуществляли несвоевременно;
- принимали решения, не соответствующие обстановке;
- на длительное время командир и штаб теряли управление подчинёнными подразделениями;
- не обеспечили выполнение поставленных задач;
- были допущены нарушения мер безопасности, повлёкшие тяжкие последствия.

273. При отсутствии стандартов подготовки оценивание работы командира и штаба артиллерийской бригады, дивизиона (командира батареи) проводится в соответствии с порядком оценивания стандартов подготовки путём заполнения оценочного листа.

Работа командира и штаба артиллерийской бригады (дивизиона) на тактическом учении (контрольном занятии по управлению огнём) оценивается:

- **«отлично»** – если **не менее 90%** элементов соответствующего стандарта подготовки по показателю «работа командира и штаба», включая 100% критически важных элементов, оценено как «выполнил»;
- **«хорошо»** – если **не менее 80%** элементов соответствующего стандарта подготовки по показателю «работа командира и штаба», включая 100% критически важных элементов, оценено как «выполнил»;
- **«удовлетворительно»** – если **не менее 70%** элементов соответствующего стандарта подготовки по показателю «работа командира и штаба», включая 100% критически важных элементов, оценено как «выполнил»;
- **«неудовлетворительно»** – если командир и штаб не выполнили требований на оценку «удовлетворительно».

274. Работа командира батареи на учении оценивается:

- **«отлично»** – если **не менее 90%** элементов соответствующего стандарта подготовки по показателю «работа командира», включая 100% критически важных элементов, оценено как «выполнил»;
- **«хорошо»** – если **не менее 80%** элементов соответствующего стандарта подготовки по показателю «работа командира», включая 100% критически важных элементов, оценено как «выполнил»;

- **«удовлетворительно»** – если **не менее 70%** элементов соответствующего стандарта подготовки по показателю «работа командира», включая 100% критически важные элементы, оценены как «выполнил»;
- **«неудовлетворительно»** – если командир батареи не выполнил требований на оценку «удовлетворительно».

275. Оценка за элемент стандарта подготовки:

- **«выполнил»** – если определённый элемент выполнен в полном объёме в установленные сроки, а порядок выполнения соответствовал определённым нормам и требованиям руководящих документов, критических разногласий не выявлено;
- **«не выполнил»** – если не выполнены требования на оценку «выполнил».

В случае если элемент включает в себя подэлементы:

- **«выполнил»** – если **не менее 75%** подэлементов оценено как «выполнил»;
- **«не выполнил»** – если не выполнены требования на оценку «выполнил».

В исключительных случаях, а именно, если оценка элемента стандарта подготовки невозможна, учитывая условия его выполнения, в оценочном письме делается соответствующее обозначение установленным символом, а в дальнейшем указанный элемент не учитывается при определении общей оценки по показателю.

Не оценённые элементы стандарта подготовки указываются в соответствующих отчётных документах с необходимым разъяснением о невозможности оценки элементов учебного вопроса, а также даются рекомендации по их отработке в дальнейшем.

276. Оценка за тактические действия артиллерийской бригады определяется по трём оценкам: оценке за тактические действия подразделений, оценке за марш и оценке за результаты артиллерийской разведки и выставляется:

- **«отлично»** – если тактические действия больше половины подразделений (в том числе не меньше половины дивизионов) оценены «отлично», остальные подразделения – «хорошо», а марш и результаты артиллерийской разведки артиллерийской бригады оценены «отлично»;
- **«хорошо»** – если тактические действия половины подразделений (в том числе не менее половины дивизионов) оценены не ниже «хорошо», остальные подразделения – «удовлетворительно», а марш и результаты артиллерийской разведки артиллерийской бригады оценены не ниже «хорошо»;
- **«удовлетворительно»** – если тактические действия не более двух подразделений (в том числе не более одного дивизиона) оценено «неудовлетворительно» (если к учениям привлекались только два дивизиона

и при неудовлетворительной оценке действий одного из них второй дивизион должен быть оценён не ниже «хорошо»), а марш и результаты артиллерийской разведки артиллерийской бригады оценены не ниже «удовлетворительно»;

- **«неудовлетворительно»** – если не выполнены условия на оценку «удовлетворительно».

При оценке тактических действий артиллерийской бригады учитываются оценки дивизионов, действующих самостоятельно (в составе других артиллерийских групп) на тактическом учении (контрольном занятии по управлению огнём).

277. Оценка за тактические действия артиллерии механизированной бригады (брат) определяется по двум оценкам: оценкой за тактические действия подразделений и оценкой за результаты артиллерийской разведки артиллерии бригады (брат) и выставляется:

- **«отлично»** – если тактические действия больше половины подразделений (в том числе не меньше половины дивизионов) оценено «отлично», остальные подразделения – «хорошо», а результаты артиллерийской разведки оценены «отлично»;
- **«хорошо»** – если тактические действия более половины подразделений (в том числе не менее половины дивизионов) оценены «хорошо», остальные подразделения – «удовлетворительно», а результаты артиллерийской разведки оценены «хорошо»;
- **«удовлетворительно»** – если тактические действия не более двух подразделений (в том числе не более одного дивизиона) оценены «неудовлетворительно» (при оценке двух подразделений – при «неудовлетворительной» оценке действий одного, другое подразделение (дивизион) оценено не ниже «хорошо»), а результаты артиллерийской разведки оценены не ниже «удовлетворительно»;
- **«неудовлетворительно»** – если не выполнены условия на оценку «удовлетворительно».

278. Оценка за тактические действия дивизиона (батареи) определяется по трём оценкам: оценке за марш, оценке за выполнение мероприятий боевого обеспечения и оценки за маневрирование и выставляется:

- **«отлично»** – если все оценки «отлично»;
- **«хорошо»** – если все оценки не ниже «хорошо»;
- **«удовлетворительно»** – если все оценки не ниже «удовлетворительно»;
- **«неудовлетворительно»** – если не выполнены условия для оценки «удовлетворительно».

279. Оценка за марш выставляется:

- **«отлично»** – если средняя скорость марша оценена «отлично», в определённый район в назначенный срок вооружение и техника прибыли в полном составе;
- **«хорошо»** – если средняя скорость марша оценена не ниже «хорошо», до определённого района в назначенный срок прибыло **не менее 90%** вооружения и техники;
- **«удовлетворительно»** – если средняя скорость марша оценена не ниже «удовлетворительно», в назначенный район в назначенный срок прибыло **не менее 80%** вооружения и техники;
- **«неудовлетворительно»** – если не выполнены условия на оценку «удовлетворительно».

Оценка средней скорости марша определяется как среднее арифметическое от оценок средней скорости марша днём и ночью с округлением до целого числа в сторону оценки марша наибольшей протяжённости. Средняя скорость определяется по общей протяжённости днём (ночью) и по времени его совершения. Нормативы по времени (скорости) для оценивания марша приведены в приложении 9.

Протяжённость марша определяется от исходного рубежа (пункта) до ближайшего предела назначенного района.

По решению руководителя учений оценка марша может быть снижена на один балл за неорганизованность и плохую дисциплину марша.

280. Оценка за выполнение мероприятий боевого обеспечения на учениях дивизиона (батареи) определяется по оценкам результатов ведения артиллерийской разведки, топогеодезического и навигационного обеспечения с учётом выполнения мер баллистической подготовки, метеорологического обеспечения и выставляется:

- **«отлично»** – если результаты ведения артиллерийской разведки, топогеодезического и навигационного обеспечения оценены «отлично», а мероприятия по баллистической подготовке, метеорологическому обеспечению проводились имеющимися средствами на протяжении всего учения непрерывно и в полном объёме;
- **«хорошо»** – если результаты ведения артиллерийской разведки, топогеодезического и навигационного обеспечения оценены не ниже «хорошо», а мероприятия по баллистической подготовке, метеорологическому обеспечению проводились имеющимися средствами непрерывно, в полном объёме, с отдельными недостатками, которые привели к нарушениям не более одного условия выполнения мероприятий по подготовке стрельбы и управления огнём, определённых ПСиУО для баллистической или метеорологической подготовки;

- **«удовлетворительно»** – если результаты ведения артиллерийской разведки, топогеодезического и навигационного обеспечения оценены не ниже «удовлетворительно», а мероприятия по баллистической подготовке, метеорологическому обеспечению имеющимися средствами проводились не в полном объёме, с недостатками, которые привели к нарушениям не более одного условия выполнения мероприятий по подготовке стрельбы и управления огнём, определенных ПСиУО для баллистической и метеорологической подготовки;
- **«неудовлетворительно»** – если не выполнены условия на оценку «удовлетворительно».

На тактико-специальном учении подразделений артиллерийской разведки результаты ведения артиллерийской разведки, топогеодезического и навигационного, метеорологического обеспечения учитываются при определении оценки за боевую работу.

281. Оценка результатов ведения артиллерийской разведки определяется по количеству надёжно разведанных целей в определенной полосе и выставляется:

- **«отлично»** – если надёжно разведано **не менее 70%** целей;
- **«хорошо»** – если надёжно разведано **не менее 60%** целей;
- **«удовлетворительно»** – если надёжно разведано **не менее 50%** целей;
- **«неудовлетворительно»** – если не выполнены условия для оценки «удовлетворительно».

Цель считается надёжно разведанной, если её координаты отличаются от контрольных:

- для квантовых дальномеров – **не больше 50 м**;
- для иных средств оптической и радиолокационной разведки – **не более 70 м**;
- для средств звуковой разведки – **не более 3%** дальности засечки.

При этом ошибка при определении размеров групповой цели средствами оптической разведки не должна превышать **75 м** по фронту (глубине).

Результаты разведки в виде схемы и списка координат должны быть представлены в вышестоящий штаб в назначенный срок. Разведывательные данные, не обобщённые и поданные с опозданием, не учитываются, а цели считаются не разведанными.

Результаты разведки отображаются на картах контроля определения координат целей (приложение 10 к настоящему КПА).

282. Оценка за топогеодезическое и навигационное обеспечение определяется по точности топогеодезической привязки огневых позиций, командно-наблюдательных пунктов, постов, позиций в ходе учения и выставляется:

- **«отлично»** – если **не менее 90%** оценок за топогеодезическую привязку не ниже «удовлетворительно», при этом не менее 50% всех оценок «отлично»;
- **«хорошо»** – если **не менее 80%** оценок за топогеодезическую привязку не ниже «удовлетворительно», при этом не менее 50% всех оценок не ниже «хорошо»;
- **«удовлетворительно»** – если **не менее 70%** оценок за топогеодезическую привязку не ниже «удовлетворительно»;
- **«неудовлетворительно»** – если не выполнены условия на оценку «удовлетворительно».

Результаты топогеодезической привязки отображаются на карте контроля топогеодезической привязки (приложение 11 к настоящему КПА).

Нормы для оценки точности топогеодезической привязки приведены в приложении 12 к настоящему КПА.

283. Оценивая мероприятия по боевому обеспечению, учитывается выполнение мероприятий по радиационной, химической, биологической защите войск, инженерному обеспечению, тактической маскировке, охране, радиоэлектронной и информационной борьбе.

В случае неудовлетворительной оценки за каждое вышеуказанное мероприятие, общая оценка за мероприятия по боевому обеспечению снижается на один балл.

Оценка определяется руководителем учений на основе личных наблюдений, докладов офицеров штаба руководства, военных и огневых посредников с учётом полноты выполнения мероприятий, а также требований Сборника нормативов по боевой подготовке для специалистов и подразделений артиллерии.

284. Оценка за маневренность подразделений определяется по общему количеству оценок за начальное развертывание в боевой порядок и за каждое внутривозиционное, межпозиционное перемещение во время тактического учения (контрольного занятия по управлению огнём).

Артиллерийские подразделения десантно-штурмовых войск, кроме того, оцениваются по приведению их в готовность к ведению огня после десантирования.

Начальное развертывание в боевой порядок дивизиона и каждое внутривозиционное, межпозиционное перемещение подразделений во время тактического учения (контрольного занятия по управлению огнём) оцениваются по временным нормативам для оценки маневренности (приложение 9 к КПА).

285. Оценивая развёртывание и перемещение дивизиона артиллерийской разведки (БУиАР) в полном составе, руководствуются нормативами для одного подразделения, входящего в состав дивизиона (БУиАР), которому требуется больше времени для развёртывания (свёртывания) и перемещения.

286. При оценивании маневрирования батареи время развёртывания, сворачивания и перемещения КНП (занятие и оставление ОП, позиции средства АР) определяется и оценивается в соответствии со Сборником нормативов по боевой подготовке для специалистов и подразделений артиллерии.

287. Оценка за манёвренность подразделения выставляется:

- **«отлично»** – если **не менее 80%** оценок не ниже «удовлетворительно», при этом не менее 50% всех оценок «отлично»;
- **«хорошо»** – если **не менее 70%** оценок не ниже «удовлетворительно», при этом не менее 50% оценок не ниже «хорошо»;
- **«удовлетворительно»** – если **не менее 60%** оценок не ниже «удовлетворительно»;
- **«неудовлетворительно»** – если не выполнены условия на оценку «удовлетворительно».

Если количество перемещений дивизиона (батареи), включая начальное развёртывание, меньше пяти, то оценка маневрирования определяется как среднее арифметическое по оценкам за каждое перемещение согласно правилам ст. 313 КПА.

288. Время развёртывания дивизиона (батареи) в боевой порядок (занятие огневой позиции, развёртывание командно-наблюдательного пункта) определяется с момента прибытия головы колонны дивизиона (батареи) до пункта, удаленного на 200 м от района ОП (позиций подразделений разведки, КНП), доклада о готовности к открытию огня (боевой работы) последней батареи (взвода)

289. Готовность к открытию огня означает, что подразделения развёрнуты в боевой порядок, орудия наведены на основное направление или на плановую цель, определены наименьшие прицелы, проведена топогеодезическая привязка, средства разведки развёрнуты, связь установлена.

290. Начальное развёртывание дивизиона в боевой порядок в начале учений оценивается во время занятия как подготовленного, так и неподготовленного района по готовности к ведению огня согласно пункту 2 приложения 9, батареи – по временным нормативам в соответствии с Сборником нормативов по боевой подготовке для специалистов и подразделений артиллерии. Если дивизион (батарея) в назначенное время не готов к открытию огня, то первоначальное развёртывание оценивается «неудовлетворительно».

291. Оценивая каждое внутривизионное, межпозиционное перемещение подразделения в полном составе или только командно-наблюдательного пункта (огневых взводов, средств разведки), учитывается суммарное время, затраченное на сворачивание КНП (ОП, позиций, постов, пунктов подразделений артиллерийской разведки), перемещение и развёртывание в новом районе.

Оценивая внутривизионное, межпозиционное перемещение дивизиона в ходе тактического учения (контрольного занятия по управлению огнём), одинаково учитываются оценки за перемещение дивизиона в полном составе, только командно-наблюдательного пункта командира дивизиона или только огневых позиций одновременно всех батарей, а во время внутривизионного, межпозиционного перемещения дивизиона побатарейно – оценки батарей за их самостоятельное перемещение.

Оценивая перемещение батареи в ходе учения, одинаково учитываются оценки за перемещение батареи в полном составе, КНП командира батареи или только огневых взводов.

Если во время начального развёртывания или после перемещения дивизиона для выполнения огневых задач в назначенное время готовы не менее $2/3$ подразделений дивизиона, то развёртывание или перемещение оценивается «удовлетворительно».

292. Общее время, затраченное на внутривизионное, межпозиционное перемещение, считается с момента получения команды (сигнала) на перемещение – до доклада о готовности к открытию огня (ведения разведки, боевой работы) последнего подразделения.

Во время одновременного внутривизионного, межпозиционного перемещения всего дивизиона (батарей) время для перемещения в новый район развёртывания определяется по наибольшей длине маршрута, определённого для перемещения.

Если во время внутривизионного, межпозиционного перемещения подразделения была назначена огневая задача, то перемещение осуществляется и оценивается до района, из которого будет выполняться эта задача.

293. Оценивая маневрирование подразделений, учитывается их организованность и дисциплина. Согласно решению командира, который проводит учение, оценка за маневрирование может быть снижена за неорганизованность и плохую дисциплину на один балл, в случае нарушения мер безопасности – оценка за перемещение выставляется «неудовлетворительно».

294. Общая оценка за выполнение огневых задач на тактическом учении (контрольном занятии по управлению огнём) артиллерийской бригады (БрАГ) определяется двумя оценками – оценкой за выполнение огневых задач артиллерийской бригадой (БрАГ) и оценкой за выполнение огневых задач дивизионами, и выводится:

- **«отлично»** – если первая оценка «отлично», а вторая не ниже «хорошо»;
- **«хорошо»** – если первая оценка «хорошо», а вторая не ниже «удовлетворительно»;
- **«удовлетворительно»** – если обе оценки не ниже «удовлетворительно»;
- **«неудовлетворительно»** – если не выполнены условия для оценки «удовлетворительно».

Оценка за выполнение огневых задач дивизионами самостоятельно выводится по правилам ст. 296 настоящего КПА.

295. Оценка за выполнение огневых задач артиллерийской бригадой (БрАГ) на тактическом учении (контрольном занятии по управлению огнём) определяется:

- **«отлично»** – если выполнено не менее 90% задач, при этом не менее 50% всех задач с оценкой «отлично»;
- **«хорошо»** – если выполнено не менее 80% задач, при этом не менее 50% всех оценок «хорошо»;
- **«удовлетворительно»** – если выполнено не менее 70% задач;
- **«неудовлетворительно»** – если не выполнены условия для оценки «удовлетворительно».

296. Оценка за выполнение огневых задач дивизионами определяется оценками дивизионов за выполнение огневых задач на тактическом учении (контрольном занятии по управлению огнём) и выводится:

- **«отлично»** – если не менее половины дивизионов оценено «отлично», а остальное – «хорошо»;
- **«хорошо»** – если не менее половины дивизионов оценены «хорошо», а остальные – «удовлетворительно»;
- **«удовлетворительно»** – если не более одного дивизиона оценено «неудовлетворительно» (если проверялись только два дивизиона и при неудовлетворительной оценке одного из них второй дивизион оценён не ниже «хорошо»);
- **«неудовлетворительно»** – если не выполнены условия на оценку «удовлетворительно».

297. Общая оценка артиллерии механизированной бригады на контрольном занятии по управлению огнём (приложения 26, 27 к настоящему КПА) определяется по двум оценкам – оценке за выполнение огневых задач артиллерией бригады и оценкой за выполнение огневых задач подразделениями артиллерии механизированной бригады, и выводится:

- **«отлично»** – если первая оценка «отлично», а вторая не ниже «хорошо»;
- **«хорошо»** – если первая оценка «хорошо», а вторая не ниже «удовлетворительно»;
- **«удовлетворительно»** – если обе оценки не ниже «удовлетворительно»;
- **«неудовлетворительно»** – если не выполнены условия для оценки «удовлетворительно».

298. Оценка за выполнение огневых задач артиллерии механизированной бригады на контрольном занятии по управлению огнём определяется:

- **«отлично»** – если выполнено **не менее 90%** задач, при этом не менее 50% всех задач с оценкой «отлично»;
- **«хорошо»** – если выполнено **не менее 80%** задач, при этом не менее 50% всех оценок «хорошо»;
- **«удовлетворительно»** – если выполнено **не менее 70%** задач;
- **«неудовлетворительно»** – если не выполнены условия для оценки «удовлетворительно».

299. Оценка за выполнение огневых задач подразделениями артиллерии механизированной бригады определяется оценками подразделений артиллерии механизированной бригады за выполнение огневых задач на контрольном занятии по управлению огнём и выводится:

- **«отлично»** – если не менее половины подразделений оценены «отлично», а остальные – «хорошо»;
- **«хорошо»** – если не менее половины подразделений оценено «хорошо», а остальные «удовлетворительно»;
- **«удовлетворительно»** – если не более двух подразделений (из них не более одного дивизиона) оценено «неудовлетворительно» (если проверялись только два подразделения – при неудовлетворительной оценке одного, другое подразделение (дивизион) оценивается не ниже «хорошо»);
- **«неудовлетворительно»** – если не выполнены условия на оценку «удовлетворительно».

300. Определяя общую оценку за выполнение огневых задач на тактическом учении (контрольном занятии по управлению огнём), во всех случаях результаты выполнения задач с закрытой огневой позиции и прямой наводкой рассчитываются на равных принципах.

301. Общая оценка артиллерийскому дивизиону за выполнение огневых задач на тактическом учении (контрольном занятии по управлению огнём) определяется оценкой за выполнение огневых задач дивизионом с закрытых огневых позиций, с учётом результатов выполнения огневых задач прямой (полупрямой) наводкой, в том числе за выполнение огневых задач батареями самостоятельно.

302. Оценка за выполнение огневых задач дивизионом с закрытых огневых позиций и прямой наводкой на тактическом учении (контрольном занятии) выставляется:

- **«отлично»** – если выполнено **не менее 90%** задач, при этом не менее 50% всех задач с оценкой «отлично»;
- **«хорошо»** – если выполнено **не менее 80%** задач, при этом не менее 50% всех задач с оценкой не ниже «хорошо»;
- **«удовлетворительно»** – если выполнено **не менее 70%** задач;
- **«неудовлетворительно»** – если не выполнены условия для оценки «удовлетворительно».

По этим правилам определяется оценка дивизиона за выполнение огневых задач на тактическом учении (контрольном занятии по управлению огнём) артиллерийской бригады, при этом учитываются результаты выполнения огневых задач дивизионом самостоятельно и в составе бригады. Если по плану тактического учения (контрольного занятия по управлению огнём) артиллерийской бригады дивизион выполнял менее пяти огневых задач, то оценка определяется по среднему баллу согласно правилам, изложенным в ст. 313 настоящего КПА.

303. Оценка дивизиона за выполнение огневых задач прямой (полупрямой) наводкой определяется по результатам всех задач на тактическом учении (контрольном занятии по управлению огнём) независимо от того, какими подразделениями они выполнялись, и выставляется по правилам, изложенным в ст. 302, 313 настоящего КПА.

304. Оценка за выполнение огневых задач батареями самостоятельно с закрытых огневых позиций на тактическом учении (контрольном занятии по управлению огнём) дивизиона (артиллерийской бригады) определяется по общему количеству задач, выполненных всеми батареями с закрытых огневых позиций и прямой (полупрямой) наводкой, а также по освещению, ослеплению, задымлению, поджиганию, дистанционному минированию местности и доставке агитационного материала. Общая оценка при этом определяется по правилам, изложенным в ст. 302, 313 настоящего КПА.

305. Общая оценка батареи за выполнение огневых задач на тактическом учении (контрольном занятии по управлению огнём) определяется оценками за выполнение огневых задач батареи (взвода) с закрытых огневых позиций с учётом результатов выполнения огневых задач прямой (полупрямой) наводкой и задач по освещению, ослеплению, задымлению, поджиганию, дистанционному минированию местности и доставке агитационного материала.

Оценка за выполнение огневых задач батареи (взвода) с закрытых огневых позиций и прямой наводкой выставляется:

- **«отлично»** – если выполнено **не менее 90%** задач, при этом не менее 50% всех задач с оценкой «отлично»;
- **«хорошо»** – если выполнено **не менее 80%** задач, при этом не менее 50% всех оценок не ниже «хорошо»;
- **«удовлетворительно»** – если выполнено **не менее 70%** задач;
- **«неудовлетворительно»** – если не выполнены условия для оценки «удовлетворительно».

За выполнение огневых задач по освещению, ослеплению, задымлению поджиганию, дистанционному минированию местности и доставке агитационного материала выставляется одна оценка. Если получена оценка «неудовлетворительно», то общая оценка выполнения огневых задач снижается на один балл.

Согласно этому правилу, определяется оценка батареи за выполнение огневых задач на тактическом учении (контрольном занятии по управлению огнём) дивизиона (артиллерии механизированной бригады). При этом учитываются результаты выполнения огневых задач как самостоятельно, так и в составе дивизиона (артиллерии механизированной бригады). Если по плану тактического учения (контрольного занятия по управлению огнём) дивизиона (артиллерии механизированной бригады) батарея выполняла менее пяти огневых задач, то оценка определяется по среднему баллу согласно правилу, изложенному в ст. 313 настоящего КПА.

306. Оценка батареи за выполнение огневых задач по освещению, ослеплению, задымлению, поджиганию, дистанционному минированию местности и доставке агитационного материала определяется в соответствии с правилами, изложенными в ст. 305, 313 настоящего КПА.

307. Общая оценка противотанкового артиллерийского дивизиона (отдельной батареи, взвода) за тактические учения определяется согласно ст.269 настоящего КПА, при этом меры боевого обеспечения оцениваются без учёта результатов разведки, метеорологического и топогеодезического и навигационного обеспечения.

Общая оценка противотанкового артиллерийского дивизиона за выполнение огневых задач определяется оценками за выполнение огневых задач во время тактических учений согласно ст. 302 настоящего КПА.

308. Оценка противотанковой артиллерийской батареи (взвода, не входящего в состав батареи) при выполнении огневых задач определяется по результатам выполнения всех огневых задач на тактических учениях в зависимости от того, какими подразделениями (взводом, орудием, боевой машиной, пусковой установкой) они выполнялись, и выставляется в соответствии со ст. 305 или ст. 313 настоящего КПА.

Оценка за выполнение огневой задачи батареи (взвода, орудия, боевой машины, пусковой установки) определяется в соответствии с условиями её выполнения (приложение 1 к настоящему КПА).

309. Общая оценка дивизиона (батареи) артиллерийской разведки, БУиАР за ТСУ (приложение 21, 22 к КПА) определяется согласно ст. 269 КПА, при этом общая оценка за боевую работу состоит из оценок подразделений (обеспечения), входящих в состав дивизиона (батареи), и выставляется:

- **«отлично»** – если не менее 50% подразделений (обеспечения) оценены «отлично», а остальные – «хорошо»;
- **«хорошо»** – если не менее 50% подразделений (обеспечения) оценены не ниже «хорошо», а остальные – «удовлетворительно»;
- **«удовлетворительно»** – если более 50% подразделений (обеспечения) оценены не ниже «удовлетворительно» (если проверялись только два подразделения или обслуживания, то при неудовлетворительной оценке одного из них боевая работа второго должна быть оценена не ниже «хорошо»);
- **«неудовлетворительно»** – если не выполнены условия на оценку «удовлетворительно».

310. Оценка подразделения оптической, радиолокационной, воздушной и звуковой разведки за боевую работу определяется оценкой за ведение разведки (ст. 281 настоящего КПА) и оценкой обслуживания стрельбы и выставляется:

- **«отлично»** – если обе оценки «отлично»;
- **«хорошо»** – если обе оценки не ниже «хорошо»;
- **«удовлетворительно»** – если обе оценки не ниже «удовлетворительно»;
- **«неудовлетворительно»** – если не выполнены условия для оценки «удовлетворительно».

Если во время учения обеспечение стрельбы не производилось, то боевая работа оценивается только по результатам ведения разведки.

311. Оценка подразделения оптической, радиолокационной, воздушной и звуковой разведки по обслуживанию стрельбы на учении определяется оценками по обслуживанию выполнения огневых задач и в зависимости от их количества выставляется в соответствии с правилами, изложенными в ст. 302 или ст. 313 настоящего КПА.

Обслуживание огневой задачи оценивается:

- **«отлично»** – если обслуживание стрельбы проведено без пробелов в засечке разрывов и рабочее время подразделения разведки оценено «отлично»;
- **«хорошо»** – если обслуживание стрельбы проведено не более чем с одним пропуском в засечке разрывов и рабочее время подразделения разведки оценено не ниже «хорошо»;
- **«удовлетворительно»** – если обслуживание стрельбы проведено не более чем с двумя пробелами в засечке разрывов и рабочее время подразделения разведки оценено не ниже «удовлетворительно»;
- **«неудовлетворительно»** – если не выполнены условия на оценку «удовлетворительно» или если огневая задача не выполнена по вине обслуживающего подразделения.

Рабочим временем считается общее время, затраченное подразделением разведки на определение координат цели и отклонений (координат) разрывов. Оценка времени осуществляется в соответствии со Сборником нормативов по боевой подготовке для специалистов и подразделений артиллерии.

Если огневая задача не выполнена по вине огневого подразделения, то оценка обслуживания этой стрельбы подразделения разведки определяется руководителем стрельбы.

312. Общая оценка топогеодезического, метеорологического подразделения за боевую работу на тактическом учении определяется оценками за выполнение задач (определение координат и дирекционных углов ориентирных направлений, развёртывание метеостанции, комплексное зондирование атмосферы и других специфических задач) и выставляется в соответствии с правилами, изложенными в ст. 282, 313 настоящего КПА.

Выполнение отдельных задач оценивается в соответствии со Сборником нормативов по боевой подготовке для специалистов и подразделений артиллерии.

313. Если на тактическом учении (контрольном занятии по управлению огнём) выполняется менее пяти задач (огневых задач, задач по ведению разведки, привязки, комплексному зондированию атмосферы и т.п.), то общая оценка выполнения задач определяется по среднему баллу и выставляется:

- **«отлично»** – если средний балл **не меньше 4,5**;
- **«хорошо»** – если средний балл **не меньше 3,5**;
- **«удовлетворительно»** – если средний балл **не меньше 2,6**;
- **«неудовлетворительно»** – если средний балл **меньше 2,6** или есть две и более неудовлетворительные оценки, независимо от среднего балла.

4.2.2. Оценивание командно-штабного учения (тренировки)

314. Общая оценка командно-штабного учения (тренировки) с артиллерийской бригадой (приложения 28, 29 к настоящему КПА) состоит из оценки за практическую работу управления артиллерийской бригады на командно-штабном учении и общей оценки за выполнение задач привлекаемыми к обучению подразделениями артиллерийской бригады, и определяется:

- **«отлично»** – если обе оценки «отлично»;
- **«хорошо»** – если обе оценки не ниже «хорошо»;
- **«удовлетворительно»** – если обе оценки не ниже «удовлетворительно»;
- **«неудовлетворительно»** – если не выполнены требования на оценку «удовлетворительно».

Если подразделения на командно-штабное учение (тренировку) не привлекались, то общая оценка командно-штабного учения с артиллерийской бригадой состоит только из оценки практической работы управления воинской части.

315. Оценка за практическую работу управления артиллерийской бригады на командно-штабном учении (тренировке) состоит из оценки за работу командира и управления артиллерийской бригады и общей оценки за подготовку должностных лиц управления артиллерийской бригады, и определяется:

- **«отлично»** – если обе оценки «отлично»;
- **«хорошо»** – если обе оценки не ниже «хорошо»;
- **«удовлетворительно»** – если обе оценки не ниже «удовлетворительно»;
- **«неудовлетворительно»** – если не выполнены требования на оценку «удовлетворительно».

316. Оценка показателей работы командира и управления артиллерийской бригады в ходе командно-штабного учения (тренировки) выставляется:

- **«отлично»** – если все этапы обучения успешно выполнены, при этом на оценку «отлично» оценено **не менее 50%** общего количества этапов учения, а другие – не ниже «хорошо»;
- **«хорошо»** – если все этапы обучения выполнены, при этом на оценку «хорошо» оценено **не менее 50%** общего количества этапов обучения, а другие – не ниже «удовлетворительно»;
- **«удовлетворительно»** – если все этапы обучения оценены не ниже «удовлетворительно»;
- **«неудовлетворительно»** – если не выполнены требования на оценку «удовлетворительно».

317. Оценка этапа учения:

- **«отлично»** – если **не менее 50%** учебных вопросов этапа оценено на «отлично», а другие – не ниже «хорошо»;
- **«хорошо»** – если **не менее 50%** учебных вопросов этапа оценено не ниже «хорошо», а другие – не ниже «удовлетворительно»;
- **«удовлетворительно»** – если все учебные вопросы этапа оценены не ниже «удовлетворительно»;
- **«неудовлетворительно»** – если не выполнены требования на оценку «удовлетворительно».

318. Оценка учебного вопроса:

- **«отлично»** – если **не менее 80%** элементов учебного вопроса, включая 100% критически важных элементов, оценено как «выполнил»;
- **«хорошо»** – если **не менее 70%** элементов учебного вопроса, включая 100% критически важных элементов, оценено как «выполнил»;
- **«удовлетворительно»** – если **не менее 60%** элементов учебного вопроса, включая 100% критически важных элементов, оценено как «выполнил»;
- **«неудовлетворительно»** – если не выполнены требования на оценку «удовлетворительно».

319. Оценка за элемент учебного вопроса:

- **«выполнил»** – если определённый элемент учебного вопроса выполнен в полном объёме в установленные сроки, а порядок выполнения соответствовал определённым нормам и требованиям руководящих документов, критических разногласий не выявлено;
- **«не выполнил»** – если не выполнены требования на оценку «выполнил».

В случае, когда элемент включает подэлементы:

- **«выполнил»** – если **не менее 75%** подэлементов оценено как «выполнил»;
- **«не выполнил»** – если не выполнены требования на оценку «выполнил».

В исключительных случаях, если оценить элемент учебного вопроса невозможно, учитывая условия его выполнения, в оценочном письме делается соответствующее обозначение установленным символом, а в дальнейшем указанный элемент не учитывается при определении общей оценки по учебному вопросу.

Не оценённые элементы учебного вопроса указываются в отчётных документах с необходимым разъяснением о невозможности оценки элементов учебного вопроса, а также даются рекомендации по их отработке в дальнейшем.

320. Общая оценка за подготовку должностных лиц управления артиллерийской бригады (подразделения) состоит из индивидуальных оценок подготовки должностных лиц управления и определяется:

- **«отлично»** – если **не менее 90%** офицеров управления получили положительные оценки и не менее 50% общего количества проверенных – «отлично»;
- **«хорошо»** – если **не менее 80%** офицеров управления получили положительные оценки и не менее 50% общего количества проверенных – «отлично» и «хорошо»;
- **«удовлетворительно»** – если **не менее 70%** офицеров получили положительные оценки;
- **«неудовлетворительно»** – если не выполнены требования на оценку «удовлетворительно».

321. Оценка за подготовку должностного лица управления артиллерийской бригады (подразделения) состоит из оценок за полноту и качество разработки боевых документов в ходе командно-штабного обучения и практические действия на этапах обучения, и определяется:

- **«отлично»** – если полнота и качество разработки боевых документов оценены «отлично», а общая оценка за практические действия на этапах – не ниже «хорошо»;
- **«хорошо»** – если полнота и качество разработки боевых документов оценены не ниже «хорошо», а общая оценка за практические действия на этапах – не ниже «удовлетворительно»;
- **«удовлетворительно»** – если обе оценки – не ниже «удовлетворительно»,
- **«неудовлетворительно»** – если не выполнены требования на оценку «удовлетворительно».

322. Общая оценка за практические действия на этапах учения выводится как среднее арифметическое из оценок за этапы учения. Если за два и более этапа получены оценки «неудовлетворительно», то общая оценка за практические действия на этапах определяется «неудовлетворительно».

4.2.3. Оценивание тренировки по управлению огнём артиллерийских воинских частей (подразделений)

323. Общая оценка артиллерийской бригады (артиллерии механизированной бригады, БрАГ), дивизиона за тренировку по управлению огнём определяется по трём оценкам – оценке за работу командира и штаба, оценке за выполнение мероприятий боевого обеспечения и оценке за выполнение огневых задач, и выставляется:

- **«отлично»** – если выполнение огневых задач оценено «отлично», а выполнение мероприятий боевого обеспечения и работа командира и штаба – не ниже «хорошо»;
- **«хорошо»** – если выполнение огневых задач оценено не ниже «хорошо», а выполнение мероприятий боевого обеспечения и работа командира и штаба – не ниже «удовлетворительно»;
- **«удовлетворительно»** – если выполнение огневых задач, мероприятий боевого обеспечения и работа командира и штаба оценены не ниже «удовлетворительно»;
- **«неудовлетворительно»** – если не выполнены требования на оценку «удовлетворительно».

324. Работа командира и штаба на занятии оценивается согласно ст. 275 КПА.

325. Количество и объём задач по выполнению мероприятий боевого обеспечения определяются руководителем исходя из содержания темы, учебных вопросов и времени проведения занятия.

Оценивание мероприятий боевого обеспечения осуществляется в соответствии со ст. 282 настоящего КПА.

326. Общая оценка за выполнение огневых задач определяется в соответствии с требованиями ст. 294 – 313 настоящего КПА.

327. Выполнение каждой огневой задачи заканчивается кратким разбором с объявлением общей оценки и оценок по всем условиям оценки огневой задачи.

Оценка первого условия выполнения огневой задачи осуществляется согласно требованиям ст. 358 КПА. При этом ошибка по первому условию оценивания огневой задачи артиллерийской бригады (артиллерии механизированной бригады, БрАГ), дивизиона учитывается, когда она допущена более чем в 1/4 батарей артиллерийской бригады (артиллерии механизированной бригады, БрАГ), дивизиона.

Например, когда в артиллерийской бригаде (артиллерии механизированной бригады, БрАГ), дивизионе огневую задачу более 1/4 батарей выполнили с неправильно определённым типом взрывателя, при выполнении огневой задачи по первому условию учитывается одна ошибка. Таким образом, учитываются все ошибки по первому условию оценки огневой задачи, которые могут быть допущены в батареях, в том числе и ошибки, приводящие к невыполнению огневой задачи.

Первое условие оценивается «неудовлетворительно», если любая ошибка согласно требованиям ст. 383 настоящего КПА допущена в 1/3 и более батарей артиллерийской бригады (артиллерии механизированной бригады, БрАГ), дивизиона.

Задача № 7 оценивается «неудовлетворительно», если согласно ст. 384 настоящего КПА требуемый результат не достигнут в 1/3 и более батарей артиллерийской бригады (артиллерии механизированной бригады, БрАГ), дивизиона.

Ошибки по первому условию оценки огневой задачи, допущенные командиром (начальником артиллерии) и в штабе артиллерийской бригады (БрАГ), дивизиона, учитываются согласно ст. 358, 383 настоящего КПА.

4.2.4. Особенности оценивания контрольного занятия (тренировки) по управлению огнём на имитационных средствах

328. Общая оценка артиллерийской бригады (артиллерии механизированной бригады, БрАГ), дивизиона за тренировку по управлению огнём на имитационных средствах определяется по трём оценкам – оценке за работу командира и штаба, оценке за выполнение мероприятий подготовки СиУО и оценке за выполнение огневых задач, и выставляется:

- **«отлично»** – если выполнение огневых задач оценено «отлично», а выполнение мер подготовки СиУО и работа командира и штаба – не ниже «хорошо»;
- **«хорошо»** – если выполнение огневых задач оценено не ниже «хорошо», а выполнение мероприятий подготовки СиУО и работа командира и штаба – не ниже «удовлетворительно»;
- **«удовлетворительно»** – если выполнение огневых задач, мероприятий подготовки СиУО и работа командира и штаба оценены не ниже «удовлетворительно»;
- **«неудовлетворительно»** – если не выполнены условия на оценку «удовлетворительно».

329. Работа командира и штаба на занятии оценивается согласно ст. 272 или 273 настоящего КПА.

330. Количество и объём задач по выполнению мероприятий подготовки СиУО определяются руководителем, исходя из содержания темы, учебных вопросов и времени проведения тренировки.

Оценивание мероприятий подготовки СиУО осуществляется в соответствии со ст. 280 – 283 настоящего КПА.

331. Общая оценка за выполнение огневых задач определяется в соответствии с требованиями ст. 294 – 313 настоящего КПА.

332. Выполнение каждой огневой задачи заканчивается кратким разбором с объявлением общей оценки и оценок по всем условиям оценки огневой задачи.

Оценивание первого условия выполнения огневой задачи осуществляется с учётом требований ст. 358 настоящего КПА.

333. Контроль определения расхода боеприпасов, выделенных для выполнения огневой задачи, осуществляется путём сравнения контрольных расчётов с общим количеством снарядов, условно израсходованных в батареях по командам старших офицеров батарей, с учётом их наличия в батареях.

334. Время выполнения огневой задачи включает время от начала выполнения до доклада начальника штаба артиллерийской бригады (БрАГ), дивизиона о готовности к открытию огня.

335. Каждая огневая задача выполняется с обязательной отработкой вопросов открытия огня, применения способа обстрела цели с учётом времени для указанного расхода снарядов и режима огня, а также результатов стрельбы на поражение.

После завершения огневого задания старшие офицеры батарей, начальник штаба артиллерийской бригады (БрАГ), начальники штабов дивизионов должны быть готовы к немедленному докладу данных, необходимых для оценки выполнения огневой задачи.

336. Оценивание третьего условия выполнения огневой задачи на имитационных средствах производится сравнением установок для стрельбы на поражение установленным порядком.

Контроль определения координат и размеров целей при проведении занятия на МАП (ВАП) должностные лица контрольной группы осуществляют путём работы на оптических и других приборах (устройствах) обучаемых.

337. Общая оценка за занятие по управлению огнём подразделения противотанковой артиллерии на имитационных средствах определяется по двум оценкам – за работу командира и штаба, а также за выполнение огневых задач.

Общая оценка выставляется:

- **«отлично»** – если выполнение огневых задач оценено «отлично», а работа командира и штаба – не ниже «хорошо»;
- **«хорошо»** – если выполнение огневых задач оценено не ниже «хорошо», а работа командира и штаба – не ниже «удовлетворительно»;
- **«удовлетворительно»** – если обе оценки – не ниже «удовлетворительно»;
- **«неудовлетворительно»** – если не выполнены требования на оценку «удовлетворительно».

338. Работа командира и штаба на занятии оценивается согласно ст. 272 или 273 настоящего КПА.

339. Оценка за выполнение огневых задач противотанковой артиллерии на занятии определяется согласно требованиям ст. 302 настоящего КПА.

340. Оценка выполнения огневой задачи противотанковой артиллерии определяется по оценкам условий, приведённых в таблице 1, и определяется:

- **«отлично»** – если все условия оценены «отлично»;
- **«хорошо»** – если все условия оценены не ниже «хорошо»;
- **«удовлетворительно»** – если все условия оценены не ниже «удовлетворительно»;
- **«неудовлетворительно»** – если не выполнены требования на оценку «удовлетворительно».

Таблица 1

Правила оценивания условий выполнения огневой задачи прямой наводкой

№ п/п	Условия	Оценка		
		«отлично»	«хорошо»	«удовлетворительно»
1	Решение командира (начальника) и его исполнение	Ошибок не больше		
		-	одной	двух
2	Время выполнения огневой задачи	В норме		
		«отлично»	«хорошо»	«удовлетворительно»
3	Точность наведения орудий	Отклонение от нормы		
		«отлично»	«хорошо»	«удовлетворительно»

341. Ошибками, допущенными командиром (начальником) подразделения противотанковой артиллерии при выполнении огневой задачи на имитационных средствах, являются:

- выбор менее важной цели вместо более важной;
- выбор для поражения только одной цели из равнозначных по важности целей, когда к поражению можно было принять одновременно несколько целей;
- ведение стрельбы на поражение целей велось на дальностях, больших, чем эффективные;
- определение для поражения целей большего количества противотанковых средств, чем требуется;
- неправильное определение типа снаряда и установка взрывателя;
- неправильный выбор средств поражения целей в зависимости от дальности до них;
- наведение в отдельную цель двух и более огневых средств в условиях, которые исключают такую необходимость;
- определение при стрельбе из ПТРК цели, высота которой меньше одного метра;
- привлечение такого количества батарей (орудий), которые по своим огневым возможностям не обеспечивают выполнение огневой задачи;
- ведение стрельбы без использования результатов предыдущих стрельб или поправок на отклонение условий стрельбы от табличных, учтённых хотя бы приблизительно.

342. Началом выполнения огневой задачи считать действия, изложенные в ст. 362 настоящего КПА.

Выполнение огневой задачи заканчивается докладом о наведении орудий в цель. Оценивание времени выполнения огневой задачи приведено в таблице 2 настоящего КПА.

343. Оценивание точности наведения орудия:

- **«отлично»** – если орудие точно наведено в цель;
- **«хорошо»** – если в наведении орудия допущены ошибки в дальности **не более 0,5** деления прицела, а в направлении **не более 1/4** фигуры цели;
- **«удовлетворительно»** – если в наведении орудия допущены ошибки в дальности **не более одного** деления прицела, а в направлении **не более 1/2** фигуры цели;

- **«неудовлетворительно»** – если в наведении орудия допущены ошибки в дальности **более одного** деления прицела, а в направлении **более 1/2** фигуры цели.

344. Оценка точности наведения орудий:

- **«отлично»** – если все орудия, привлекаемые к стрельбе, наведены на цель с оценкой «отлично»;
- **«хорошо»** – если **80%** орудий, привлекаемых к стрельбе, наведены на цель с оценкой не ниже «хорошо», а остальные – не ниже «удовлетворительно»;
- **«удовлетворительно»** – если **не менее 80%** орудий, привлекаемых к стрельбе, наведены на цель с оценкой не ниже «удовлетворительно»;
- **«неудовлетворительно»** – если **менее 80%** орудий, привлекаемых к стрельбе, наведены на цель с оценкой не ниже «удовлетворительно».

Таблица 2

Время выполнения огневой задачи при стрельбе с подготовленной ОП⁶

Средства поражения	Оценка		
	«отлично»	«хорошо»	«удовлетворительно»
Орудие	1.00	1.05	1:30
Взвод	1:30	1:45	2.00
Батарея	2.00	2.15	2:30
Дивизион	2:30	2.45	3.00

345. Огневая задача считается не выполненной и оценивается «неудовлетворительно», если, учитывая огневые возможности, более 10% целей, предназначенных к поражению, условно не поражаются (наведение орудий по ним не осуществлялось).

⁶ При выполнении огневых задач с неподготовленной ОП оценочные показатели увеличиваются на нормативное время приведения орудий (ПТРК) к бою, соответствующее оценкам «отлично», «хорошо» и «удовлетворительно» согласно «Сборнику нормативов» для каждого образца вооружения. Время для выдвижения подразделений на ОП не учитывается.

4.2.5. Оценивание предметов обучения

4.2.5.1. Оценивание тактической (тактико-специальной) подготовки

346. Тактическая (тактико-специальная) подготовка артиллерийской бригады, артиллерии механизированной бригады (БрАГ), дивизиона (батареи) проверяется во время тактического учения (КШУ с привлечением огневых подразделений, на контрольных занятиях по управлению огнём, а офицеров, кроме того, на КШУ, групповых упражнениях (тактических летучках), контрольных занятиях (зачётах)).

347. Оценка тактической подготовки артиллерийской бригады, артиллерии механизированной бригады (БрАГ), дивизиона складывается из оценки за тактическое учение (КШУ с привлечением огневых подразделений, контрольное занятие по управлению огнём), которая определяется по оценке работы командира (начальника артиллерии) и штаба (определяется согласно ст.272 или 273 настоящего КПА) и оценки за тактические действия артиллерийской бригады, артиллерии механизированной бригады (БрАГ), дивизиона (определяется согласно ст. 276 – 278 настоящего КПА) и выставляется:

- **«отлично»** – если обе оценки «отлично»;
- **«хорошо»** – если обе оценки не ниже «хорошо»;
- **«удовлетворительно»** – если обе оценки не ниже «удовлетворительно»;
- **«неудовлетворительно»** – если не выполнены условия для оценки «удовлетворительно».

Если в ходе проверки управление артиллерийской бригады, артиллерии механизированной бригады (БрАГ) проверялось на КШУ (групповом упражнении), а подразделения – на тактических учениях (контрольных занятиях по УВ), тактическая подготовка оценивается:

- **«отлично»** – если работа командира и штаба (тактическая подготовка офицеров управления) и тактические действия более половины проверенных подразделений (в том числе не менее половины дивизионов) оценены «отлично», а остальные – не ниже «хорошо»;
- **«хорошо»** – если работа командира и штаба (тактическая подготовка офицеров управления) и тактические действия более половины проверенных подразделений (в том числе не менее половины дивизионов) оценены не ниже «хорошо», а остальные – не ниже «удовлетворительно»;
- **«удовлетворительно»** – если работа командира и штаба (тактическая подготовка офицеров управления) оценена не ниже «удовлетворительно», а тактические действия больше двух проверенных подразделений (в том числе не более одного дивизиона), если проверялись только два дивизиона и один дивизион оценён «неудовлетворительно», второй дивизион должен быть оценён не ниже «хорошо»;

- **«неудовлетворительно»** – если не выполнены требования на оценку «удовлетворительно».

348. В тех случаях, когда в ходе проверки командир и штаб дивизиона привлекались к КШУ (групповому упражнению), а батареи – к тактическим учениям, тактическая подготовка дивизиона оценивается:

- **«отлично»** – если работа командира и штаба дивизиона и тактическая подготовка **не менее 50%** батарей оценены «отлично», а остальные – не ниже «хорошо»;
- **«хорошо»** – если работа командира и штаба дивизиона и тактическая подготовка **не менее 50%** батарей оценены не ниже «хорошо», а остальные – не ниже «удовлетворительно»;
- **«удовлетворительно»** – если работа командира и штаба дивизиона оценена «удовлетворительно» или тактическая подготовка не более одной батареи оценена «неудовлетворительно» (если проверялись только две батареи, то при неудовлетворительной оценке одной из них тактическая подготовка второй батареи должна быть оценена не ниже «хорошо»);
- **«неудовлетворительно»** – если не выполнены требования на оценку «удовлетворительно».

349. Оценка за тактическую подготовку батареи (взвода) выставляется:

- **«отлично»** – если **не менее 90%** проверенного личного состава оценено не ниже «удовлетворительно», при этом не менее 50% оценено «отлично»;
- **«хорошо»** – если **не менее 80%** проверенного личного состава оценено не менее «удовлетворительно», при этом не менее 50% оценено не ниже «хорошо»;
- **«удовлетворительно»** – если **не менее 70%** проверенного личного состава оценены не ниже «удовлетворительно»;
- **«неудовлетворительно»** – если не выполнены требования на оценку «удовлетворительно».

Если батарея привлекалась к тактическому учению, оценка тактической подготовки выставляется согласно ст. 278 настоящего КПА.

4.2.5.2. Оценивание стрельбы и управление огнём (управление артиллерийской разведкой)

350. Подготовка артиллерийской бригады (артиллерии механизированной бригады, БрАГ) по стрельбе и управлению огнём проверяется на контрольных занятиях (инспекционных проверках) и определяется оценкой за управление огнём и оценкой за подготовку офицеров по стрельбе и управлению огнём, и выставляется:

- **«отлично»** – если первая оценка «отлично», а вторая не ниже «хорошо»;
- **«хорошо»** – если первая оценка не ниже «хорошо», а вторая не ниже «удовлетворительно»;
- **«удовлетворительно»** – если обе оценки не ниже «удовлетворительно»;
- **«неудовлетворительно»** – если не выполнены требования на оценку «удовлетворительно».

Если в ходе контрольных занятий (инспекционных проверок) проверялась только подготовка офицеров по стрельбе и управлению огнём или только управление огнём, то общая оценка выставляется по проверенному виду.

Если в ходе контрольных занятий (инспекционных проверок) проводились контрольные занятия по управлению огнём артиллерийской бригады (БрАГ) или только контрольное занятие по управлению огнём дивизионов, то общая оценка управления огнём определяется по проверенному разделу и выставляется согласно ст. 294–296 настоящего КПА.

Общая оценка противотанкового, разведывательного артиллерийского дивизиона (батареи) (дивизиона артиллерийской разведки) за стрельбу и управление огнём (управление артиллерийской разведкой) определяется только оценкой офицеров по стрельбе и управлению огнём и выставляется согласно требованиям ст. 354 – 356 настоящего КПА. В разведывательном артиллерийском дивизионе (дивизионе артиллерийской разведки) по стрельбе и управлению огнём оцениваются только офицеры. Если в подразделении проверялось менее пяти офицеров, то оценка за подготовку офицеров определяется в соответствии с правилами ст. 313 КПА.

351. Оценка артиллерийской бригады (БрАГ) за управление огнём определяется оценкой за управление огнём артиллерийской бригады (БрАГ) и оценкой за управление огнём дивизионов, и выставляется:

- **«отлично»** – если первая оценка «отлично», а вторая не ниже «хорошо»;
- **«хорошо»** – если первая оценка «хорошо», а вторая не ниже «удовлетворительно»;

- **«удовлетворительно»** – если обе оценки не ниже «удовлетворительно» или при «неудовлетворительной» второй оценке первая оценка не ниже «хорошо»;
- **«неудовлетворительно»** – если не выполнены условия на оценку «удовлетворительно».

352. Подготовка артиллерийского дивизиона по стрельбе и управлению огнём проверяется на контрольном занятии (инспекционной проверке). Общая оценка дивизиона определяется оценкой дивизиона за управление огнём (управление артиллерийской разведкой) и оценкой за подготовку офицеров по стрельбе и управлению огнём, и выставляется:

- **«отлично»** – если первая оценка «отлично», а вторая не ниже «хорошо»;
- **«хорошо»** – если первая оценка «хорошо», а вторая не ниже «удовлетворительно»;
- **«удовлетворительно»** – если обе оценки не ниже «удовлетворительно»;
- **«неудовлетворительно»** – если не выполнены условия для оценки «удовлетворительно».

353. Оценка артиллерийской бригады, БрАГ, дивизиона за управление огнём (управление артиллерийской разведкой) выставляется по правилам оценки выполнения огневых задач на тактическом учении, изложенных в ст. 295 – 306 настоящего КПА.

354. Оценка подготовки офицеров артиллерийской бригады, артиллерии механизированной бригады, БрАГ, дивизиона (батареи) по стрельбе и управлению огнём выставляется:

- **«отлично»** – если не менее 90% офицеров получили положительные оценки, из них не менее 50% – «отлично»;
- **«хорошо»** – если не менее 80% офицеров получили положительные оценки, из них не менее 50% – «отлично» и «хорошо»;
- **«удовлетворительно»** – если не менее 70% офицеров получили положительные оценки;
- **«неудовлетворительно»** – если не выполнены требования на оценку «удовлетворительно».

355. Общая оценка подготовки офицера по стрельбе и управлению огнём определяется оценкой за выполнение зачётных огневых задач, оценкой за знание ПСиУО, и выставляется:

- **«отлично»** – если первая оценка «отлично», а вторая не ниже «хорошо»;

- **«хорошо»** – если первая оценка «хорошо», а вторая не ниже «удовлетворительно»;
- **«удовлетворительно»** – если обе оценки не ниже «удовлетворительно» или если вторая оценка – «неудовлетворительно», а первая не ниже «хорошо»;
- **«неудовлетворительно»** – если не выполнены требования на оценку «удовлетворительно».

Результаты подготовки офицеров по стрельбе и управлению огнём вносятся в журналы учёта подготовки офицеров по стрельбе и управлению огнём.

Учёт выполнения зачётных огневых задач с боевой стрельбой и на имитационных средствах ведётся в листах учёта и личной книжке офицера по стрельбе и управлению огнём.

356. Проверка знаний ПСиУО проводится тестовым методом.

При оценке знаний в пределах установленного (назначенного) времени проверяемые офицеры отвечают на логические или альтернативные вопросы (не меньше 10). В ответах на логические вопросы отвечает «да», если согласен с предложенным в вопросе решением, и «нет» – если не согласен. При ответах на альтернативные вопросы проверяемый из нескольких предложенных выбирает правильный ответ.

Оценка знания ПСиУО во время проверки тестовым методом выставляется:

- **«отлично»** – если получено не менее 90% правильных ответов;
- **«хорошо»** – если получено не менее 80% правильных ответов;
- **«удовлетворительно»** – если получено не менее 70% правильных ответов;
- **«неудовлетворительно»** – если не выполнены требования на оценку «удовлетворительно».

Порядок и метод проверки знаний, перечень вопросов определяет и утверждает командир (начальник), который проводит контрольное занятие (инспекционную проверку).

На итоговых и контрольных проверках подготовку офицеров по стрельбе и управлению огнём разрешается оценивать только по результатам выполнения зачётных огневых задач с боевой стрельбой или на имитационных средствах.

4.2.5.3. Оценивание выполнения огневых задач

357. Оценка выполнения огневой задачи с закрытых огневых позиций определяется по оценкам условий, приведённых в таблице 3, и выставляется:

- **«отлично»** – если все условия оценены «отлично»;
- **«хорошо»** – если все условия оценены не ниже «хорошо»;
- **«удовлетворительно»** – если все условия оценены не ниже «удовлетворительно»;
- **«неудовлетворительно»** – если одно из условий оценено «неудовлетворительно».

Таблица 3

Правила оценивания условий выполнения огневого задания с закрытых огневых позиций

№ с/п	Условия	Оценка		
		«отлично»	«хорошо»	«удовлетворительно»
1	Решение командира (начальника) и его исполнение	Ошибок не больше		
		двух	трёх	четырёх
2	Время выполнения огневой задачи (рабочее время)	В норме		
		«отлично»	«хорошо»	«удовлетворительно»
3	Точность огня	Отклонение от нормы		
		«отлично»	«хорошо»	«удовлетворительно»

Если первое и (или) третье условия оценено «хорошо» или «удовлетворительно», а время выполнения огневой задачи (рабочее время) лучше временных нормативов (приложение 3 к настоящему КПА) на оценку «отлично» на 25% и более, то оценка выполнение огневого задания выставляется на один балл выше.

При определении оценки дивизиона (батареи) при выполнении огневой задачи в составе группы артиллерии бригады (дивизиона) первое условие не оценивается.

358. Ошибками, допущенными командиром (начальником) в решении (команде) и во время выполнения огневой задачи, являются:

а) ошибки в выборе цели (репера):

- вместо более важной цели, поражение которой является необходимым условием выполнения боевой задачи общевойсковой подразделения, выбрана менее важная цель;

- при стрельбе дивизионом выбрана для поражения только одна цель из нескольких равнозначных по важности целей, когда для поражения можно было взять одновременно несколько целей;
 - выбрана цель, определение координат которой или обслуживание стрельбы не обеспечиваются средствами разведки дивизиона (батареи);
 - выбрано место (местный предмет) для создания (пристрелки) репера, не обеспечивающее необходимой точности засечки (наблюдения) разрывов или от которого не обеспечивается перенос огня на часть целей в районе;
 - в подразделениях есть комплексы машин управления, но огневая задача выполнялась без применения аппаратуры подготовки и передачи данных;
 - прицельная стрельба (велась стрельба) для подавления цели, если основной задачей стрельбы по целям данного характера является уничтожение, а условия обстановки не ограничивали возможности выполняющего огневую задачу;
 - прицельная стрельба (велась стрельба) на уничтожение цели, если основной задачей стрельбы по целям данного характера является подавление, но при этом по условиям обстановки уничтожение цели нецелесообразно или было невозможно;
 - велась стрельба на уничтожение любой цели, когда это по условиям обстановки нецелесообразно (например, при очень большой продолжительности стрельбы);
- б) ошибки в определении порядка выполнения огневой задачи:**
- общее время воздействия на цель отличается от контрольного (рассчитанного) более чем на 10%;
 - вместо одного огневого налёта (далее – ОгН) назначено несколько или вместо нескольких – один;
 - при поражении цели несколькими ОгН хотя бы один из интервалов был более 15 минут, и не было назначено огневое наблюдение;
 - длительность ОгН и расход снарядов на орудие превышает режим огня;
- в) ошибки в определении вида снаряда и типа взрывателя:**
- определён снаряд с ударным взрывателем, если более эффективного поражения цели данного характера можно достичь при стрельбе с дистанционным взрывателем (трубкой) или радиовзрывателем и условия обстановки не ограничивают применение таких снарядов;

г) ошибки в определении установки взрывателя:

- определена установка ударного взрывателя на осколочное действие вместо установки на фугасное или замедленное действие при поражении живой силы и огневых средств, расположенных в перекрытых шанцах, командных пунктов управления, расположенных в блиндажах, хранилищах, батареи в деревянно-земляных укрытиях;
- определена установка ударного взрывателя на осколочное действие вместо двух установок – на осколочное и замедленное действие при стрельбе по живой силе и огневым средствам, расположенным на заранее подготовленных позициях;
- не определена установка ударного взрывателя на замедленное действие для получения рикошетов во время стрельбы по наблюдаемым целям, расположенным открыто или в открытых шанцах, когда выбранный заряд обеспечивает получение угла падения (угла встречи во время стрельбы в горах), не превышающего 20°;
- определена установка ударного подрывника на фугасное действие вместо установки на осколочное действие при стрельбе по целям, расположенным открыто и в открытых шанцах, по пусковым установкам, живой силе и огневым средствам, расположенным на спешно занятых позициях и в районах сосредоточения (выжидающих и начальных районах), по батареям, противотанковым средствам;
- определена установка ударного подрывника на замедленное действие для стрельбы на рикошетах по ненаблюдаемой цели;
- не совершён переход к стрельбе с установкой ударного взрывателя на осколочное действие, если во время стрельбы на поражение получено менее половины воздушных разрывов при стрельбе на рикошетах;
- определена установка переключателя радиовзрывателя с нарушением требований, указанных в Указаниях о стрельбе снарядами с радиовзрывателем;

д) ошибки в определении заряда и вида траектории:

- определён наибольший или близкий к нему заряд при стрельбе снарядами с ударным взрывателем, если есть возможность выбора меньшего заряда для получения более крутой траектории при поражении живой силы и огневых средств, батарей (кроме открыто расположенных бронированных), противотанковых средств, радиоэлектронных средств (кроме открыто расположенных станций и станций автомобильного типа), скрытых командных пунктов и вертолетов;

- определён наименьший или близкий к нему заряд при стрельбе с ударным взрывателем, если есть возможность выбора большего заряда для получения менее крутой траектории при поражении пусковых установок, танков и бронетранспортёров, открыто расположенных бронированных противотанковых средств и РЛС, станций автомобильного типа, открыто расположенных командных пунктов и вертолётов;
- определённый заряд не обеспечивает ведения огня на рикошетах, когда такая стрельба возможна и целесообразна;

е) ошибки в способе определения установок для стрельбы на поражение:

- определены установки для стрельбы на поражение способом сокращённой подготовки при стрельбе одной батареей, во время стрельбы дивизионом в условиях, когда применение сокращённой подготовки исключается;
- не назначена (не проведена) корректировка огня во время стрельбы на поражение при наличии средств и возможности её проведения;
- не учтены, хотя бы приблизительно, поправки на отклонение условий стрельбы от табличных при выполнении огневой задачи на имитационных средствах;
- выбран менее точный способ определения установок для открытия огня для пристрелки цели (репера) при наличии возможности более точного их определения;
- командирами орудий (миномётов, БМ) не введены индивидуальные поправки орудий в полученные установки для стрельбы – при выполнении огневых задач штатным подразделением;

ж) ошибки в определении способа обстрела цели:

- назначен (проведён) обстрел цели шкалой вместо обстрела батареями в накладку;
- назначен (проведён) обстрел цели батареями в накладку вместо обстрела шкалой;
- назначен (проведён) обстрел цели с распределением участков цели между дивизионами, вместо дивизионами в накладку (или наоборот);
- назначен (проведён) обстрел цели на одной установке угломера вместо двух установок (или наоборот);
- назначен обстрел наблюдаемой цели на одной установке прицела вместо трех установок и наоборот;
- назначенное время ведения и продолжительность огневого налёта отличается от контрольного более чем на одну минуту;

- ошибка в определении фронта или глубины цели (участка заградительного огня) превышает **75** м или интервал веера назначен с ошибкой более **0-02**, скачка прицела – с ошибкой более **25** метров;

и) ошибки в определении расхода снарядов (мин):

- назначенный расход снарядов (мин) отличается более чем на 20% от указанной в команде старшего артиллерийского командира (начальника) или от нормы снарядов, необходимой для поражения цели, в зависимости от задачи стрельбы и условий выполнения огневой задачи (способа определения установок для стрельбы на поражение, типа снаряда, степени защищённости и т.п.);
- плотность огня по цели, являющейся объектом атаки, создана на 20% меньше необходимой;

к) ошибки в определении корректур, допущенных при стрельбе:

1. во время пристрелки:

- в дальности – больше **50** м;
- в направлении – больше **0-05**;

2. при стрельбе на поражение:

- в дальности – больше **25** м (при стрельбе по целям глубиной менее 100 м), больше **50** м (при стрельбе по целям глубиной 100 м и более), 1 Вд и более (при стрельбе на разрушение);
- в направлении – больше **0-03**;
- в корректуре веера – больше **0-02**;
- в корректуре установки взрывателя (трубки) – больше **0,5** деления;
- в корректуре установки уровня при стрельбе снарядом с дистанционным взрывателем – больше **0-01**.

Ошибкой считается также другие необоснованные отступления от ПСиУО, Руководства по боевой работе огневых подразделений артиллерии, которые привели (могли привести) к снижению эффективности стрельбы.

Ошибки засчитываются по каждой неправильно поданной команде (выстрелу). Количество засчитанных ошибок по одной неправильной команде (выстрелу) не ограничено.

При оценивании первого условия учитываются также ошибки штатных подразделений, которые они допустили при стрельбе.

Ошибки, допущенные нештатными подразделениями, выполняющему огневую задачу засчитываются только те, которые он лично мог обнаружить или предупредить.

В случае, если огневая задача не выполнена по вине нештатного подразделения, определяется другая огневая задача, а действия нештатного подразделения оцениваются «неудовлетворительно» и учитываются при оценке специальной подготовки той воинской части, в состав которой входит подразделение.

359. При выполнении зачётных огневых задач на поражение неподвижных целей второе условие оценивается в соответствии с временными нормативами (приложение 3 к настоящему КПА).

Выполняя огневые задачи боевой стрельбой, если к стрельбе привлекается штатное подразделение, – по времени выполнения огневой задачи.

Выполняя огневые задачи боевой стрельбой, если к стрельбе привлекается нештатное подразделение или имитационные средства – по рабочему времени выполняющего огневую задачу.

360. Под временем выполнения огневой задачи следует понимать время, затраченное выполняющим огневую задачу от начала её выполнения до перехода к стрельбе на поражение (к выстрелу или докладу о готовности к стрельбе на поражение) и сумму «частных темпов», полученных во время стрельбы на поражение.

Во время пристрелки (создания) репера – от начала выполнения огневой задачи до окончания доклада о результатах пристрелки (создания) репера и готовности к переносу огня.

Во всех случаях из времени на пристрелку вычитается полётное время снарядов (мин), отстрелянных при пристрелке цели (пристрелка или создание репера).

361. Под рабочим временем следует понимать время, затраченное выполняющим огневую задачу, на постановку задачи огневым и обслуживающим подразделениям, и сумму “долевых темпов”, полученных в течение пристрелки и стрельбы на поражение (независимо от того, велась ли она боевыми выстрелами), или по вводным руководителя).

362. Началом выполнения внеплановой огневой задачи считается:

- в случае доведения задачи распоряжением общевойскового (старшего артиллерийского) командира (начальника) с показом цели на местности – выяснение полученной цели (репера) на местности, доклад «**Цель (репер) вижу**»;

- в случае доведения задачи командой (кодограммой) старшего артиллерийского командира (начальника) – окончания команды старшего командира, доклад: **«Цель уяснил»** (получение подтверждения кодограммы);
- в случае доведения задачи вводной, требующей самостоятельного выбора цели – утверждение руководителем стрельбы решения по выбору цели.

Началом выполнения запланированной огневой задачи считается окончание команды (сигнала) старшего командира (начальника) или общевойскового командира на открытие огня.

363. Время доведения задачи отсчитывается от начала её выполнения до окончания передачи радиотелефонистом последней команды. Если после постановки задачи подана команда **«Стой»**, то окончанием постановки задачи или команды до следующего выстрела (серии огня) считается время передачи радиотелефонистом исправленной команды.

364. «Частный темп» при выполнении огневой задачи с нештатным подразделением определяется как интервал времени между появлением разрыва (последнего разрыва в серии огня) и окончанием передачи радиотелефонистом команды для следующего выстрела (серии огня).

Во время выполнения огневой задачи с пристрелкой со штатным подразделением «частный темп» во время стрельбы на поражение определяют как время между появлением разрыва (последнего разрыва в серии огня) и докладом об открытии огня в следующей серии.

365. Последний «частный темп» определяется как интервал между окончанием стрельбы на поражение и окончанием доклада о выполнении огневого задания и расходе снарядов.

366. Время, затраченное выполняющим огневую задачу, на доведение задачи подразделениям, обеспечивающим стрельбу, а также время, затраченное штатными подразделениями на определение координат наблюдаемой цели, если такая задача им ставилась, включается в общее время выполнения огневой задачи.

367. При выполнении зачётной огневой задачи с подразделениями, не входящими в состав дивизиона (батареи), время, затраченное ими на обеспечение стрельбы, выполняющему огневую задачу не учитывается. Ему не учитывается также суммарное полётное время реально израсходованных боевых снарядов (мин) во время пристрелки.

При выполнении огневой задачи офицерами-разведчиками со штатными подразделениями разведки норматив рабочего времени определяется как сумма нормативов рабочего времени исполнителя огневой задачи и времени на обеспечение стрельбы.

368. Время выполнения огневой задачи без пристрелки дивизионом (батареей) на учении определяется от её начала до доклада последней батареей об открытии огня (готовности к открытию огня). Если огневая задача выполняется с пристрелкой – до окончания доклада о выполнении задачи, во время пристрелки (создания) репера – до окончания доклада о результатах создания (пристрелки) репера и готовности к переносу огня.

369. Время выполнения огневой задачи на учении во время развёртывания с марша или во время перемещения ОП (КНП) определяется как суммарное время, затраченное на развёртывание (приложение 9 к настоящему КПА) и выполнение огневой задачи.

370. Если после доклада о готовности производится вызов огня и его открытие задерживается более чем на одну минуту, то дополнительное время больше одной минуты добавляется ко времени выполнения огневой задачи.

371. Время выполнения огневой задачи на поражение колонн (групп мотопехоты) с открытием огня по команде оператора БпАК или начальника РЛС, а также в установленное время оценивается согласно нормативам (приложение 3) с учётом задержки времени открытия огня и оценивается:

- **«отлично»** – если время открытия огня отличается от расчётного (от подачи сигнала) не более чем на **15 секунд**;
- **«хорошо»** – если время открытия огня отличается от расчётного (от подачи сигнала) не более чем на **30 секунд**;
- **«удовлетворительно»** – если время открытия огня отличается от расчётного (от подачи сигнала) не более чем на **45 секунд**;
- **«неудовлетворительно»** – если не выполнены требования на оценку «удовлетворительно».

Общая оценка выполнения огневой задачи определяется по более низкой из двух оценок (приложению 3) с учётом времени задержки.

372. Оценивание времени выполнения огневой задачи на поражение отдельных движущихся надводных целей осуществляется по количеству пропусков залпов:

- **«отлично»** – пропусков нет;
- **«хорошо»** – пропущен один залп;
- **«удовлетворительно»** – пропущено два залпа;
- **«неудовлетворительно»** – если не выполнены требования на оценку «удовлетворительно».

При этом подразделение независимо от количества пропусков должно совершить три залпа.

373. Если при выполнении огневой задачи на тактическом учении (контрольном занятии по управлению огнём) по поражению неподвижных целей без пристрелки не менее 2/3 батарей уложились по времени на оценку «удовлетворительно», то второе условие выполнения огневой задачи дивизионом оценивается «удовлетворительно».

374. Время выполнения огневой задачи батареи в составе дивизиона начинается с момента окончания команды командира дивизиона (во время выполнения огневой задачи с распределением целей или участков целей между батареями – с момента окончания команды, подаваемой для данной батареи) до выстрела или доклада командира батареи о готовности к ведению огня.

Если огневая задача выполняется дивизионом с пристрелкой одной или каждой батареей, оценка батарей по второму условию определяется такая же, как и дивизиону.

375. При выполнении огневых задач прямой наводкой и ПТРК время их выполнения определяется от момента появления цели или от доклада «**Цель вижу**» до команды «**Стой**» (до окончания доклада о выполнении задачи).

376. Точность огня дивизиона (артиллерийской бригады, артиллерии механизированной бригады) определяется по оценкам точности огня батарей (дивизионов) согласно правилам, изложенным в ст. 379 – 382 настоящего КПА, и оценивается:

- **«отлично»** – если точность огня всех батарей дивизиона не ниже «удовлетворительно», а средний балл за точность **не меньше 4,5**;
- **«хорошо»** – если точность огня всех батарей дивизиона не ниже «удовлетворительно», а средний балл за точность **не меньше 3,5**;
- **«удовлетворительно»** – если точность огня одной батареи дивизиона «неудовлетворительно», а средний балл за точность **не меньше 2,6**;
- **«неудовлетворительно»** – если средний балл за точность **меньше 2,6** или при двух и более неудовлетворительных оценках вне зависимости от среднего балла.

Оценка точности огня батареи определяется по более низкой оценке точности, дальности и направления согласно нормативам, приведённым в приложении 4 к настоящему КПА.

Точность пристрелянных поправок определяется соотношением поправок, рассчитанных выполняющим огневую задачу по пристрелке (созданию) репера, с контрольными данными руководителя (по более низкой оценке по оценкам точности в дальности и направлении). Нормы отклонений в дальности и направлении оценки точности приведены в приложении 4 к настоящему КПА.

Если точность определения установок для первого выстрела при выполнении огневой задачи с пристрелкой цели (репера) оценена «неудовлетворительно», то оценка за точность огня снижается на один балл.

377. При контроле точности огня дивизиона (батареи), определяющего координаты целей своими средствами, за фактические координаты принимают координаты руководителя учения (контрольной группы).

При контроле точности огня дивизиона (батареи), если он не определил координаты цели своими средствами, за фактические принимаются координаты, указанные в команде старшего командира (начальника).

378. Контроль точности огня во время выполнения огневой задачи без пристрелки производится выстрелами назначенных орудий или сравнением установок для стрельбы.

Контрольные выстрелы производятся на вычисленных установках для стрельбы на поражение с учётом назначенного веера и скачка прицела.

Для оценки точности огня контрольная группа определяет отклонение разрывов от цели (центра цели) относительно плоскости стрельбы соответствующих батарей. Результаты контроля отображаются в карточке контроля точности выполнения огневой задачи (приложение 7 к настоящему КПА).

Полученное отклонение, если нужно, исправляют на значение скачка прицела (в соответствии с номером батареи) и на значение доворота на интервал веера (в соответствии с номером орудия). При стрельбе снарядами с дистанционным взрывателем и трубкой, кроме того, рассчитывают высоту разрыва над целью из ОП в делениях угломера и её отклонение от самой выгодной высоты разрывов.

Контроль точности при выполнении огневой задачи по подготовке и ведению неподвижного (подвижного) заградительного огня осуществляется на одном из рубежей по решению руководителя.

379. Точность огня при выполнении огневой задачи с пристрелкой определяется по отклонению центра группы разрывов поражающей серии от цели (центра цели).

При выполнении огневой задачи снарядами с дистанционной трубкой (на боевой стрельбе) точность огня по дальности и направлению оценивается по результатам засечки воздушных разрывов с учётом наиболее выгодного интервала.

Во время пристрелки (создания) репера на имитационных средствах и во время боевой стрельбы точность огня оценивают по точности (расчёту) пристрелянных поправок.

380. При поражении колонн оценка точности огня осуществляется по отклонениям контрольных выстрелов от определённой (указанной) точки встречи во время движения колонн по намеченному маршруту. Для определения отклонений при стрельбе по движущимся группам мотопехоты (пехоты), живой силе и огневым средствам (десанту) в момент разрыва производится засечка цели и разрывов.

381. Оценивая точность огня по движущимся надводным целям, в момент падения снарядов засекаются цель и разрывы. Если засечку цели и разрывов из-за дальности осуществить трудно, то точность оценивается:

- **«отлично»** – если цель накрыта тремя залпами, при этом средний балл по оценкам точности залпов в направлении **не меньше 4,6**;
- **«хорошо»** – если цель накрыта двумя залпами, при этом средний балл по оценкам точности залпов в направлении **не меньше 3,6**;
- **«удовлетворительно»** – если цель накрыта одним залпом, при этом средний балл по оценкам точности залпов в направлении **не меньше 2,6**;
- **«неудовлетворительно»** – если цель не накрыта ни одним из залпов или средний балл по оценкам точности залпов в направлении **меньше 2,6**.

Отклонение в направлении определяется для центральной батареи дивизиона.

382. Во время выполнения огневых задач по поражению целей (с пристрелкой и без пристрелки) на имитационных средствах, учениях и контрольных (контрольно-комплексных) занятиях без боевой стрельбы точность огня определяют сопоставлением установок для стрельбы на поражение (рассчитанных выполняющим огневую задачу или установленных на прицельных устройствах с обязательным учётом индивидуальных поправок каждого орудия) с контрольными данными руководителя и оценивают в соответствии с нормативами, изложенными в приложении 4 к настоящему КПА.

Оценивание точности определения установок для стрельбы на поражение (расчёт пристрелянных поправок) при выполнении огневой задачи снарядами с дистанционным взрывателем (трубкой) осуществляется с учётом ошибок в определении установок взрывателя (трубки) и уровня (при стрельбе снарядами с дистанционным взрывателем) и ошибок расчёта поправок к установке взрывателя (трубки).

383. Огневая задача считается не выполненной и оценивается «неудовлетворительно», если:

- назначенное количество дивизионов, привлекаемых к выполнению огневой задачи, не обеспечивает её выполнения по своим огневым возможностям;
- определён снаряд с дистанционной трубкой для поражения укрытых и бронированных целей;

- определён снаряд с дистанционным взрывателем или радио-взрывателем для поражения цели, когда живая сила и огневые средства находятся в перекрытых окопах, блиндажах, укрытиях, а также при поражении танков;
- определён снаряд с дистанционным взрывателем для поражения ненаблюдаемой цели, а для поражения наблюдаемой цели – если ВрВ превышает **20** метров;
- определена установка ударного взрывателя на замедленное действие, если угол падения **20°** и меньше, вследствие чего получены (могли быть получены) рикошеты при поражении живой силы и огневых средств в перекрытых окопах, блиндажах, укрытиях, а также при стрельбе на разрушение боевого прикрития оборонительного сооружения;
- определён заряд для получения настильной траектории (угол повышения **меньше 45°**), когда необходимо применить мортирную стрельбу по цели, которая находится за укрытием (в балке, лощине, на противоположных склонах высоты, за домами);
- не закончена пристрелка при выполнении огневой задачи на имитационных средствах;
- задействованное количество батарей (орудий) по своим огневым возможностям не обеспечивает выполнение огневой задачи;
- при поражении целей, являющихся объектом атаки, вместо ПСО определён другой порядок выполнения огневой задачи;
- при выполнении огневой задачи израсходовано снарядов больше норматива, приведённого в приложении 5 к настоящему КПА;
- разрыв состоялся (мог состояться) на удалении от своих войск меньшем небезопасной дистанции, установленной ПСиУО;
- для поражения ненаблюдаемой цели назначен скачок прицела или интервал веера, увеличенный (уменьшенный) более чем в два раза относительно требуемой величины (контрольных размеров цели), либо обстрел выполнялся на одной установке прицела вместо трёх, либо при сосредоточенном веере;
- определён расход снарядов больше (меньше) чем в два раза от указанной в команде старшего артиллерийского командира (начальника) или норматива снарядов, необходимого для поражения цели в зависимости от задачи стрельбы (для достижения необходимой плотности огня);
- при создании фиктивного репера пристрелянные поправки определены меньше, чем по четырём достоверно засечённым и неаномальным⁷ разрывам

⁷ Аномальный разрыв – это разрыв, точность которого превышает четыре срединных отклонения.

в группе или не закончена пристрелка действительного репера, а также если удаление созданного репера от точки цели превышает пределы, установленные для переноса огня;

- при выполнении огневой задачи снарядами с дистанционным взрывателем (трубкой) на боевой стрельбе в первой поражающей серии огня получено меньше половины воздушных разрывов или средняя высота разрывов превышает наиболее выгодную более чем в два раза;
- при стрельбе по вводным руководителя и на имитационных средствах ошибки в определении установок дистанционного взрывателя (трубки) превышают **1,5** деления и **0-02** для установки уровня;
- при выполнении огневой задачи командиром или подразделением допущены нарушения мер безопасности или их ошибочные команды (решения) могли привести к нарушению этих мер. Если во время выполнения огневой задачи руководитель до открытия огня обнаружил грубую ошибку, допущенную командиром (выполняющим огневую задачу) в определении координат цели, которая явно приведет к невыполнению задачи, то выполнение задачи прекращается и оценивается «неудовлетворительно».

384. Оценка выполнения огневой задачи по световому обеспечению, ослеплению, задымлению противника и местности, дистанционному минированию местности, а также распространение агитационного материала состоит из оценок первых двух условий (таблица 3) с учетом достижения требуемого результата выполнения задачи. Если требуемый результат достигнут (цели или освещены или задымлены, местность заминирована, агитационный материал доставлен в указанный район и т.п.), то оценка выводится:

- **«отлично»** – если оба условия оценены «отлично»;
- **«хорошо»** – если оба условия оценены не ниже «хорошо»;
- **«удовлетворительно»** – если оба условия оценены не ниже «удовлетворительно».

Если требуемого результата не достигнуто, огневая задача считается не выполненной и оценивается «неудовлетворительно».

Время выполнения огневой задачи оценивается соответственно с нормативами, приведёнными в приложении 3 к настоящему КПА (пункты 14-16).

4.2.5.4. Оценка специальной и технической подготовки

385. Оценка артиллерийской бригады, артиллерии механизированной бригады, БрАГ по специальной (технической) подготовке определяется оценками проверенных подразделений и выводится:

- **«отлично»** – если не менее 50% подразделений (в том числе не менее половины дивизионов) оценено «отлично», а остальные – «хорошо»;
- **«хорошо»** – если не менее 50% подразделений (в том числе не менее половины дивизионов) оценены не ниже «хорошо», а остальные – «удовлетворительно»;
- **«удовлетворительно»** – если подготовка не больше двух подразделений (в том числе не больше одного дивизиона) оценена «неудовлетворительно» (если проверялись только два дивизиона, то при неудовлетворительной оценке одного из них второй дивизион должен быть оценён не ниже «хорошо»);
- **«неудовлетворительно»** – если не выполнены требования на оценку «удовлетворительно».

386. Специальная (техническая) подготовка дивизиона оценивается по результатам проверки подразделений дивизиона. Оценка по специальной (технической) подготовке выставляется:

- **«отлично»** – если не менее 50% подразделений дивизиона оценено «отлично», а остальное – «хорошо»;
- **«хорошо»** – если не менее 50% подразделений дивизиона оценено не ниже «хорошо», а остальные – «удовлетворительно»;
- **«удовлетворительно»** – если не больше одного подразделения дивизиона оценено «неудовлетворительно» (если проверялись только два подразделения, то при неудовлетворительной оценке одного из них второе должно быть оценено не ниже «хорошо»);
- **«неудовлетворительно»** – если не выполнены требования на оценку «удовлетворительно».

387. Оценка специальной подготовки батареи определяется по правилам оценивания ККЗ. Оценка специальной подготовки взвода определяется оценками за выполнение групповых и индивидуальных нормативов и выставляется:

- **«отлично»** – если выполнение групповых нормативов оценено «отлично», а индивидуальных – не ниже «хорошо»;
- **«хорошо»** – если выполнение групповых нормативов оценено не ниже «хорошо», а индивидуальных – не ниже «удовлетворительно»;
- **«удовлетворительно»** – если обе оценки не ниже «удовлетворительно»;

- **«неудовлетворительно»** – если не выполнены требования на оценку «удовлетворительно».

Выполнение групповых и индивидуальных нормативов оценивается в соответствии со Сборником нормативов по боевой подготовке для специалистов артиллерии.

Во всех случаях оценка специальной подготовки не может быть выше оценки за выполнение огневых задач (боевой работы подразделений артиллерийской разведки).

388. Техническая подготовка батареи (взвода) оценивается:

- **«отлично»** – если **не менее 90%** проверенного личного состава оценено не ниже «удовлетворительно», при этом не менее 50% оценено «отлично»;
- **«хорошо»** – если **не менее 80%** проверенного личного состава оценено не ниже «удовлетворительно», при этом не менее 50% оценено не ниже «хорошо»;
- **«удовлетворительно»** – если **не менее 70%** проверенного личного состава оценено не ниже «удовлетворительно»;
- **«неудовлетворительно»** – если не выполнены требования на оценку «удовлетворительно».

389. В подразделениях полного состава подготовка офицеров по тактической, технической, специальной подготовке, стрельбе и управлению огнём может быть проверена во время тактического учения (контрольного занятия по управлению огнём). Их оценки учитываются при определении оценки подразделения наравне с оценками их подчиненных.

4.2.6. Оценивание индивидуальной подготовки офицеров, старшин, сержантов и солдат

390. Оценивание приобретения военнослужащим определённых индивидуальных способностей осуществляется путём проверки уровня знаний в форме независимого тестирования (зачётов, экзаменов) и практических умений во время проведения учений (тренировок), мероприятий приведения в готовность к выполнению задач по предназначению и исполнению военнослужащим функциональных обязанностей по должности, а также специальных обязанностей. На проверку выносятся вопросы, которые военнослужащий должен знать и уметь практически выполнять в соответствии с занимаемой должностью.

391. Военнослужащий оценивается по четырёхбалльной системе («отлично», «хорошо», «удовлетворительно», «неудовлетворительно»).

Оценка уровня теоретических знаний военнослужащих по предметам обучения определяется:

- **«отлично»** – если **не менее 90%** вопросов оценено положительно, при этом не менее 50% общего количества вопросов оценено «отлично», а другие – не ниже «хорошо»;
- **«хорошо»** – если **не менее 80%** вопросов оценено положительно, при этом не менее 50% общего количества вопросов оценено не ниже «хорошо», а другие – не ниже «удовлетворительно»;
- **«удовлетворительно»** – если **не менее 70%** проверенных вопросов оценено положительно;
- **«неудовлетворительно»** – если военнослужащий не выполнил требований на оценку «удовлетворительно».

392. Оценка уровня практических умений военнослужащего определяется как:

- **«выполнил»** – если военнослужащий выполнил назначенные задачи в полном объёме, в установленные сроки в соответствии с требованиями стандартов подготовки;
- **«не выполнил»** – если имели место превышение сроков выполнения задачи или нарушение требований стандартов подготовки, приведшие к срыву выполнения задачи.

393. Общая оценка индивидуальной подготовки военнослужащего определяется:

а) за уровень теоретических знаний:

- **«отлично»** – если **не менее 90%** предметов оценено положительно, при этом не менее 50% общего количества проверенных предметов обучения, в том числе все основные оценены на «отлично», а остальные – не ниже «хорошо»;
- **«хорошо»** – если **не менее 80%** предметов оценено положительно, при этом не менее 50% общего количества проверенных предметов обучения, в том числе все основные оценены не ниже «хорошо», а остальные – не ниже «удовлетворительно»;
- **«удовлетворительно»** – если **не менее 70%** предметов, в том числе все основные предметы, оценены положительно;
- **«неудовлетворительно»** – если военнослужащий не выполнил требования на оценку «удовлетворительно»;

б) за уровень практических умений:

- **«отлично»** – если **не менее 90%** практических задач оценено как «выполнил»;
- **«хорошо»** – если **не менее 80%** практических задач оценено как «выполнил»;

- **«удовлетворительно»** – если **не менее 70%** практических задач оценено как «выполнил»;
- **«неудовлетворительно»** – если военнослужащий не выполнил требований на оценку «удовлетворительно».

Во время определения уровня обретения военнослужащим необходимых индивидуальных способностей приоритетной является оценка за практическое выполнение им функциональных обязанностей по занимаемой должности.

394. Военнослужащий оценивается как:

- **«способен»** исполнять функциональные обязанности – если оценка за уровень теоретических знаний положительная («отлично», «хорошо», «удовлетворительно»), а практических умений – не ниже «хорошо»;
- **«частично способен»** исполнять функциональные обязанности – если оценка за уровень теоретических знаний и практических умений – не ниже, чем «удовлетворительно»;
- **«неспособен»** исполнять функциональные обязанности – если не выполнено условие на «частично способен».

395. Состояние индивидуальной подготовки офицеров оценивается:

- **«отлично»** – если **не менее 90%** проверяемых подразделений по уровню индивидуальной подготовки оценено положительно, при этом не менее 50% от общего количества оценено «отлично», в том числе управление воинской части, остальные – «хорошо»;
- **«хорошо»** – если **не менее 80%** проверяемых подразделений по уровню индивидуальной подготовки оценено положительно, при этом не менее 50% от общего количества оценено «хорошо», в том числе управление воинской части;
- **«удовлетворительно»** – если **не менее 70%** проверяемых подразделений по уровню индивидуальной подготовки оценено положительно, в том числе управление воинской части;
- **«неудовлетворительно»** – если не выполнены требования на оценку «удовлетворительно».

396. Общая оценка за индивидуальную подготовку офицеров управления (подразделения) воинской части выставляется:

- **«отлично»** – если **не менее 90%** военнослужащих по уровню индивидуальной подготовки оценено положительно, при этом не менее 50% общего количества проверенных военнослужащих оценено «отлично».

- **«хорошо»** – если **не менее 80%** военнослужащих по уровню индивидуальной подготовки оценено положительно, при этом не менее 50% общего количества проверенных военнослужащих оценено «хорошо»;
- **«удовлетворительно»** – если **не менее 70%** военнослужащих по уровню индивидуальной подготовки оценено положительно;
- **«неудовлетворительно»** – если не выполнены требования на оценку «удовлетворительно».

397. Оценка по индивидуальной подготовке офицеру выставляется:

- **«отлично»** – если не менее 50% предметов обучения, в том числе основные, оценены на «отлично», а остальные – не ниже «хорошо»;
- **«хорошо»** – если не менее 50% предметов обучения, в том числе основные, оценены на «хорошо», а остальные – не ниже «удовлетворительно»;
- **«удовлетворительно»** – если все основные предметы обучения оценены не ниже «удовлетворительно», а по остальным предметам не больше одного оценено «неудовлетворительно»;
- **«неудовлетворительно»** – если не выполнены требования на оценку «удовлетворительно».

5. ОБСЛУЖИВАНИЕ И ОБЕСПЕЧЕНИЕ МЕР БЕЗОПАСНОСТИ ПРИ ПРОВЕДЕНИИ МЕРОПРИЯТИЙ С БОЕВОЙ СТРЕЛЬБОЙ АРТИЛЛЕРИИ

5.1. Руководство и обеспечение мероприятий по боевой стрельбе артиллерии

398. Меры безопасности на учениях осуществляются в соответствии с требованиями руководящих документов, регламентирующих службу полигонов в ВС Украины.

399. Для обеспечения тактических учений с боевой стрельбой, контрольных занятий по управлению огнём с боевой стрельбой, выполнения офицерами зачётных огневых задач с боевой стрельбой и выполнения мер безопасности при проведении вышеуказанных мероприятий приказом командира воинской части назначаются:

- старший руководитель стрельбы;
- начальник оцепления и подразделение, от которого выделяется личный состав оцепления;
- дежурный врач (фельдшер);
- артиллерийский техник;
- дежурный сигнальщик;
- противопожарное обеспечение.

Приказом командира воинской части по организации проведения учений (стрельб) определяется:

- перечень планируемых для выполнения огневых задач;
- перечень вооружения и военной техники, разрешённых к использованию во время проведения мероприятий с боевой стрельбой артиллерии;
- порядок проведения занятия;
- выделение санитарного автомобиля и комплекта неотложной медицинской помощи, а также автомобилей для перевозки боеприпасов и личного состава оцепления.

Личный состав оцепления назначается накануне проведения тактических учений с боевой стрельбой, контрольных занятий по управлению огнём с боевой стрельбой, выполнения зачётных огневых задач с боевой стрельбой приказом (по строевой части) командира воинской части. Личный состав оцепления должен быть обеспечен транспортным средством, средствами защиты (защитный шлем, бронезилет, ОЗК, противогаз), средствами связи в соответствии с расчётом, средствами освещения, необходимым количеством сигнальных средств, питанием, водой или чаем и другим снаряжением, которое необходимо в зависимости от времени несения службы, погодных условий и времени года. За подготовку и выполнение задач, возложенных на личный состав оцепления, отвечает командир воинской части, выделяемой оцепление.

Старшим руководителем стрельбы назначается:

- в воинских частях – заместитель командира бригады, полка, командир дивизиона (батальона) или его заместители;
- в учебных воинских частях – заместитель командира полка (командир учебного дивизиона, начальник цикловой комиссии).

Старший руководитель по организации стрельб и выполнению мер безопасности выполняет требования начальника центра (полигона, командира воинской части, в подчинении которого находится полигон).

Подготовку личного состава администрации стрельб организует и проводит старший руководитель стрельбы (руководитель учений, командир воинской части).

400. Общие обязанности лиц, обеспечивающих мероприятия с боевой стрельбой артиллерии.

Старший руководитель стрельбы отвечает за:

- соблюдение подразделениями, привлекаемыми к проведению мероприятий с боевой стрельбой, требований безопасности;
- подготовку личного состава, обеспечивающего стрельбу.

Старшему руководителю подчиняется личный состав, обеспечивающий стрельбу.

Он должен:

а) накануне стрельбы:

- изучить требования инструкции по мерам безопасности полигона, разработанной на каждом полигоне в соответствии с требованиями руководящих документов, регламентирующих службу полигонов в ВС Украины;
- получить не позднее, чем за неделю до начала тактического учения и контрольного занятия по управлению огнём (при подготовке к выполнению зачётных огневых задач с боевой стрельбой – не позднее, чем за трое суток) выписку из приказа командира воинской части по организации проведения указанных мероприятий;
- уяснить, какие огневые задачи будут выполняться;
- уяснить маршруты движения, места занятий (стрельб), местонахождение подразделений, боевой и другой техники, границы полигона, организацию службы на нём;
- проверить доведение приказа до должностных лиц, назначенных для обеспечения мероприятий с боевой стрельбой артиллерии, организовать их подготовку и обеспечение всем необходимым для несения службы, проверить готовность к выполнению задач и знание ими функциональных обязанностей;
- накануне несения службы в назначенное время представить начальнику полигона (командиру воинской части, в подчинении которого находится полигон) на инструктаж должностных лиц, выделенных для обеспечения мероприятий с боевой стрельбой артиллерии (на инструктаж привлекаются: старший руководитель стрельбы, начальник оцепления и личный состав оцепления, дежурный врач (фельдшер)). При наличии изменений в их назначении – представить выдержки из соответствующих приказов командиров воинских частей по внесению изменений;

б) до начала стрельбы:

- организовать выставление оцепления, получить доклад от начальника оцепления о выставлении постов;
- организовать наблюдение за учебными объектами и мишенными полями, уточнить задачи должностным лицам, назначенным для обеспечения стрельбы;
- получить от начальников учебных объектов доклад о готовности учебных объектов к проведению стрельб (учений) с представлением соответствующих актов, утверждаемых начальником полигона (командира воинской части, в

подчинении которого находится полигон). Указанные акты во время проведения стрельб (учений) находятся у руководителя учения, стрельбы (занятия), а после занятия хранятся у начальника учебного объекта;

- провести инструктаж (под роспись) руководителей, проводящих мероприятия с боевой стрельбой артиллерии, о соблюдении мер безопасности во время проведения стрельб, выдать им бланки карточек учёта неразорвавшихся снарядов (мин);
- не позднее, чем за 10 минут до начала стрельбы уведомить (в случае отсутствия прямой связи – через дежурного полигона или оперативного дежурного) районный диспетчерский центр обслуживания воздушного движения (далее – РДЦ ОНР) о начале стрельбы;
- доложить начальнику полигона о готовности к стрельбе и получить разрешение на открытие огня;
- убедиться в отсутствии препятствий для стрельбы, подать команду на подачу звукового сигнала «Слушайте все» и выставление на командном (командно-наблюдательном) пункте соответствующего визуального сигнала (днём – круги красного цвета внешнего визуального сигнального устройства или флага красного цвета, ночью – фонарь красного света);
- дать разрешение на проведение стрельб (открытие огня);

в) во время стрельбы:

- следить за строгим соблюдением мер безопасности и порядка выполнения огневых задач согласно КПА;
- в случае нарушения требований безопасности, появления на мишенном поле людей, машин или животных, возникновения пожара на мишенном поле, получения доклада от начальника оцепления о нарушении требований безопасности, появления визуального сигнала белого цвета на блиндаже (укрытии) или в ином случае, предусмотренном инструкцией по мерам безопасности полигона, немедленно подать сигнал «Отбой», заменить визуальный сигнал на командном пункте и принять меры по прекращению стрельбы;
- принять меры по устранению причин препятствий стрельбе в соответствии с требованиями инструкции по мерам безопасности полигона;
- после устранения препятствия стрельбе подать команду для продолжения стрельб;

г) после окончания стрельбы:

- подать команду на открытие круга белого цвета внешнего визуального сигнального устройства командного пункта и подачу сигнала «Отбой»;
- убедиться, что на всех пунктах управления (командно-наблюдательных пунктах) открыты круги белого цвета внешнего сигнального устройства;
- не позже, чем через 5 минут после окончания стрельбы сообщить в РДЦ ОПР;
- получить доклады от руководителей учений, стрельб (занятий) о результатах стрельбы и получить от них карточки учёта неразорвавшихся снарядов (мин);
- произвести запись в журнале учёта учений, стрельб (занятий) о результатах стрельб;
- доложить начальнику полигона об окончании стрельб, получить разрешение на окончание несения службы оцеплением, сдать в штаб полигона (начальнику полигона) карточки учёта неразорвавшихся снарядов (мин).

401. Дежурный врач (фельдшер) назначается из числа офицеров (санинструкторов) медицинской службы. Он отвечает за своевременное оказание первой медицинской помощи и эвакуацию раненых в медицинское учреждение. Ему подчиняется водитель санитарного автомобиля.

Дежурный врач должен:

а) до начала стрельбы:

- прибыть на санитарном автомобиле не позднее, чем за 30 минут до начала стрельбы на командный пункт, о чём доложить старшему руководителю стрельбы;
- проверить у санитарных инструкторов на учебных объектах, где проводятся стрельбы, средства оказания первой медицинской помощи;
- доложить старшему руководителю стрельбы о готовности медицинского обеспечения стрельбы;

б) во время стрельбы:

- постоянно быть рядом со старшим руководителем стрельбы в готовности действовать по его команде;
- в случае ранения, травмирования или поражения электрическим током личного состава по команде старшего руководителя стрельбы прибыть на место происшествия для оказания первой медицинской помощи;
- доложить старшему руководителю стрельбы о состоянии дел;
- эвакуировать пострадавших и доставить их в лечебное учреждение.

в) по окончании стрельбы:

- убить в пункт постоянной дислокации с разрешения старшего руководителя стрельбы.

402. Артиллерийский техник назначается из числа техников подразделений или специалистов ремонтной роты. Он отвечает за проведение проверки готовности вооружения к стрельбе и своевременное устранение возникших неисправностей.

Он должен:

а) до начала стрельбы:

- провести осмотр вооружения, проверить готовность вооружения к стрельбе и соответствие его действительного состояния актам технического состояния;
- доложить результаты осмотра старшему руководителю стрельбы;

б) во время стрельбы:

- постоянно находиться на огневой позиции и не покидать её без разрешения старшего руководителя стрельбы;
- осуществлять контроль технического состояния вооружения, принимать меры по устранению возникших неисправностей;

в) после окончания стрельбы:

- провести осмотр вооружения и доложить старшему руководителю стрельбы.

403. Начальник оцепления отвечает за проведение осмотра опасного во время стрельбы участка местности, предотвращение проникновения людей на небезопасный участок местности во время стрельбы, подготовку и безупречное несение службы личным составом оцепления и соблюдение им требований безопасности.

Он должен:

а) накануне стрельбы:

- изучить и знать инструкцию по мерам безопасности полигона в части касающейся, схему расположения постов оцепления и порядок связи с ними, маршруты выдвижения, обязанности должностных лиц оцепления;
- уяснить порядок получения средств связи, сигнальных средств, обеспечения транспортным средством;
- организовать подготовку личного состава оцепления и обеспечение его всем необходимым для несения службы, проверить готовность к выполнению задач и знание им функциональных обязанностей;

- прибыть в назначенное время вместе с личным составом оцепления к начальнику полигона для проверки готовности к исполнению обязанностей и инструктажа;
- подать во время инструктажа начальнику полигона выписку из приказа (по строевой части) командира воинской части о назначении личного состава оцепления с отметкой о прохождении им медицинского осмотра;
- получить от начальника полигона схему движения оцепления при выдвигании на посты;

б) до начала стрельбы:

- в установленное время лично выставить посты оцепления;
- уточнить на местности задачи тем, кто несет службу, обеспечить их сигнальными средствами, довести сигналы прекращения огня, установить и постоянно поддерживать с ними радиосвязь;
- во время выставления постов оцепления лично осмотреть участки местности, которые опасны при стрельбе в случае обнаружения на них людей или животных, вывести их за пределы полигона (оцепленной территории);
- доложить старшему руководителю стрельбы и дежурному полигона, но не позднее, чем за 30 минут до начала стрельбы, о выставлении оцепления и результатах осмотра опасных участков полигона;
- поставить задачу наблюдателю старшего руководителя стрельбы;

в) во время стрельбы:

- постоянно находиться на командном пункте старшего руководителя стрельбы и действовать по его указаниям;
- поддерживать постоянную связь с постами оцепления;
- контролировать несение службы наблюдателем старшего руководителя стрельбы;
- периодически проверять несение службы на постах оцепления с разрешения старшего руководителя стрельбы;
- в случае нарушения требований безопасности, появления на мишенном поле людей, машин или животных, возникновения пожара на мишенном поле, с подачей сигнала постом оцепления о прекращении огня немедленно доложить об этом старшему руководителю стрельбы и действовать в порядке, определенном инструкцией по мерам безопасности полигона;

г) после окончания стрельбы:

- получить разрешение от старшего руководителя стрельбы на снятие постов оцепления;

- осмотреть местность, места несения службы во время движения по маршруту для сбора личного состава оцепления;
- доложить старшему руководителю стрельбы (учений) об окончании выполнения задач оцеплением, результаты осмотра опасных участков полигона и получить разрешение на возвращение в пункт постоянной дислокации. Оцепление завершает выполнение задач только с разрешения старшего руководителя стрельбы.

Документы, которые должны быть у начальника оцепления:

- список личного состава оцепления, проинструктированного по мерам безопасности;
- схема радиосвязи, таблица позывных;
- бланк (карточка) записи радиотелефониста;
- бланк (карточка) учёта неразорвавшихся снарядов (мин);
- карта (схема) постов оцепления, маршруты выдвигания к ним;
- журнал учёта транспорта, который развёрнут и предупреждён о запрещении проезда;
- обязанности личного состава оцепления.

Начальник оцепления должен иметь постоянную, устойчивую связь с постами оцепления и по графику каждые 20 – 30 минут проводить их проверку.

404. Военнослужащий, несущий службу на посту оцепления, отвечает за неукоснительное исполнение требований инструкции по порядку несения службы на посту оцепления, утверждённой командиром воинской части, которому подчинён полигон.

Он должен:

- твёрдо знать и безусловно исполнять свои обязанности;
- внимательно наблюдать за порученным участком, не допускать без разрешения начальника оцепления проход (проезд) на территорию полигона людей, животных и транспортных средств;
- не оставлять пост без разрешения начальника оцепления;
- в случае нарушения требований безопасности или в других случаях, определённых инструкцией по требованиям безопасности полигона, немедленно доложить начальнику оцепления и подать сигнал на прекращение огня;
- поддерживать на посту порядок и бережно относиться к его оборудованию.

405. Наблюдатель отвечает за своевременное обнаружение в секторе наблюдения сигналов, установленных на время стрельбы, людей, животных и транспортных средств; немедленное сообщение руководителю стрельбы на участке о нарушении стреляющими мер безопасности, а также ведение учёта неразорвавшихся снарядов (мин).

Он должен:

а) до начала стрельбы:

- осмотреть мишенное поле в назначенном секторе с целью обнаружения людей, животных и транспортных средств;
- изучить порядок действий стреляющих и мер безопасности;
- доложить старшему руководителю стрельбы о результатах наблюдения;

б) во время стрельбы:

- находиться на командном пункте участка, вести наблюдение в назначенном секторе;
- немедленно докладывать руководителю стрельбы на участке (директрисе, огневом городке, учебном месте) или старшему руководителю стрельбы о появлении в опасной зоне людей, животных и транспортных средств, нарушении стреляющими порядка действий и мер безопасности, возникновении пожара на мишенном поле и подаче сигнала прекращения огня постом оцепления;
- вести карточку учёта неразорвавшихся снарядов (мин), которую он получает от старшего руководителя стрельбы;

в) после окончания стрельбы:

- доложить старшему руководителю стрельбы о результатах наблюдения, вернуть карточку учёта неразорвавшихся снарядов (мин).

406. Дежурный сигнальщик подчиняется старшему руководителю стрельбы.

Он должен подавать сигналы открытия и прекращения огня по команде старшего руководителя стрельбы.

407. Все должностные лица, которые руководят и обеспечивают стрельбы, должны иметь на левом рукаве повязку из белой ткани на полужёсткой основе длиной 30 – 40 см и шириной 10 см или белый нагрудный знак. На повязку (нагрудный знак) наносится черной краской или вышивается из ткани надпись, например: «**Начальник оцепления**».

Пути возможного прохода (проезда) населения к учебному объекту, на котором проводятся тактические учения с боевой стрельбой (контрольные занятия по стрельбе и управление огнём с боевой стрельбой, выполнение офицерами зачётных огневых задач с боевой стрельбой) оборудуются металлическими (деревянными) шлагбаумами (заграждениями, траншеями) и указателями о запрещении прохода (проезда).

5.2. Организация и обеспечение мер безопасности

5.2.1. Меры безопасности на учениях (контрольных занятиях и тренировках по управлению огнём)

408. За организацию и обеспечение мер безопасности на тактическом учении (контрольном занятии и тренировке по управлению огнём) отвечает руководитель. Он обязан:

- организовать комендантскую службу в местах, опасных для движения подразделений, ограждение непроходимых участков местности (болот, озёр, крутых обрывов);
- выбрать участки местности для имитации целей и разрывов и определить порядок имитации;
- установить границы района проведения боевой стрельбы, основное направление стрельбы, опасные направления и дальность стрельбы и довести их до командиров, посредников и имитационной команды;
- организовать изучение мер безопасности всем личным составом, принять зачёты их знания и требовать соблюдения этих мер при проведении учения;
- после окончания учения организовать сбор и уничтожение неразорвавшихся имитационных средств.

Ответственность за соблюдение личным составом мер безопасности, установленных на тактическом учении (контрольном занятии и тренировке по управлению огнём), возлагается на командиров подразделений. Они обязаны:

- изучить с личным составом меры безопасности на учении, довести их под личную роспись каждому, принять зачёты по мерам безопасности и следить в ходе учения за их соблюдением;
- организовать выдачу личному составу неповреждённых боеприпасов и имитационных средств во время учения и лично проверять, чтобы среди холостых патронов не было боевых;
- всем водителям (механикам-водителям) тщательно отработать приёмы управления машинами на дорогах и за их пределами, в колоннах и в боевых порядках, особое внимание обратить на подготовку водителей к перевозке личного состава и взрывоопасных грузов;

- изучить со всем личным составом порядок обозначения опасных направлений стрельбы, участков и полей имитации и других опасных мест;
- проверить вооружение и привлекаемую на учение военную технику, по результатам проверки составить акт и организовать его подготовку к стрельбе, особое внимание обратить на знание личным составом правил эксплуатации вооружения и военной техники;
- запретить посторонним лицам находиться на огневой позиции. Лица, непосредственно не участвующие в стрельбе, должны находиться в окопах или на безопасном расстоянии от орудий, минометов, боевых машин.

409. В ходе учений с боевой стрельбой запрещается:

- заряжать оружие боевыми и холостыми патронами, а также боевыми и инертными гранатами до сигнала **«ОГОНЬ»** (команды руководителя, командира);
- направлять оружие на людей, в сторону или в тыл учебного объекта, независимо от того, заряжено оно или нет;

Запрещается вести огонь:

- из неисправного оружия, неисправными боеприпасами или боеприпасами, которые не предусмотрены таблицами стрельбы для данной системы, а также запрещены для использования специальными перечнями;
- за пределы безопасных направлений стрельбы;
- в случае поднятого белого флага (белого света фонаря) на командном (участковом) пункте, пунктах управления и в укрытиях (блиндажах);
- по блиндажам, независимо от того, находятся в них люди или нет, а также по другим сооружениям (вышкам, тригонометрическим пунктам и декоративному оборудованию);
- после втыкания дула орудия в почву или в препятствие;
- в случае нахождения людей на боевых машинах или впереди них, при незапертых люках боевых машин;
- в случае потери связи с руководителем стрельбы;
- при углах повышения, превышающих углы, предусмотренные для данной системы вооружения или определённые инструкцией по мерам безопасности полигона;
- через населённые пункты, высоковольтные линии электропередачи, а также через железнодорожные, шоссейные, грунтовые дороги, которые не закрываются для движения во время стрельбы;

- из орудий, боевых машин и миномётов без учёта командиром орудий, СОБ, КБ, КД, огневым посредником, начальником контрольной группы, старшим руководителем стрельбы опасных установок дальностей и направлений, а также без обозначения рубежей безопасного удаления от целей (участков, районов) для стрельбы, которые танковые и механизированные подразделения не должны проходить до прекращения (переноса) огня;
- по целям, участкам (рубежам), расположенным ближе, чем 500 метров от подразделений, находящихся вне укрытия, при стрельбе на дальности до 10 километров, и ближе 700 метров – на дальностях более 10 километров, а от подразделений, которые находятся в укрытиях (бронированных машинах), соответственно – 300 метров и 500 метров, для реактивной артиллерии – по целям ближе 1000 метров на все дальности стрельбы;
- боеприпасами с повреждённой поверхностью;

Во время обозначения огня холостыми артиллерийскими выстрелами запрещено усиливать холостые артиллерийские выстрелы посторонними предметами (пыжами) и вести огонь:

- холостыми артиллерийскими выстрелами в случае расположения личного состава, войск и техники перед орудиями ближе, чем за 200 метров;
- из орудий с дульным тормозом, не имеющих устройств для стрельбы холостыми выстрелами.

Общий сигнал прекращения огня подается в случае:

- падения снарядов (мин) на опасном расстоянии от подразделений, в защищённых зонах или за пределами полигона;
- появления самолётов-буксировщиков и вертолётов в плоскости стрельбы наземной артиллерии;
- возникновения пожара на мишенном поле (районе целей) и получения от постов оцепления сигнала об опасности продолжения стрельбы.

Общий сигнал прекращения огня немедленно выполняется всеми участниками учений (стрельб).

Ведение огня немедленно прекращается в случае:

- потери ориентации стреляющими;
- появления в поле зрения прицела людей, боевой техники, транспорта и животных. Огонь возобновляется по разрешению руководителя учений (стрельб) после устранения опасности и доклада об этом начальнику полигона (учебного объекта).

Если в ходе учений с боевой стрельбой войскам необходимо занять районы целей, по которым вёлся артиллерийский и миномётный огонь, то командиры подразделений обязаны предупредить подчинённый личный состав о соблюдении мер безопасности и правил поведения в этих районах.

В случае обнаружения бомб, снарядов, неразорвавшихся мин и других взрывоопасных предметов тот, кто их нашёл, обязан доложить об этом своему командиру, который организует их обозначение и докладывает по команде руководителю учений.

Категорически запрещается:

- прикасаться к найденным снарядам, минам, неразорвавшимся авиабомбам, взрывателям, трубкам, зарядам, средствам имитации и другим взрывоопасным предметам;
- пользоваться внештатными средствами освещения при работе с боеприпасами;
- разводить костры на территории учебных объектов;
- сжигать на огневых позициях оставшиеся пучки (заряды) пороха, упаковку от боеприпасов.

5.2.2. Меры безопасности при проведении стрельб на винтовочных артиллерийских полигонах

410. Безопасность при стрельбе на винтовочных артиллерийских полигонах обеспечивается чёткой организацией стрельбы, точным соблюдением требований Курса подготовки артиллерии, установленных мер безопасности, высокой дисциплиной всех военнослужащих.

Во время проведения учений с боевой стрельбой (стрельб) в ночных условиях начальник полигона и руководитель учений с боевой стрельбой (стрельб) обязаны принять меры по ограждению запрещённых зон, районов установки фугасов, колодцев без наземных срубов, мостов без перил и других сооружений, обозначить их хорошо видимыми ночью знаками (световыми сигналами).

На каждом винтовочном артиллерийском полигоне с учётом его особенностей и условий разрабатывается и утверждается командиром воинской части инструкция по мерам безопасности, которую должен знать личный состав участников стрельбы.

Для обслуживания оборудования полигона допускаются только лица, которые изучили техническое описание и инструкцию по эксплуатации полигона и усвоили правила эксплуатации и электрооборудования.

Личный состав подразделений, не усвоивший меры безопасности, к стрельбе и обеспечению стрельбы не допускается.

Командиры воинских частей и подразделений несут полную ответственность за соблюдение подчиненным личным составом установленных мер безопасности при стрельбе на винтовочных артиллерийских полигонах.

Стреляющие устройства винтовочных артиллерийских полигонов должны быть оборудованы ограничителями и концевыми выключателями как по углу склона, так и по направлению так, чтобы полностью исключались выстрелы в условиях, когда возможно попадание пуль в участок местности, расположенный за пределами полигона. Кроме того, должна обеспечиваться возможность одновременного выключения электроэнергии от всех стреляющих устройств с пульта управления дежурного по полигону и его помощника (наблюдателя), ведущего наблюдение за мишенным полем во время стрельбы.

Границы винтовочного артиллерийского полигона обозначаются на местности знаками **“Стой, стреляют. Проезд и проход запрещён”**, установленными на их прямой видимости друг от друга и в местах пересечения троп и путей (если необходимо, границы винтовочного артиллерийского полигона могут окапываться траншеями). Все пути и пешеходные тропы на подступах к границе полигона перекрываются шлагбаумами или глухими заграждениями. В близлежащих к винтовочному артиллерийскому полигону населённых пунктах вывешиваются объявления о запрете заходить на территорию винтовочного артиллерийского полигона без разрешения командира воинской части, в распоряжении которого находится винтовочный артиллерийский полигон.

В местные органы власти, учреждения и воинские части, расположенные вблизи винтовочного артиллерийского полигона, направляются сообщения о времени проведения стрельб и запрете в этот период прохода и проезда на территорию артиллерийского винтовочного полигона. Сообщение доводится под личную роспись на листе (письме) сообщения.

Для обеспечения безопасности во время проведения стрельб на винтовочном артиллерийском полигоне на каждый день приказом по воинской части назначается руководитель стрельбы, дежурный по винтовочному артиллерийскому полигону, дежурный фельдшер и подразделение, от которого выделяется оцепление. Кроме того, при необходимости может назначаться помощник дежурного (наблюдатель). Обязанности этих должностных лиц, состав и порядок действий оцепления определяются инструкциями, разрабатываемыми с учётом конкретных условий и особенностей данного полигона, утверждаются инструкции командиром воинской части, в подчинении которого находится винтовочный артиллерийский полигон. Не позднее, чем за час до начала стрельбы, выставляются посты (пост) оцепления, с которыми устанавливается связь.

Перед стрельбой мишенное поле должно быть осмотрено, с его территории должны быть выведены люди, животные и транспорт.

Во время проведения стрельбы на винтовочных артиллерийских полигонах запрещается:

- подавать электрическое напряжение на стреляющие устройства (имитационные установки) без разрешения руководителя стрельбы;
- вести стрельбу без ограничителей по направлению и высоте или с неисправными оконечными выключателями стреляющих устройств;
- поднимать очередной флаг до осмотра мишенного поля винтовочного артиллерийского полигона и начинать стрельбы до получения сведений о готовности постов (поста) оцепления;
- находиться любым лицам во время стрельбы в помещениях, где установлены стреляющие устройства;
- оставлять стреляющие устройства заряженными после окончания стрельбы.

Во время стрельбы на винтовочном артиллерийском полигоне дежурный (помощник дежурного, наблюдатель) по полигону ведет постоянное наблюдение за мишенным полем и принимает меры к немедленному прекращению стрельбы (выключению электрического напряжения на стреляющие устройства) при появлении в пределах поля людей, животных, транспортных средств или получении доклада об этом от поста оцепления. Кроме того, стрельба прекращается одновременно с объявлением перерывов в занятиях и с их окончанием.

После окончания стрельбы стреляющие устройства разряжаются, снимаются и вместе с остальными боеприпасами сдаются на хранение. Выдачу и сдачу стреляющих устройств и боеприпасов к ним осуществляет командир воинской части.

*Командующий ракетными войсками и артиллерией
Вооружённых Сил Украины – заместитель командующего
Сухопутными войсками Вооружённых Сил Украины
генерал-лейтенант Вячеслав ГОРБЫЛЁВ*



Приложение 1: Перечень огневых задач и условия их выполнения

Задача 1а.

Поражение неподвижных целей при стрельбе прямой наводкой⁸ орудием (полупрямой наводкой⁹ орудием или миномётом)

Цель:

а) при стрельбе из гаубицы (пушки-гаубицы, 120-мм самоходной артиллерийской установки) – **одна** цель:

- противотанковая пушка (мишень № 11)¹⁰;
- танк в окопе (мишень № 12б);
- ПТРК на боевой машине в окопе (мишень № 18а);
- самоходная артиллерийская установка в окопе (мишень № 3б);
- оборонительное сооружение (мишень № 16а);

б) при стрельбе из орудий – **две** цели, указанные в пункте а;

в) при стрельбе из миномёта, орудия полупрямой наводкой – **одна** цель (отдельная небронированная цель).

Для оценивания огневой задачи полупрямой наводкой мишень устанавливается в центре круга с радиусом:

- для 82-мм миномётов – **15** м;
- для 120-мм миномётов и орудий – **20** м.

Определение установок для стрельбы – с учётом поправок на отклонение условий стрельбы от табличных, определённых хотя бы приблизительно.

⁸ Прямой наводкой называется наведение орудия в горизонтальной и вертикальной плоскостях, выполняемое непосредственно визировкой в цель.

⁹ Полупрямой наводкой называется наведение орудия (миномёта) в горизонтальной плоскости непосредственным визированием в цель, а в вертикальной плоскости – по углу повышения, соответствующего дальности стрельбы.

¹⁰ Образцы мишеней приведены в данном приложении.

Продолжение приложения 1

Условия выполнения огневой задачи:

- а)** стрельба осколочно-фугасными, кумулятивными, бронебойно-подкалиберными и практическими снарядами (для полупрямой наводки осколочно-фугасными, осколочными минами и осколочно-фугасными снарядами);
- б)** огневая задача выполняется орудием (миномётом);
- в)** дальность стрельбы от **3/4** дальности прямого выстрела, вычисленная для данной высоты цели, до дальности прямого выстрела, увеличенной на **200 м**; при стрельбе со специальными прицелами дальность стрельбы определяется их техническими возможностями; при стрельбе из миномётов – от **800 до 2000 м**; при стрельбе из орудий полупрямой наводкой – от **2500 до 4000 м**;
- г)** задача выполняется с подготовленной или неподготовленной огневой позиции, днём и ночью; при стрельбе из гаубиц (пушек-гаубиц) а также из всех систем с вкладными (накладными) стволами задача выполняется только с подготовленной огневой позиции;
- д)** в горных условиях угол места цели не менее **±1-00**;
- е)** при стрельбе с неподготовленной огневой позиции задача на развёртывание ставится командиру орудия на удалении **200-300 м** от указанного места огневой позиции;
- ж)** время выполнения огневой задачи отсчитывается с момента показа цели или после доклада «Цель уяснил»; при выполнении огневой задачи с неподготовленной огневой позиции цель появляется (указывается) после окончания развёртывания, но не позже окончания времени, необходимого на выдвижение к огневой позиции и развёртывания на оценку «удовлетворительно» (в противном случае задача оценивается «неудовлетворительно»);
- з)** стрельба ведётся прямой наводкой до первого попадания в цель¹¹.

Расход снарядов:

- для орудий – **4**;
- для гаубиц, пушек-гаубиц, 120-мм самоходных артиллерийских установок – **3**;
- для выполнения огневой задачи полупрямой наводкой – **5**.

¹¹ *Прямым попаданием называется попадание, при котором снаряд прошёл сквозь мишень не менее чем половиной своего диаметра. После истечения времени выполнения огневой задачи руководитель подаёт команду: «Стой, обеспечение в укрытие».*

Продолжение приложения 1

При стрельбе с неподготовленных позиций, ночью по освещённой цели расход снарядов увеличивают на один снаряд (общее увеличение расхода не должно быть больше, чем на два снаряда).

Таблица № 4

Время выполнения огневой задачи с момента показа цели (мин.)

Условия выполнения задачи	При стрельбе из орудий, гаубиц (пушек-гаубиц)	При стрельбе полупрямой наводкой
Днём	4	5
Ночью с помощью специального прицела или днём в горах	4,5	5,5
Ночью по освещённой цели (в том числе и в горах)	5,5	6,5

Таблица № 5

Оценка за выполнение огневой задачи

Средства поражения	Оценка		
	«отлично»	«хорошо»	«удовлетворительно»
Орудие (поразить обе цели)	с двух выстрелов	с трёх выстрелов	с четырёх выстрелов
Гаубица (пушка-гаубица, 120-мм самоходная артиллерийская установка)	с одного выстрела	со второго выстрела	с третьего выстрела
Полупрямой наводкой	Попадание в круг с первого, второго или третьего выстрела	Попадание в круг с четвертого выстрела	Попадание в круг с пятого выстрела

В условиях, когда расход увеличивается на один снаряд, оценка определяется согласно установленному выше правилу и количеству израсходованных для поражения цели боеприпасов, увеличенных на один снаряд.

Если во время выполнения огневой задачи цель (мишень) упала, то стрельба прекращается и производится осмотр мишени, при отсутствии попадания в мишень стрельба продолжается оставшимися снарядами.

Все должностные лица задачу 1а выполняют в должности командира орудия.

Задача 16.

Поражение неподвижных целей во время стрельбы прямой наводкой взводом, батареей

Цель:

- а) мотопехотный взвод на боевой позиции (мишени № 12б, 13б, 14б, 18а);
- б) подразделение ПТРК на рубеже развёртывания (мишени №11, 17, 17б, 18, 18а);
- в) взвод, батарея на огневой позиции (мишени №32, 33) и т.п.

Количество одиночных целей в составе групповой должно обозначаться из расчёта:

- при стрельбе из орудий – **две** цели на орудие;
- при стрельбе из гаубиц, пушек-гаубиц, 120-мм самоходных артиллерийских установок – **одна** цель на орудие.

Определение установок для стрельбы – способом полной или сокращённой подготовки, определение дальности до цели – с помощью дальномера или по карте.

Условия выполнения огневой задачи:

- а) стрельба осколочно-фугасными, кумулятивными, бронебойно-подкалиберными снарядами;
- б) огневая задача выполняется взводом, батареей;
- в) дальность стрельбы от **3/4** дальности прямого выстрела, рассчитанной для данной высоты цели, до дальности прямого выстрела, увеличенной на **200** м, при стрельбе со специальными прицелами дальность стрельбы определяется их техническими возможностями;
- г) задача выполняется с подготовленной или неподготовленной позиции днём или ночью; при стрельбе из орудий калибра 122-мм и более, из гаубиц, пушек-гаубиц, а также из всех систем со вкладными (накладными) стволами, задача выполняется только с подготовленной огневой позиции;
- д) в горных условиях угол места цели не менее **±1-00**;
- е) задача для стрельбы с неподготовленной огневой позиции доводится командиру взвода (батареи, дивизиона) на расстоянии **200-300** м от места огневой позиции;

Продолжение приложения 1

ж) до постановки огневой задачи цель не должна наблюдаться; время выполнения огневой задачи отсчитывается с момента показа цели; при выполнении огневой задачи с неподготовленной огневой позиции цель показывается после окончания развёртывания, но не позднее времени, необходимого для выдвижения к огневой позиции и развёртывания на оценку «удовлетворительно» (в противном случае задача оценивается «неудовлетворительно»).

Расход снарядов на одно орудие:

- при стрельбе из орудий – **4**;
- при стрельбе из гаубиц, пушек-гаубиц, 120-мм самоходных артиллерийских установок – **3**.

При стрельбе с неподготовленной огневой позиции, ночью по освещённой цели расход снарядов увеличивается на один снаряд на каждое орудие (общее увеличение расхода не должно быть больше, чем на два снаряда).

Таблица № 6

Время выполнения огневого задания с момента показа цели (мин.)

Условия выполнения задачи	При стрельбе из орудий		При стрельбе из гаубиц, пушек-гаубиц, 120-мм САУ, из орудий со вкладными (накладными) стволами	
	взвод	батарея	взвод	батарея
Днём	4	4,5	4,5	5
Ночью с помощью специального прицела или днём в горах	4,5	5	5	5,5
Ночью по освещённым целям (в том числе в горах)	5,5	6	6	6,5

После окончания указанного времени выполнение огневой задачи прекращается по команде руководителя стрельбы.

Огневая задача оценивается:

- **«отлично»** – если поражено **не менее 70%** целей;
- **«хорошо»** – если поражено **не менее 60%** целей;
- **«удовлетворительно»** – если поражено **не менее 50%** целей.

Задача 1 Пт.**Стрельба по неподвижной цели на тренировочных средствах ПТРК**

Цель – танк (мишень № 12), бронетранспортёр (мишень № 13), ПТРК на боевой машине (мишень № 18).

Условия выполнения огневой задачи:

а) количество электронных пусков – **10**;

б) дальность стрельбы и порядок пусков представлены в таблице:

Таблица № 7*Порядок пусков и дальность стрельбы*

Номер пуска	Дальность стрельбы	Характер цели
1, 2	1/3 – 2/3 Д _{тах}	Бронетранспортёр
3, 4	2/3 – 5/6 Д _{тах}	ПТРК на боевой машине
5, 6	1/2 – 2/3 Д _{тах}	Танк
7, 8	2/3 – 5/6 Д _{тах}	Бронетранспортёр
9, 10	1/3 – 2/3 Д _{тах}	ПТРК на боевой машине

Порядок пусков может быть изменён руководителем. Пуски № 3, 4, 5, 6 выполняются в ручном режиме;

в) цели на местности появляются последовательно на 1,5 минуты каждая. При выполнении огневых задач ночью каждая цель освещается электрическим рассеянным светом;

г) стрельба выполняется в разных температурных режимах.

Оценки за выполнение огневой задачи:

- **«отлично»** – не менее девяти попаданий;
- **«хорошо»** – не менее восьми попаданий;
- **«удовлетворительно»** – не менее семи попаданий;
- **«неудовлетворительно»** – меньше семи попаданий.

Задача 1 Пб.

Уничтожение неподвижной цели огнём отдельной установки ПТУР с подготовленной или неподготовленной огневой позиции

Цель – танк (мишень № 12).

Условия выполнения огневой задачи:

а) дальность до цели – от D_{\max} до $1/3D_{\max}$;

б) при стрельбе с неподготовленной огневой позиции (с ходу) задача на развёртывание ставится на удалении **200-300** м от места вероятной огневой позиции;

в) до постановки огневой задачи цель не должна наблюдаться; цель показывается после окончания развёртывания, но не позднее истечения времени, необходимого для занятия огневой позиции на оценку «удовлетворительно» (в ином случае задача оценивается «неудовлетворительно»);

г) при стрельбе ночью без ночного прицела освещение цели осуществляется осветительными снарядами (минами);

д) расход ПТУР – **одна** ракета.

Время выполнение задания – **одна** минута.

Оценка за выполнение огневой задачи:

- «отлично» – попадание;
- «неудовлетворительно» – промах.

Задача 2а.

Поражение движущихся целей при стрельбе орудием прямой наводкой

Цель:

а) при стрельбе из гаубиц (пушек-гаубиц, 120-мм самоходных артиллерийских установок) – танк (мишень № 12в), бронетранспортёр (мишень № 13), катер (мишень № 26);

б) при стрельбе из орудий – два танка (бронетранспортёры) или два катера.

Продолжение приложения 1

Определение установок для стрельбы на поражение: с учётом поправок на отклонение условий стрельбы от табличных.

Условия выполнения огневой задачи:

а) стрельба кумулятивными, подкалиберными, бронебойными, осколочно-фугасными и практическими снарядами;

б) задача выполняется орудием из подготовленной и неподготовленной огневой позиции;

в) дальность стрельбы:

1. от дальности прямого выстрела, увеличенной на **200 м**, до дальности:

- **300 м** – для гаубиц (пушек-гаубиц, 120-мм самоходных артиллерийских установок, орудий со вкладными или накладными стволами);

- **500 м** – для орудий;

2. при стрельбе ночью с использованием специальных прицелов – для всех систем от дальности действия прицела до **300 м**;

г) скорость движения цели изменчивая:

- для танков и бронетранспортёров: днём – **15-30 км/ч**, ночью – **10-15 км/ч**;

- для катеров – **10-20 км/ч**,

- интервалы и дистанции между танками (катерами) – **50-200 м**;

д) курсовой угол изменчивый, в начале движения – не меньше **10°**, при стрельбе в горах угол места цели – не меньше **+1-00**;

е) при стрельбе с неподготовленной огневой позиции (с ходу) задача командиру орудия ставится на удалении **200-300 м** от указанного места огневой позиции (до доведения огневой задачи цель не должна наблюдаться);

ж) сигнал о начале движения цели подаётся после развёртывания, но не позднее времени, необходимого для выдвижения к огневой позиции и развёртывания на оценку «удовлетворительно» (в противном случае задача оценивается «неудовлетворительно»); все цели должны начинать движение одновременно;

з) попадания в цель должны определяться любым способом.

Продолжение приложения 1

Расход снарядов:

- для гаубиц (пушек-гаубиц, 120-мм самоходных артиллерийских установок) – **три** снаряда на орудие;
- для орудий – **четыре** снаряда на орудие.

При стрельбе с неподготовленных позиций ночью по освещённой цели расход снарядов увеличивают на один снаряд (общее увеличение расхода не должно быть больше, чем на два снаряда).

Оценка за выполнение огневой задачи:**а) при стрельбе из орудий:**

- **«отлично»** – поразить обе цели с двух выстрелов;
- **«хорошо»** – поразить обе цели с трёх выстрелов;
- **«удовлетворительно»** – поразить обе цели с четырёх выстрелов;

б) при стрельбе из гаубиц (пушек-гаубиц, 120-мм самоходных артиллерийских установок):

- **«отлично»** – поразить цель с первого выстрела;
- **«хорошо»** – поразить цель со второго выстрела;
- **«удовлетворительно»** – поразить цель с третьего выстрела.

Задача 2б.**Поражение движущихся целей при стрельбе прямой наводкой взводом, батареей, дивизионом****Цель:****а) при стрельбе взводом – одна группа;**

б) при стрельбе батареей, дивизионом – две-три группы танков (мишень № 12в), бронетранспортёров (мишень № 13) с общим количеством, превышающим количество стреляющих орудий в два раза;

в) быстроходное морское судно.

Определение установок для стрельбы на поражение – с учётом поправок на отклонение условий стрельбы от табличных.

Продолжение приложения 1

Условия выполнения огневого задания:

а) стрельба кумулятивными, подкалиберными, бронебойными, осколочно-фугасными и практичными снарядами;

б) задача выполняется взводом, батареей и дивизионом с подготовленной и неподготовленной огневых позиций;

в) дальность стрельбы:

- от дальности прямого выстрела, увеличенной на **200 м**, до дальности: **300 м** – для гаубиц (пушек-гаубиц, 120-мм самоходных артиллерийских установок, орудий со вкладными и накладными стволами); **500 м** – для орудий;
- при стрельбе по быстроходному морскому судну – от **4000 м** до рубежа безопасного удаления;
- при стрельбе ночью с использованием специальных прицелов – для всех систем от дальности действия прицела до **300 м**;

г) скорость движения цели изменчивая:

- для танков и бронетранспортёров днём – **15-30 км/ч**, ночью – **10-15 км/ч**;
- для быстроходного морского судна – **10-20 км/ч**;
- интервалы и дистанции между танками (катерами) в группах – **50-200 м**;
- при стрельбе батареей, дивизионом группы целей двигаются двумя волнами, дистанция между группами – **1000-2000 м**;

д) курсовой угол – изменчивый, в начале движения – не меньше **10°**, при стрельбе в горах угол места цели – не меньше **+1-00**;

е) при стрельбе с неподготовленной огневой позиции задачи командиру взвода, батареи, дивизиона ставятся на удалении **200-300 м** от места, предназначенного для занятия огневой позиции (до доведения огневой задачи цель не должна наблюдаться);

ж) сигнал для начала движения подаётся после окончания развёртывания, но не позднее времени, необходимого для выдвигания к огневой позиции и развёртывания на оценку «удовлетворительно» (в противном случае задача оценивается «неудовлетворительно»); все цели должны начинать движение одновременно;

з) попадания в цель должны определяться любым способом.

Продолжение приложения 1

Расход снарядов:

- по **три** снаряда на орудие – для гаубиц (пушек-гаубиц, 120-мм самоходных артиллерийских установок);
- по **четыре** снаряда на орудие – для орудий.

При стрельбе с неподготовленной огневой позиции ночью по освещённой цели расход снарядов увеличивается на один снаряд на орудие. Общее увеличение расхода снарядов не должно быть больше двух снарядов на каждое орудие.

Оценка выполнения огневой задачи:

а) при стрельбе по группе танков (бронетранспортёров):

- **«отлично»** – поразить не менее **70%** целей;
- **«хорошо»** – поразить не менее **60%** целей;
- **«удовлетворительно»** – поразить не менее **50%** целей;

б) при стрельбе взводом, батареей по быстроходному морскому средству:

- **«отлично»** – поразить цель с первого залпа;
- **«хорошо»** – поразить цель со второго залпа;
- **«удовлетворительно»** – поразить цель с третьего залпа.

При стрельбе в условиях, когда расход снарядов увеличивается на два снаряда, оценка определяется в соответствии с установленным правилом по количеству израсходованных боеприпасов, увеличенному на два снаряда.

Если орудие (хотя бы одно орудие взвода, батареи или дивизиона) начало стрельбу с дальности меньше $3/4$ дальности стрельбы, указанной в п. «в» условий стрельбы, то оценка выполнения огневой задачи снижается на один балл; рубеж, соответствующий $3/4$ дальности стрельбы, определяется таким образом, чтобы обозначение не являлось ориентиром для расчётов.

При выполнении задачи орудием в случае разрушения макета цели (обрыва троса) стрельба прекращается, производится осмотр цели; если попаданий нет, то стрельба продолжается оставшимися снарядами (на дальности остановки цели); при выполнении задачи взводом (батареей, дивизионом) стрельба не прекращается, кроме случая, если ведётся по катеру.

При стрельбе взводом (батареей, дивизионом) оценка выполнения огневой задачи выставляется после осмотра мишеней.

Если при выполнении огневой задачи одним орудием определить попадание снарядов в цель (мишень) не удаётся, то оценка выставляется после окончания стрельбы и осмотра цели (мишени).

Продолжение приложения 1

Выполнение огневой задачи оценивается:

а) при стрельбе по двум целям:

- **«отлично»**– если поражены **обе** цели, в данном случае в каждой из них не меньше двух попаданий;
- **«хорошо»**– если поражены **обе** цели, в данном случае в одной из них **два** попадания;
- **«удовлетворительно»** – если поражены **обе** цели;

б) при стрельбе по одной цели:

- **«отлично»** – если было не меньше **трёх** попаданий;
- **«хорошо»** – если было **два** попадания;
- **«удовлетворительно»** – если было **одно** попадание;
- **«неудовлетворительно»** – если попаданий **не было**.

При стрельбе одним орудием все военнослужащие задачу 2а выполняют в должности наводчика, назначив себе помощь наблюдателя из состава расчёта (обеспечения).

Задача 2 Пт.**Стрельба по движущейся цели на тренировочных средствах ПТРК**

Цель – имитатор цели или танк (мишень № 12а), катер (мишень № 26).

Условия стрельбы на местности:

а) количество электронных пусков – **3**;

б) дальность стрельбы – **от D_{\max} до $\frac{1}{2} D_{\max}$** ;

в) скорость движения цели – **15-30 км/ч**;

г) курсовой угол движения цели в начале движения не меньше **10°**;

д) при выполнении огневых задач ночью освещение цели осуществляется осветительными снарядами (минами).

Условия стрельбы по имитатору цели:

а) количество электронных пусков – **10**;

б) дальность стрельбы и порядок пусков представлен в таблице:

Продолжение приложения 1

Таблица № 8

Дальность стрельбы и порядок пусков

Номер пуска	Положение переключателя ДАЛЬНОСТЬ СТРЕЛБЫ	Вид движения имитатора ЦЕЛИ	Скорость цели, км/ч	Положение переключателя НАЧАЛО ДВИЖЕНИЯ ЦЕЛИ
1, 2	1/2 Д	постоянное	40	НА КРАЮ или В ЦЕНТРЕ
3, 4	Д	по программе	40	В ЦЕНТРЕ, ИСЧЕЗАЮЩАЯ
5, 6	Д	постоянное	30	НА КРАЮ или В ЦЕНТРЕ
7, 8	2/3 Д	по программе	30	В ЦЕНТРЕ, ИСЧЕЗАЮЩАЯ
9, 10	3/4 Д	постоянное	50	НА КРАЮ или В ЦЕНТРЕ

Порядок пусков может быть изменён руководителем. Пуски № 3, 4, 5, 6 выполняются в ручном режиме;

в) стрельба выполняется в разных температурных режимах.

Оценка за выполнение огневой задачи:

а) за стрельбу по имитатору:

- **«отлично»** – не меньше **девяти** попаданий в цель;
- **«хорошо»** – не меньше **восьми** попаданий в цель;
- **«удовлетворительно»** – не меньше **семи** попаданий в цель;
- **«неудовлетворительно»** – **меньше семи** попаданий в цель;

б) при стрельбе на местности:

- **«отлично»** – и **три** попадания в цель;
- **«хорошо»** – **два** попадания в цель;
- **«удовлетворительно»** – **одно** попадание в цель;
- **«неудовлетворительно»** – **нет** попаданий в цель.

Задача 2Пб. Уничтожение движущейся цели стрельбой ПТУР

Цель:

а) при стрельбе установкой ПТРК – два танка (мишень № 12в), два катера (мишень №26);

б) при стрельбе взводом – две группы танков (катеров), численность танков (катеров) должна превышать численность расчётов (обеспечения) в два раза;

в) при стрельбе батареей – три группы танков (катеров), численность танков (катеров) должна превышать численность расчётов (обеспечения) в два раза.

Условия выполнения огневой задачи:

а) огневая задача выполняется установкой ПТУР, взводом, батареей;

б) дальность стрельбы – от D_{\max} до $1/2D_{\max}$;

в) скорость движения:

- танков днём – **10-30** км/ч, ночью – **10-25** км/ч;
- катеров – **15-20** км/ч.
- интервалы и дистанция между танками (катерами) в группах – **50-200** м;

г) курсовой угол в начале движения – не меньше **10°**;

д) задача выполняется как с подготовленной, так и с неподготовленной огневых позиций. При стрельбе с неподготовленной огневой позиции (с ходу) задача на развёртывание ставится на удалении **200-300** м от огневой позиции (огневого рубежа);

е) до доведения огневого задания цель не должна наблюдаться; сигнал для начала движения цели подаётся по истечении времени, необходимого для занятия огневой позиции (огневого рубежа) на оценку «удовлетворительно»; все танки (катера) начинают движение одновременно;

ж) при стрельбе ночью освещение цели осуществляется осветительными снарядами (минами);

и) попадания ракет в цель могут фиксироваться любым способом.

Продолжение приложения 1

Расход ракет:**а) при стрельбе установкой ПТРК:**

- днём – две ракеты,
- ночью – три ракеты;

б) при стрельбе взводом или батареей:

- днём – две ракеты,
- ночью – три ракеты на каждую установку ПТРК.

Оценка выполнения огневой задачи одной установкой ПТРК

Таблица № 9

Оценка выполнения огневой задачи одной установкой ПТРК

Условия стрельбы	Оценки		
	«отлично»	«хорошо»	«удовлетворительно»
Днём	2 цели	1 цель с 1-го пуска	1 цель со 2-го пуска
Ночью	2 цели	2 цели с 3-х пусков	1 цель с 3-х пусков

Оценка за выполнение огневой задачи подразделением определяется количеством пораженных мишеней (целей) и выставляется:

- **«отлично»** – если поражено не менее **70%** целей;
- **«хорошо»** – если поражено не менее **60%** целей;
- **«удовлетворительно»** – если поражено не менее **50%** целей.

Оценка при выполнении огневой задачи выставляется после осмотра мишеней.

При стрельбе из одной установки ПТРК все должностные лица выполняют задачу 2Пб в должности командира установки (старшего оператора).

Задача 3.

Поражение неподвижной наблюдаемой и ненаблюдаемой цели огнём с закрытой огневой позиции с пристрелкой

Цель – пусковая установка, батарея (взвод)¹² на огневой позиции, радиолокационная станция, командный пункт, живая сила и огневые средства, танки и бронетранспортёры, противотанковые средства на позициях, оборонительные сооружения.

Мишень – макеты целей.

Определение установок для стрельбы – любым способом, установленным Правилами стрельбы и управления огнём.

Пристрелка – любым способом, определённым Правилами стрельбы и управления огнём, в зависимости от характера цели и реального наличия в дивизионе (батарее) штатных и приданных средств разведки (при выполнении задачи на имитационных средствах – по вводным руководителя).

При выполнении огневой задачи дивизионом – пристрелка цели одной или каждой батареей.

Условия выполнения огневой задачи:

а) стрельба осколочно-фугасными снарядами¹³ с ударным взрывателем (на осколочное, фугасное или замедленное действие), снарядами с радиовзрывателем или с дистанционным взрывателем (трубкой), кассетными снарядами, зажигательными минами;

б) огневые задачи выполняются:

- при стрельбе на уничтожение и подавление – дивизионом, батареей;
- при стрельбе на разрушение – батареей, взводом, орудием (миномётом);

в) при выполнении огневой задачи с подразделениями звуковой, радиолокационной разведки, вертолётном взаимодействии с ними организуется заблаговременно;

г) поправка на смещение – любая, при стрельбе на разрушение не более **3-00**.

¹² Здесь и далее по содержанию задач, если не оговорено особо, понимается артиллерийская, реактивная, миномётная, зенитная батарея (взвод).

¹³ Здесь и далее всё указанное в условиях задачи о снаряде относится и к мине.

Продолжение приложения 1

Расход снарядов:

- а)** на пристрелку – в соответствии с нормами (приложение 8 к настоящему КПА);
- б)** на контроль точности определения установок для стрельбы на поражение (обозначение первой серии на поражение, залпа):
- при стрельбе орудием (минометом) – **1-3** снаряда;
 - при стрельбе взводом или батареей – **1-6** снарядов;
 - при стрельбе дивизионом – **1-3** снаряда на каждую батарею.

Оценка за выполнение огневой задачи определяется в соответствии со ст. 357 КПА.

Задача 4.**Поражение неподвижной наблюдаемой и ненаблюдаемой цели огнём с закрытой огневой позиции без пристрелки**

Цель – пусковая установка, батарея (взвод) на огневой позиции, радиолокационная станция, командный пункт, живая сила и огневые средства в опорных пунктах, на оборонительных позициях и в районах сосредоточения, танки, БТР, БМП в районах ожидания и исходных районах, подразделения ПТРК на рубеже развёртывания, живая сила и огневые средства десанта в районах погрузки, сбора и формирования волн и т.п.

Мишень – макеты целей.

Определение установок для стрельбы на поражение – способом полной подготовки с использованием данных пристрелочной пушки (миномёта) и переносом огня от репера (цели); для реактивной артиллерии – способом полной и сокращённой подготовки.

Условия выполнения огневой задачи:

- а)** стрельба осколочно-фугасными снарядами с ударным взрывателем (на осколочное, фугасное или замедленное действие), снарядами с радиовзрывателями, кассетными снарядами, а по наблюдаемым целям – и снарядами с дистанционным взрывателем (трубкой);
- б)** огневая задача выполняется дивизионом, батареей;
- в)** цели – плановые и неплановые;
- г)** дальность стрельбы – от **2** км (от **1** км – для миномётов) до максимальной дальности стрельбы для всех систем;
- д)** поправка на смещение – любая.

Продолжение приложения 1

Расход снарядов на контроль точности определения установок для стрельбы на поражение:

- при стрельбе взводом, батареей – **1-6** снарядов;
- при стрельбе дивизионом – **1-3** снаряда на каждую батарею.

Оценка за выполнение огневой задачи определяется в соответствии со ст. 357 КПА.

Задача 5.

Поражение движимых наблюдаемых и ненаблюдаемых целей огнём с закрытых огневых позиций

Цель – колонна, отдельная подвижная надводная цель (мишень № 21), подвижная группа мотопехоты (пехоты) и танков, атакующие (контратакующие) подразделения, живая сила и огневые средства морского десанта во время их движения к берегу.

Мишень – макеты целей.

Определение установок для стрельбы на поражение – способом полной подготовки, для реактивной артиллерии – способом полной и сокращённой подготовки.

Условия выполнения задачи:

а) стрельба осколочно-фугасными снарядами с ударным подрывником и радиовзрывателем; при стрельбе по движущейся группе мотопехоты (пехоты) и по автомобильным колоннам, в том числе и снарядами с дистанционной трубкой;

б) задача выполняется:

- при поражении колонны – дивизионом, батареей реактивной артиллерии (взводом реактивной артиллерии большого калибра дальнобойной при стрельбе кассетными снарядами осколочного действия);
- при поражении отдельной надводной цели, живой силы и огневых средств десанта, при подготовке и ведении ДЗО – дивизионом, НЗО – дивизионом, батареей;
- при поражении подвижной группы мотопехоты (пехоты) и танков – батареей;

в) цели – плановые и неплановые; неплановая огневая задача по подготовке ДЗО включает определение установок для стрельбы по всем запланированным рубежам и наведение орудий (открытие огня) по первому рубежу;

Продолжение приложения 1

г) дальность стрельбы – от наибольшей дальности всех систем (от наибольшей дальности засечки средствами разведки) до **2 км (1 км – для миномётов)**;

д) поправка на смещение – до **5-00**;

е) взаимодействие с подразделениями разведки организовано заранее, ЭВМ для определения установок для стрельбы подготовлена;

ж) скорость движения цели переменная:

- для колонн – **15-20 км/ч**;
- для атакующих (контратакующих) подразделений и групп мотопехоты (пехоты) – **4-6 км/ч**;
- для атакующих танков (БМП, БТР) и надводных целей – **15-20 км/ч**;
- маневрирование отдельной надводной цели – непостоянное;

и) курсовой угол – переменный, от **10°** в начале движения до **30°** в конце движения (для отдельных целей от **30°** в начале движения до **60°** либо **120°** в конце движения).

Расход снарядов на контроль точности определения установок для стрельбы на поражение:

- при поражении колонн, ведении НЗО и ДЗО – **1-6** снарядов на батарею на каждый (по решению руководителя) рубеж ЗО;
- при поражении отдельных надводных целей – **1-3** снаряда на батарею на каждую точку встречи (батареи ведут огонь залпами по трём точкам встречи);
- при поражении подвижных групп пехоты (мотопехоты) и танков – **1-6** снарядов на батарею.

Оценка за выполнение огневой задачи определяется в соответствии со ст. 357 КПА.

Задача 6.

Поражение наблюдаемых и ненаблюдаемых целей переносом огня от репера

Цель – батарея (взвод) на огневой позиции, радиолокационная станция, командно-наблюдательный пункт, живая сила и огневые средства, подразделения ПТРК и т.д.

Мишень – макет цели.

Определение установок: по реперу – способом сокращённой подготовки, по целям – перенесением огня от репера (цели).

Продолжение приложения 1

Пристрелка действительного репера – по наблюдению знаков разрывов; **создание фиктивного репера** – с помощью подразделений артиллерийской разведки.

Условия выполнения огневого задания:

а) стрельба осколочно-фугасными снарядами с ударным взрывателем, снарядами с радиовзрывателем, а по наблюдаемым целям и с дистанционным взрывателем (трубкой);

б) огневая задача выполняется батареей;

в) дальность стрельбы – от наибольшей дальности всех систем (от наибольшей дальности засечки средствами разведки) до **2 км (1 км – для миномётов)**;

г) поправка на смещение – любая (при пристрелке действительного репера – **меньше 5-00**);

д) перенос огня на одну цель, угол переноса и разность дальностей в пределах, установленных Правилами стрельбы и управления огнём.

Расход снарядов:

- на пристрелку репера – согласно приложению 5 к настоящему КПА;
- для контроля точности переноса огня – **1-3** снаряда.

Оценка за выполнение огневой задачи:

- пристреливание (создание) репера и перенос огня оцениваются в соответствии со ст.357;
- точность расчёта пристрелянных поправок по данным пристрелки (создания) репера и точность переноса огня по цели (третье условие) оцениваются в соответствии с приложением 4 к настоящему КПА;
- в случае неудовлетворительной оценки пристрелки (создания) репера, перенос огня не производится, а выполнение огневой задачи оценивается «неудовлетворительно».

Общая оценка за выполнение огневой задачи определяется по среднему арифметическому из оценок за пристрелку (создание) репера и перенос огня, округлённому до целых баллов в сторону оценки за перенос огня, при этом общая оценка во всех случаях не может быть выше оценки за перенос огня.

Задача 7.

Ослепление, освещение, задымление целей; дистанционное минирование местности, распространение агитационного материала

Определение установок для стрельбы: любым способом, установленным Правилами стрельбы и управления огнём.

Пристрелка – любым способом, установленным Правилами стрельбы и управления огнём.

Условия выполнения огневого задания:

- а)** стрельба осветительными, дымовыми, кассетными, агитационными снарядами;
- б)** огневая задача выполняется оружием, взводом, батареей;
- в)** цели – плановые и неплановые;
- г)** дальность стрельбы – от **2** км (от **1** км – для миномётов) до максимальной дальности стрельбы всех систем;
- д)** поправка на смещение – любая.

Расход снарядов:

- а)** на пристрелку – согласно приложению 5 к настоящему КПА;
- б)** для контроля получения нужного результата (обозначение первой серии огня):
 - при стрельбе оружием (миномётом) – **1-3** снаряда;
 - при стрельбе взводом, батареей – **1-6** снарядов.

Оценка за выполнение огневой задачи определяется в соответствии со ст. 384 КПА.

Образцы мишеней

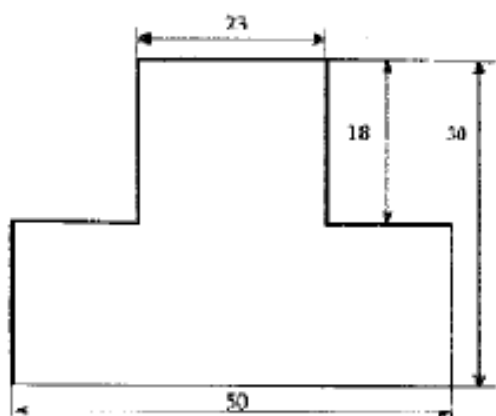

**Головная фигура
(мишень №5)**

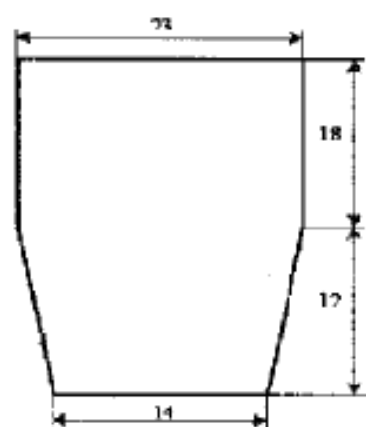

**Головная фигура
(мишень №5а)**

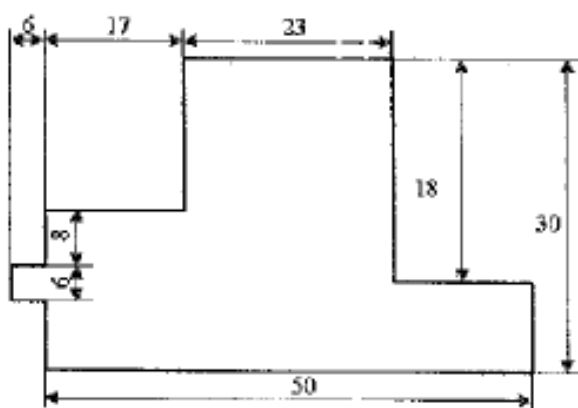

**Грудная фигура
(мишень №5б)**

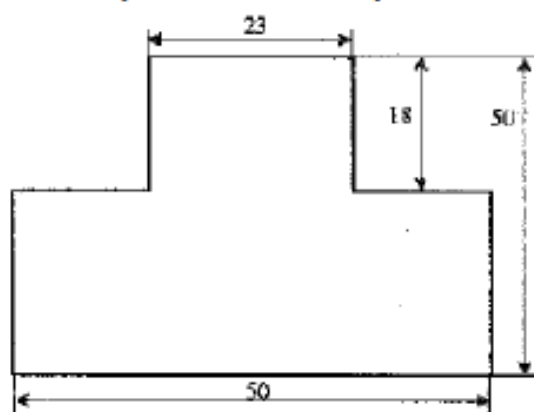

**Грудная фигура
(мишень №6)**

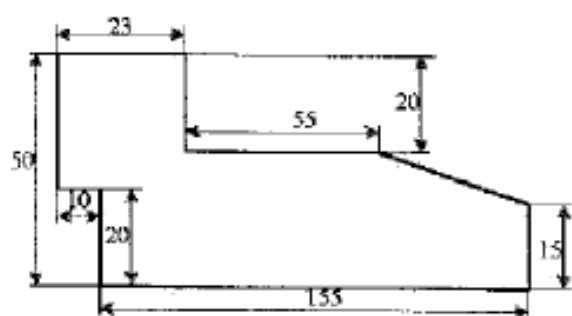

**Грудная фигура
(мишень №6а)**

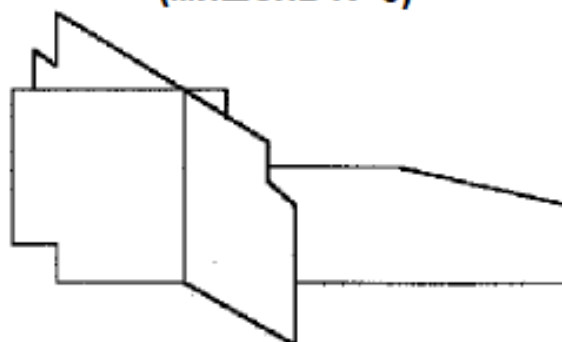

**Грудная фигура
(мишень №6б)**

Продолжение приложения 1

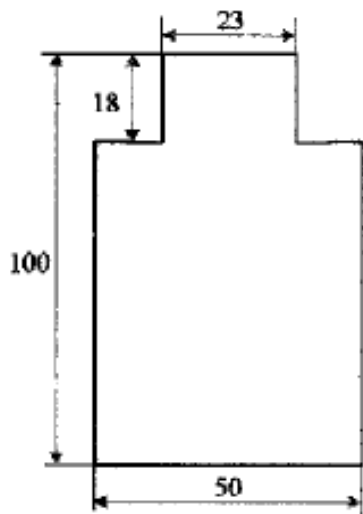

**Поясная фигура
(мишень №7)**

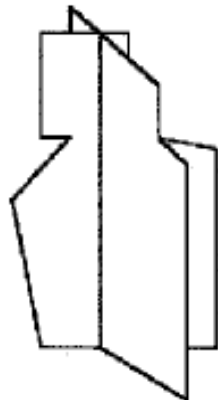

**Поясная фигура
(мишень №7б)**

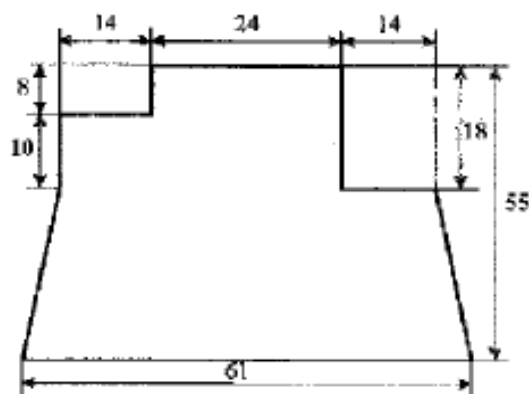

**Противотанковый гранатомет в окопе
(мишень №9а)**

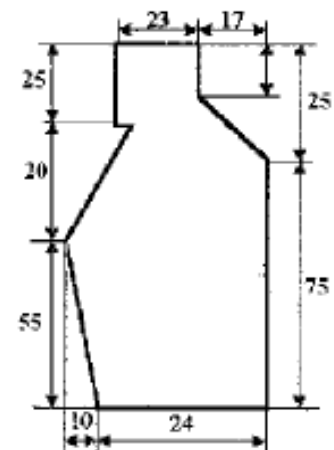

**Поясная фигура
(мишень №7а)**

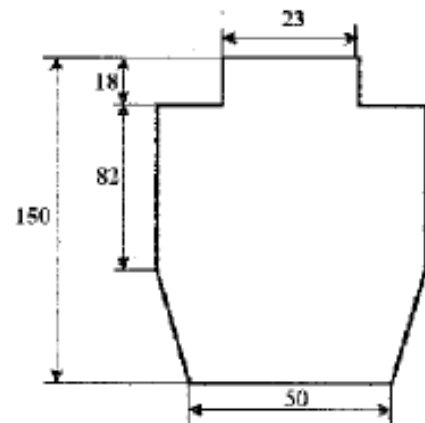

**Ростовая фигура
(мишень №8)**

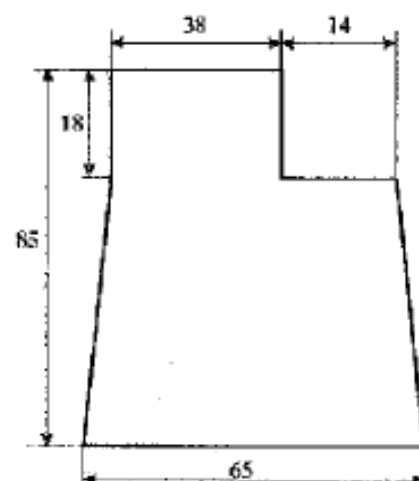

**Переносной ПТРК
на огневой позиции
(мишень №9б)**

Продолжение приложения 1

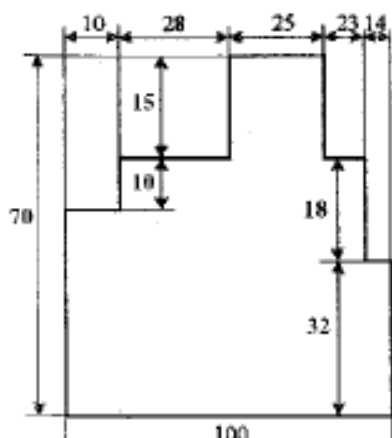

Обеспечение переносного ПТРК в окопе (мишень №9в)

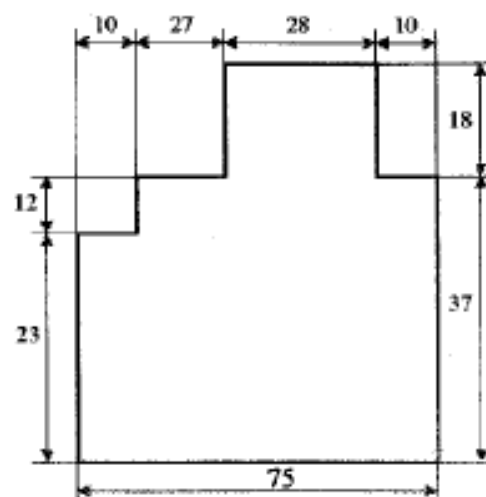

Ручной пулемет (мишень №10)

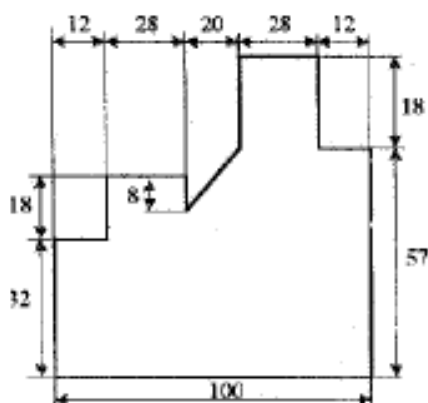

Обеспечение пулемета (мишень №10а)

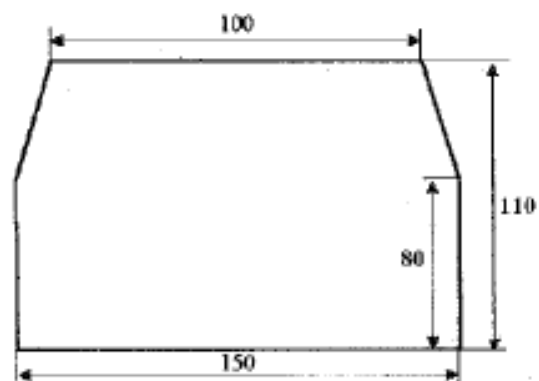

Противотанковое безоткатное орудие, переносной ПТРК (мишень №11)

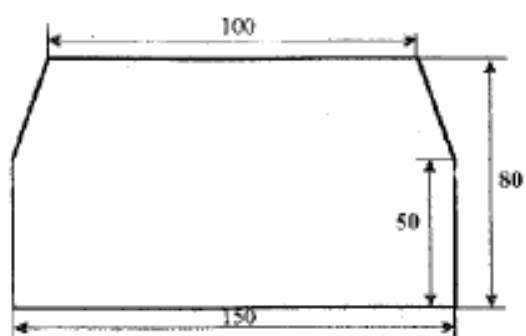

Противотанковое безоткатное орудие, переносной ПТРК в окопе (мишень №11а)

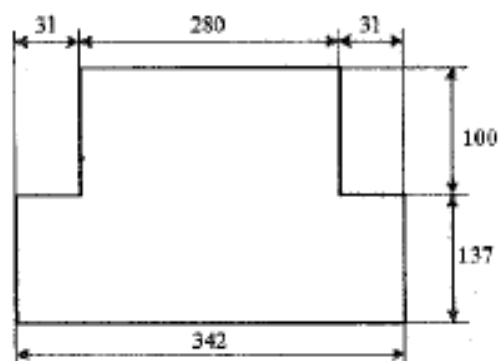

Танк (мишень №12)

Продолжение приложения 1

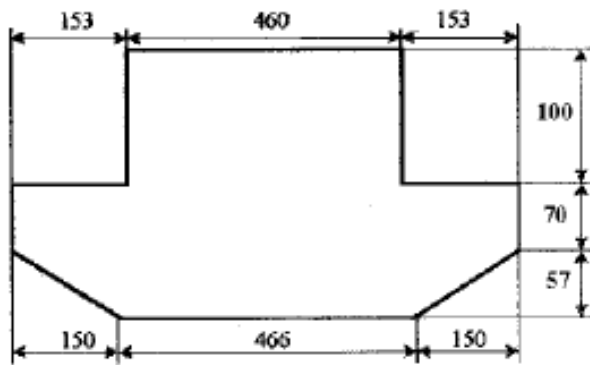

**Танк в окопе
(мишень №12а)**

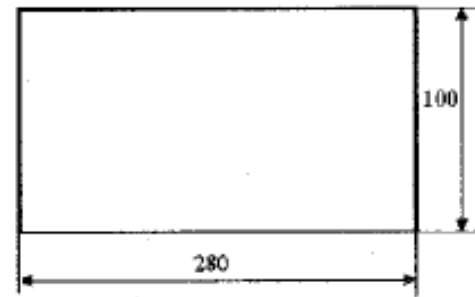

**Танк в окопе
(мишень №12б)**

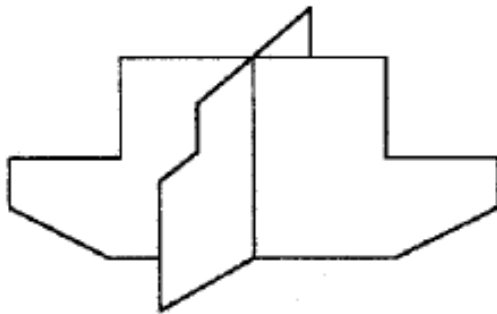

**Танк
(мишень №12в, трехмерная)**

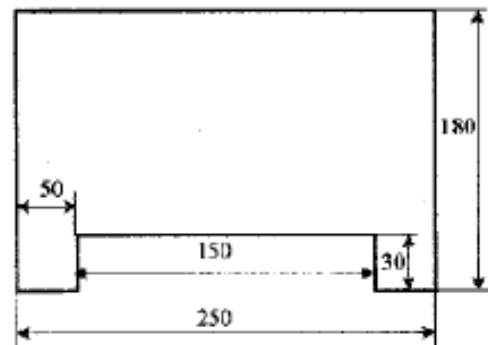

**Бронетранспортер
(мишень №13)**

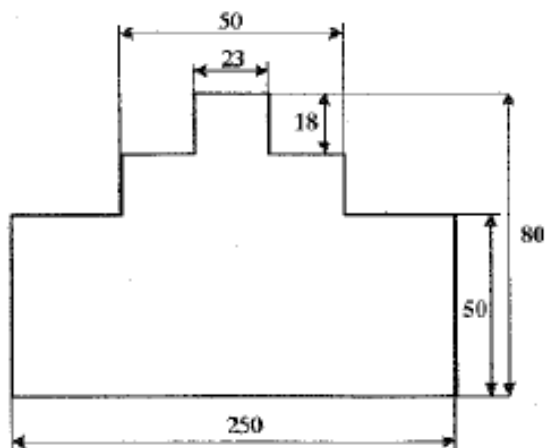

**Бронетранспортер в окопе
(мишень №13а)**

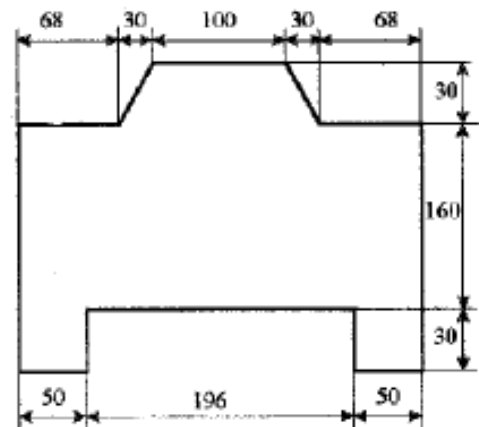

**Боевая машина пехоты
(мишень №14)**

Продолжение приложения 1

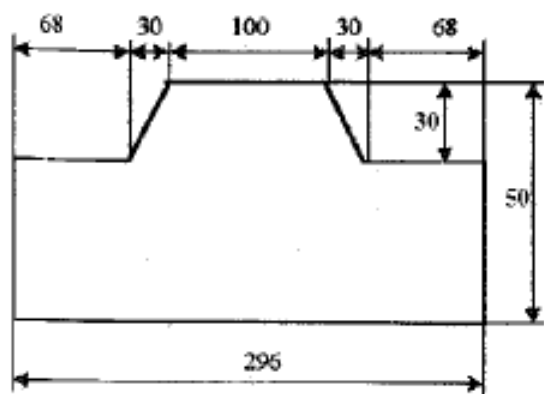

**Боевая машина пехоты в окопе
(мишень №14а)**

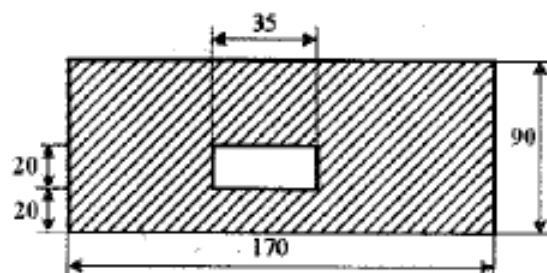

**Бронеколпак
(мишень №15)**

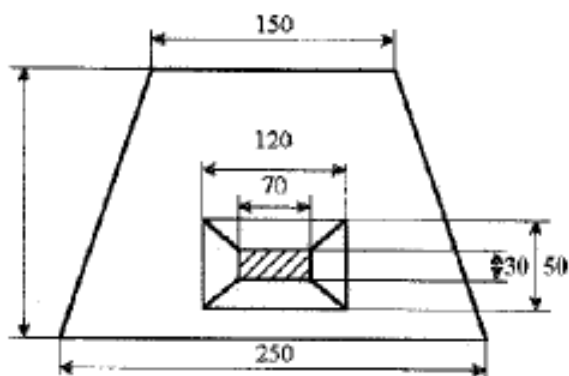

**Защитное сооружение
(мишень №16а)**

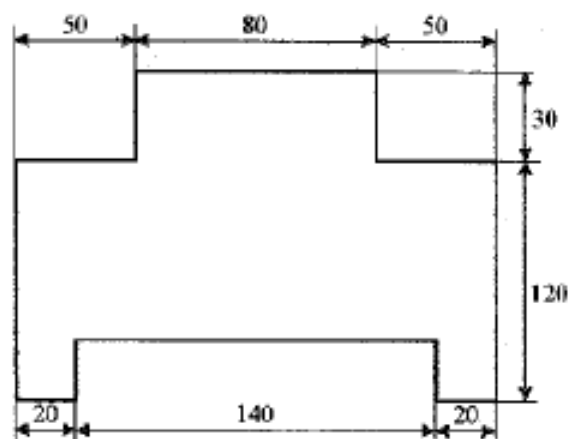

**Безоткатное орудие
(мишень №17)**

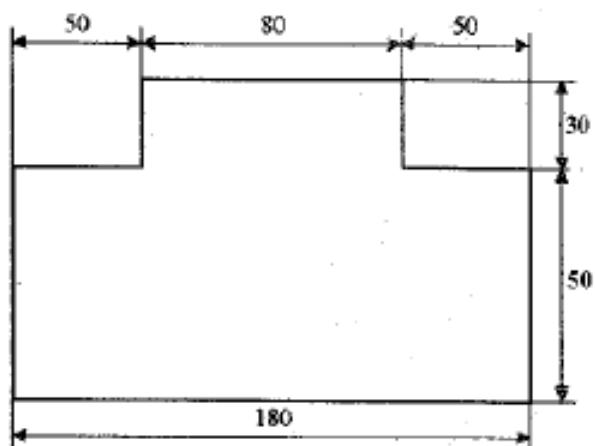

**Безоткатное орудие в окопе
(мишень №17а)**

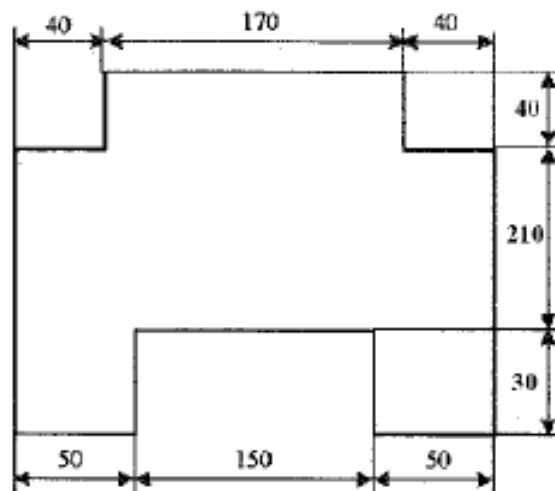

**ПТРК на боевой машине
(мишень №18)**

Продолжение приложения 1

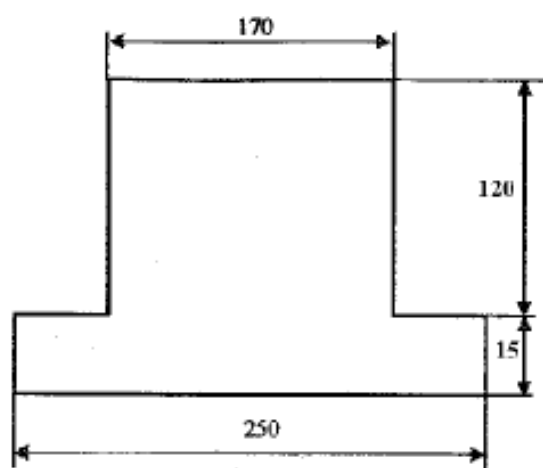

**ПТРК на боевой машине в окопе
(мишень №18а)**

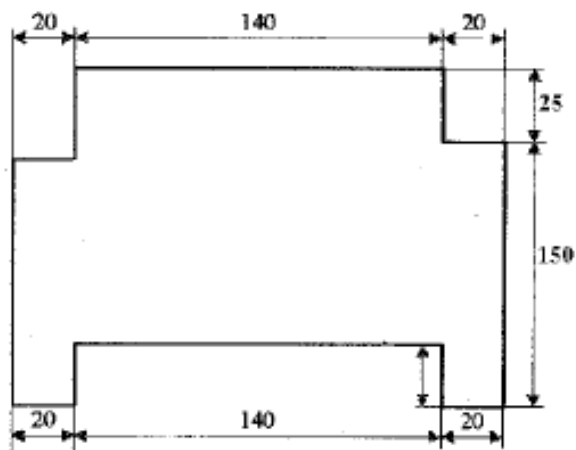

**Орудие
(мишень №19)**

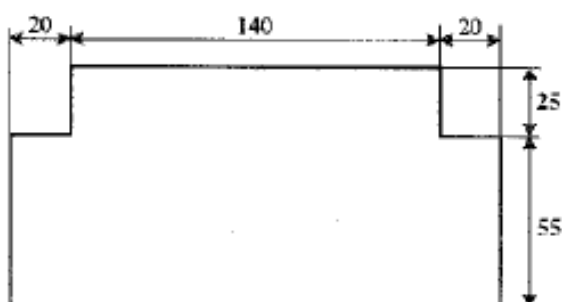

**Орудие в окопе
(мишень №19а)**

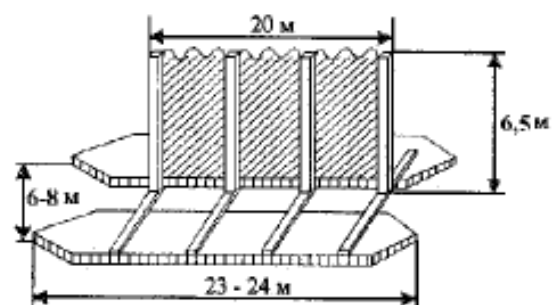

**Малый корабельный щит
(мишень №21)**

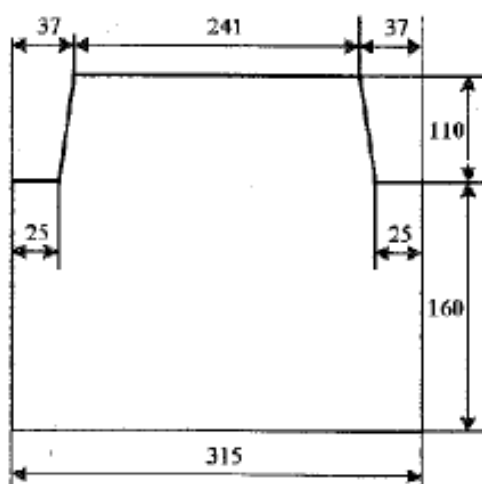

**Самоходное орудие
(мишень №23)**

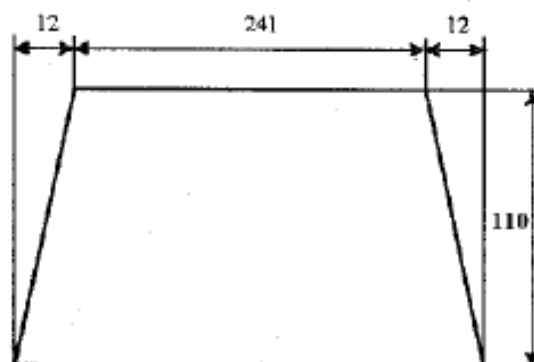

**Самоходное орудие
(мишень №23б)**

Приложение 2
к Курсу подготовки артиллерии
Вооружённых Сил Украины
(статья 11)

**Приложение 2: Распределение огневых задач
по видам артиллерии и категориям должностных лиц
Для подразделений артиллерии**

№ с/п	Должностная категория	Подразделения				
		пушечной и гаубичной артиллерии	реактивной артиллерии	минометные	противотанковой артиллерии	артиллерийской разведки
Номера задач						
1	Командиры орудий и миномётов	1а, 2а		1а	1а, 2а	
2	Командиры отделений разведки и командирских машин управления	3	3	3		3
3	Главные сержанты (старшины) взводов (батарея), дивизионов (бригад)	1а, 1б, 2а, 2б, 3	4	1а, 1 3	1а, 1б, 2а, 2б	3
4	Командиры взводов	1а, 1б, 2а, 2б, 3, 4, 6, 7	3, 4, 6, 7	1а, 3, 4, 6, 7	1а, 1б, 2а, 2б, 3, 4	3, 4, 6, 7
5	Командиры батарей, заместитель командира батареи – инструктор по парашютно-десантной подготовке	1а, 1б, 2а, 2б, 3, 4, 5, 6, 7	3, 4, 5, 6	3, 4, 6, 7	1а, 1б, 2а, 2б, 3, 4, 5, 6	3, 4, 6, 7
6	Командиры и начальники штабов дивизионов	3, 4, 5, 6, 7	3, 4, 5, 6		1а, 1б, 2а, 2б, 3, 4, 5, 6	3, 4, 6, 7
7	Командиры бригад, полков, начальники артиллерии бригады (полка), их заместители и офицеры-артиллеристы штабов	Выполняют задачи 3, 4, 5, 6, 7				
8	Офицеры-артиллеристы штабов оперативных командований, учебных центров	Выполняют задачи 3, 4, 6				

Продолжение приложения 2

№ с/п	Должностная категория	Подразделения				
		пушечной и гаубичной артиллерии	реактивной артиллерии	минометные	противотанковой артиллерии	артиллерийской разведки
9	Офицеры военных учебных заведений и военных кафедр гражданских вузов	Выполняют задачи 3, 4, 6				
10	Слушатели Национального университета обороны Украины, офицерских курсов	Выполняют задачи в соответствии с программой обучения				
11	Студенты ВУЗов, курсанты ВВУЗов	Выполняют задачи, предусмотренные КПА для командиров артиллерийских подразделений в соответствии с программой обучения				
12	Курсанты учебных частей	Выполняют задачи в соответствии с программой обучения				

Офицеры реактивной артиллерии выполняют на имитационных средствах задачи 3, 6 с ударным взрывателем.

Огневые задачи выполняются:

- орудием – командиры орудий, командирских машин управления, отделений разведки, курсанты ВВУЗ, курсанты учебных частей;
- взводом – командиры взводов;
- батареей – командиры взводов, командиры батарей, начальники разведки дивизионов, командиры батарей (взводов) подразделений артиллерийской разведки;
- батареей, дивизионом – командиры бригад, полков, начальники артиллерии бригад и их заместители, командиры и начальники штабов дивизионов.

Остальные должностные категории огневые задачи выполняют батареей.

Задачу 3 выполняют:

- командиры бригад (полков, начальники артиллерии бригады) и их заместители, командиры и начальники штабов дивизионов, командиры батарей – в полном объеме условий задачи;

Продолжение приложения 2

- личный состав командирских машин управления, отделений разведки – снарядами с ударными подрывниками с помощью дальномера, наблюдением знаков разрывов;
- остальные должностные категории – снарядами с ударными подрывниками с помощью дальномера, сопряжённого наблюдения, наблюдением знаков разрывов, а командиры взводов, кроме того, снарядом с дистанционным взрывателем (трубкой).

Задачу 4 выполняют:

- дивизионом – когда к стрельбе привлекается штатное подразделение;
- батареей – когда к стрельбе привлекается нештатное подразделение;
- командиры артиллерийских бригад (полков, начальники артиллерии бригады) и их заместители, командиры и начальники штабов дивизионов, командиры батарей – в полном объёме условий задачи; а остальные должностные категории – с ударным взрывателем.

Командиры разведывательных артиллерийских подразделений выполняют задачи, привлекая средства разведки, по которым вооружённые подразделения, стрельбу ведут снарядами с ударным взрывателем.

Офицеры противотанковой артиллерии задачу 3 выполняют по наблюдаемым целям с помощью дальномера или по наблюдению разрывов снарядов с ударным взрывателем.

Во время итоговых и контрольных проверок на экзаменах в учебных заведениях (на военных кафедрах) зачётные огневые задачи выполняются:

- слушателями Национального университета обороны Украины имени Ивана Черняховского и артиллерийских офицерских курсов – в соответствии с должностями, на которых они находились в войсках до обучения (с учётом изученной программы);
- студентами гражданских вузов и курсантами военной академии – по задачам, предусмотренным для командиров, согласно изученной программе.

Командиры подразделений курсантов военной академии выполняют огневые задачи, указанные в подпунктах 3-6, в соответствии с занимаемой должностью.

Преподаватели стрельбы и управления огнём учебных заведений (военных кафедр) выполняют задачи 3, 4, 6 в полном объёме, преподаватели тактики и артиллерийской разведки, офицеры управления – задачи 3, 4, 6 батареей и дивизионом снарядами с ударным взрывателем.

Продолжение приложения 2

Офицеры, призванные из запаса для прохождения службы в войсках, зачётные огневые задачи выполняют в соответствии с должностью через 6 месяцев после призыва.

Офицеры запаса, призываемые на учебные сборы, с закрытых огневых позиций выполняют только задание 3 по наблюдаемым целям (с помощью дальномера или по наблюдению знаков разрывов) снарядами с ударными подрывниками и поправке на смещение меньше 5-00 в составе взвода, батареи.

Кроме того, командиры взводов выполняют задачи 1а и 2а орудием, командиры батарей – задачи 1б, 2б (взводом), командиры дивизионов – задачи 1б, 2б (батареей). Остальные категории офицеров, призванных из запаса на учебные сборы, выполняют задачи 1а и 2а

м) Выполнение огневых задач поражения надводных целей производится в тех воинских частях, которые предназначены для действий на побережье.

Для подразделений ПТУР

№ п/п	Должностная категория	Задача
1	Курсанты учебных частей	1Пт, 2Пт 1Пб, 2Пб
2	Курсанты, преподаватели стрельбы и управления огнём военной академии	1Пт, 2Пб
3	Командиры батарей и взводов, командиры установок и тренажёров (старшие операторы) ПТУР, командиры противотанковых взводов	1Пт, 2Пт 1Пб, 2Пб
4	Командиры и начальники штабов дивизионов	1Пт, 2Пт

Командиры батарей и взводов, кроме задач, указанных в таблице, выполняют на имитационных средствах задачи батарейей (взводом) по наблюдаемым целям снарядами с ударными взрывателями, когда поправка на смещение **меньше 5-00**.

Результаты выполнения задачи 3 учитываются при оценивании офицера по стрельбе и управлению огнём в равной степени с результатами выполнения задач 1Пт, 2Пт, 1Пб, 2Пб.

С водителями-операторами на тренировках (занятиях) отрабатываются задачи 1Пт, 2Пт, зачётные стрельбы по этим задачам (в том числе на итоговых и контрольных проверках) не выполняются.

Приложение 3
к Курсу подготовки артиллерии
Вооружённых Сил Украины
(статья 359)

Приложение 3: Временные нормативы выполнения огневых задач (мин)

№ п/п	Содержание задачи	Днём			Ночью		
		Оценки					
		Отлично	Хорошо	Удовлетворительно	Отлично	Хорошо	Удовлетворительно
1	2	3	4	5	6	7	8
Для артиллерийской бригады, артиллерии бригады							
1	Поражение плановой цели (МОг, ЗО, НЗО, рубеж ОВ, ПСО, ДЗО)	<u>1,5</u> -	<u>2,0</u> -	<u>3,0</u> -	<u>2,0</u> -	<u>3,0</u> -	<u>4,0</u> -
2	Поражение неплановой цели:						
	а) внакладку:						
	координаты и размеры цели определяются средствами бригады (полка), артиллерии бригады (полка)	<u>3,5</u> 3,0	<u>4,5</u> 4,0	<u>5,5</u> 5,0	<u>4,5</u> 4,0	<u>5,5</u> 5,0	<u>6,5</u> 6,0
	координаты и размеры цели указываются старшим начальником	<u>3,0</u> 2,5	<u>4,0</u> 3,5	<u>5,0</u> 4,5	<u>4,0</u> 3,5	<u>5,0</u> 4,5	<u>6,0</u> 5,5
	б) с распределением частей цели (участков цели) или одновременное поражение нескольких целей	Время выполнения огневой задачи, приведённой в п. 2а, увеличивается на 1 минуту на каждую цель (участок цели), кроме первой.					
3	Подготовка непланового НЗО, ДЗО (по первому рубежу):						
	а) координаты флангов НЗО, ДЗО определяются средствами бригады (полка), артиллерии бригады (полка)	<u>4,5</u> 4,0	<u>5,5</u> 5,0	<u>6,5</u> 6,0	<u>5,5</u> 5,0	<u>6,5</u> 6,0	<u>7,5</u> 7,0
	б) координаты флангов НЗО, ДЗО указываются в команде старшего начальника	<u>4,0</u> 3,5	<u>5,0</u> 4,5	<u>6,0</u> 5,5	<u>5,0</u> 4,5	<u>6,0</u> 5,5	<u>7,0</u> 6,5

Продолжение приложения 3

1	2	3	4	5	6	7	8
4	Подготовка непланового НЗО, ДЗО (на нескольких рубежах)	Время выполнения огневой задачи, приведённой в п. 3, увеличивается на 3 минуты на каждый рубеж, кроме первого					
Для дивизиона, батареи РСЗО							
5	Поражение плановых целей	<u>1,0</u> -	<u>1,5</u> -	<u>2,5</u> -	<u>1,5</u> -	<u>2,5</u> -	<u>3,5</u> -
6	Поражение неплановых целей:						
	а) снарядами 9М27Ф	<u>3</u> -	<u>4</u> -	<u>5</u> -	<u>4</u> -	<u>5</u> -	<u>6</u> -
	б) снарядами 9М27К	<u>9</u> -	<u>11</u> -	<u>14</u> -	<u>11</u> -	<u>13</u> -	<u>16</u> -
	в) снарядами 9М27К при перемещении с неподготовленной ОП	<u>21</u> -	<u>24</u> -	<u>29</u> -	<u>27</u> -	<u>31</u> -	<u>36</u> -
7	Дистанционное минирование местности	<u>10</u> -	<u>12</u> -	<u>15</u> -	<u>12</u> -	<u>15</u> -	<u>17</u> -
8	Поражение неплановой неподвижной цели с пристрелкой одной (подручной) батареей любым способом:						
	а) осколочно-фугасными снарядами и снарядами с радиовзрывателем;	<u>9</u> 5	<u>10</u> 6	<u>12</u> 8	<u>11</u> 6	<u>13</u> 8	<u>15</u> 9
	б) снарядами с дистанционным взрывателем или трубкой (пристрелка на воздушных разрывах).	<u>10</u> 7,5	<u>11</u> 9	<u>13</u> 11,5	- -	- -	- -
9	Поражение неплановой цели без пристреливания батареями внакладку (шкалой):						
	а) координаты и размеры цели определяются средствами дивизиона;	<u>3</u> 2,5	<u>4</u> 3,5	<u>5</u> 4,5	<u>4</u> 3,5	<u>5</u> 4,5	<u>6,5</u> 6
	б) координаты и размеры цели указаны в команде старшего командира (начальника).	<u>2,5</u> 2	<u>3,5</u> 3	<u>4,5</u> 4	<u>3,5</u> 3	<u>4,5</u> 4	<u>5,5</u> 5
10	Поражение неплановой неподвижной цели без пристрелки с распределением частей цели между батареями	Временные нормативы, приведённые в п. 9а, увеличивают на 1 минуту на каждую цель (участок цели), кроме первой					

Продолжение приложения 3

1	2	3	4	5	6	7	8
11	Подготовка непланового НЗО:						
	а) координаты флангов НЗО определяются средствами дивизиона	<u>4</u> 3,5	<u>5</u> 4,5	<u>6</u> 5,5	<u>5</u> 4,5	<u>6</u> 5,5	<u>8</u> 7,5
	б) координаты флангов НЗО указываются в команде старшего командира (начальника)	<u>3,5</u> 3	<u>4,5</u> 4	<u>5,5</u> 5	<u>4,5</u> 4	<u>5,5</u> 5	<u>6,5</u> 6
12	Подготовка непланового одинарного ДЗО.	Временные нормативы, приведённые в п. 11а, увеличивают на 3 минуты на каждый рубеж ДЗО, кроме первого					
13	Поражение плановой цели.	<u>1</u> -	<u>1,5</u> -	<u>2,5</u> -	<u>1,5</u> -	<u>2,5</u> -	<u>3,5</u> -
Для артиллерийской батареи							
14	Поражение неплановой неподвижной цели с пристрелкой любым способом:						
	а) осколочно-фугасными снарядами и снарядами с радиовзрывателями	<u>8</u> 4	<u>9</u> 5	<u>11</u> 6	<u>10</u> 6	<u>11</u> 7	<u>14</u> 9
	б) снарядами с дистанционным взрывателем или трубкой	<u>9</u> 6,5	<u>10</u> 8	<u>12</u> 10,5	- -	- -	- -
15	Поражение неплановой цели без пристреливания:						
	а) координаты и размеры цели определяются средствами батареи	<u>3</u> -	<u>4</u> -	<u>5</u> -	<u>4</u> -	- -	<u>6</u> -
	б) координаты и размеры цели указаны в команде старшего командира (начальника)	<u>2,5</u> 2	<u>3,5</u> 3	<u>4,5</u> 4	<u>3,5</u> 3	<u>4,5</u> 4	<u>5,5</u> 5
16	Подготовка непланового НЗО:						
	а) координаты флангов НЗО определяются средствами батареи	<u>3,5</u> -	<u>4,5</u> -	<u>5,5</u> -	<u>4,5</u> -	<u>5,5</u> -	<u>6,5</u> -
	б) координаты флангов НЗО указываются в команде старшего командира (начальника)	<u>3</u> 2,5	<u>4</u> 3,5	<u>5</u> 4,5	<u>4</u> 3,5	<u>5</u> 4,5	<u>6</u> 5,5
17	Поражение плановой цели	<u>1</u> -	<u>1,5</u> -	<u>2,5</u> -	<u>1,5</u> -	<u>2,5</u> -	<u>3,5</u> -
18	Пристрелка действительного репера, определение и доклад пристрелянных поправок.	<u>12</u> 11	<u>14</u> 12	<u>17</u> 14	<u>17</u> 13	<u>19</u> 14	<u>22</u> 16
19	Создание фиктивного репера, определение и доклад пристрелянных поправок	<u>10</u> 9	<u>12</u> 10	<u>15</u> 12	<u>12</u> 11	<u>14</u> 12	<u>17</u> 14

Продолжение приложения 3

В числителе указаны временные нормативы выполнения огневых задач, в том числе и при проведении контрольных занятий (тренировок) по управлению огнём на имитационных средствах с привлечением штатных огневых подразделений.

В знаменателе – нормативы рабочего времени и нормативы выполнения огневых задач при проведении контрольных занятий (тренировок) по управлению огнём на имитационных средствах без привлечения штатных огневых подразделений.

При определении установок для стрельбы на КНП батареи временные нормативы, указанные в п. 14, 15, 18, 19, увеличиваются на **30 секунд**.

При создании репера снарядами с дистанционным взрывателем (трубкой) временные нормативы выполнения огневой задачи увеличиваются на **3 минуты**, а рабочее время – на **2 минуты**.

При переносе огня от воздушного репера временные нормативы, указанные в п. 15, увеличиваются на **30 секунд**.

Оценивая время выполнения огневой задачи (рабочее время), когда установки для стрельбы на поражение определяются переносом огня от репера, следует руководствоваться временными нормативами, указанными в п. 15.

При поражении неплановой цели дивизионом с пристрелкой каждой батареей нормативы выполнения огневой задачи увеличиваются на **3 минуты** на каждую батарею, кроме подручной, а рабочее время – соответственно на **1 минуту**. При пристрелке цели по наблюдению знаков разрывов увеличиваются только нормативы рабочего времени на **2 минуты**.

При стрельбе с закрытых огневых позиций нормативы рабочего времени увеличиваются:

- на **50%** – для курсантов 1-го и 2-го курсов, студентов гражданских вузов, офицеров запаса, призванных на сборы или на период развёртывания;
- на **25%** – для курсантов 3-го курса, офицеров, призванных из запаса, командиров бригад (полков) и выше при выполнении задач дивизионом и батареей, начальников артиллерии бригад (полков), офицеров штабов воинских частей, соединений и объединений, преподавателей, слушателей, офицеров управления военных учебных заведений и кафедр гражданских вузов.

При выполнении огневых задач:

- поражение целей, расположенных вблизи своих войск, с пристрелкой по наблюдению знаков разрывов;
- при поправке на смещение **5-00** и больше;

Продолжение приложения 3

- с пристрелкой с помощью сопряжённого наблюдения, БпАК, РЛС типа АН/ТРQ, Зоопарк 3, временные нормативы выполнения огневой задачи и нормативы рабочего времени увеличиваются на **1 минуту**.

При выполнении огневых задач ночью с периодическим освещением местности по командам стреляющего временные нормативы увеличивают на **2 минуты**.

Для аналитического определения топографических данных по цели (реперу) временные нормативы увеличиваются с помощью таблиц на **2 минуты**, с использованием логарифмической линейки, ВТМ, ПРК на **1 минуту 30 секунд** с использованием микрокалькулятора на **30 секунд**.

При стрельбе в горах (высота 1500 м и больше) временные нормативы выполнения огневой задачи и рабочего времени увеличиваются на **25%**.

При выполнении неплановых огневых задач, когда управление огнём передаётся с одного командно-наблюдательного пункта на другой, временные нормативы увеличиваются на **3 минуты**.

При ведении огня на поражение (как боевыми выстрелами, так и по вводным руководителя) временные нормативы увеличиваются на каждый огневой налёт (серию огня), кроме первого:

- при выполнении огневой задачи штатным подразделением боевой стрельбой – на **1 минуту**, а по вводным руководителя – на **30 секунд**;
- при выполнении огневой задачи нештатным подразделением и на имитационных средствах – на **30 секунд**;
- при выполнении разрушения (во всех случаях) на каждое орудие в серии методического огня – на **20 секунд**.

При выполнении огневой задачи в условиях, когда нужно переставлять станины (опорную плиту миномета, изменить положение боевой машины РА), нормы времени увеличиваются:

- на **1 минуту** – для систем калибра до 100-мм включительно;
- на **2 минуты** – для 152-мм гаубиц, 120-мм миномётов и реактивной артиллерии;

При выполнении огневых задач боевой стрельбой подразделениями РСЗО на каждый снаряд 9М27К, 9М27К2, 9М27К3, 9М51, заряжённый в пакет направляющих – на **20 секунд**.

При выполнении огневых задач боевой стрельбой обеспечением сокращённого состава временные нормативы выполнения огневой задачи увеличиваются на количество процентов, равное проценту некомплекта личного состава.

Продолжение приложения 3

При выполнении огневых задач боевой стрельбой подразделениями, укомплектованными более чем на 30% личным составом, призванным из запаса (в период учебных сборов или развёртывания воинской части), временные нормативы увеличиваются на **50%**.

Временные нормативы увеличиваются:

- **на 25%** – во время действий личного состава в общевойсковых защитных комплектах;
- **на 10%** – при действиях личного состава только в противогазах;
- **на 20%** – когда температура воздуха минус 20°C и ниже, плюс 30°C и выше, во время сильных дождей, снегопадов, густого тумана.

Общее увеличение времени по п. 16 не может быть больше 50%.

Во время выполнения огневых задач офицерами-разведчиками со штатными подразделениями временные нормативы, предусмотренные п. 14, 19 данного приложения, для подразделений звуковой разведки увеличиваются на **3 минуты**, а радиолокационной разведки – увеличиваются на **2 минуты**.

При выполнении огневых задач по поражению наблюдаемых и ненаблюдаемых целей без пристрелки с определением установок для стрельбы с помощью ЭВМ (типа 1В510, 1В59) временные нормативы увеличиваются на **30 секунд**.

При выполнении огневой задачи на поражение надводной цели, когда точка встречи определяется после засечек цели в промежуток наблюдаемого времени, временные нормативы, указанные в п. 2, увеличиваются на **1 минуту**.

Временные нормативы, приведённые в таблице, рассчитываются в соответствии с примечаниями 5, 14-16, после их увеличения (если это необходимо) – в соответствии с рекомендациями примечаний 2-4, 6-13.

Приложение 4
к Курсу подготовки артиллерии
Вооружённых Сил Украины
(статьи 376, 382)

**Приложение 4: Нормативы отклонений в дальности и направлении
для оценивания точности огня и определения пристрелянных поправок**

№ п/ п	Способ определения установок для стрельбы на поражение	Оценки					
		в дальности			в направлении		
		Отлично	Хорошо	Удовлетворительно	Отлично	Хорошо	Удовлетворительно
1	2	3	4	5	6	7	8
Во время боевой стрельбы Для нарезной артиллерии							
1	Пристрелка наблюдаемых целей с помощью стереоскопических дальномеров: а) ДС-1 (ДС-0,9) б) ДС-2(ДС-1м-1)	2* 1,5*	3* 2*	4,5* 3*	3 3	6 6	9 9
2	Пристрелка наблюдаемых целей с помощью квантового дальномера, СС, СЗР: а) при стрельбе осколочно-фугасными снарядами с ударным взрывателем и снарядами с радиовзрывателем по неподвижным целям б) при стрельбе снарядами с дистанционным взрывателем (трубкой)	0,8 1,3	1 1,5	1,5 2	3 3	6 6	9 9
3	Пристрелка ненаблюдаемых целей любым способом	1	1,5	2,5	4	8	12
4	Определение пристрелянных поправок по результатам создания (пристрелки) репера	0,5	1	1,5	3	5	7
5	Полная подготовка, использование данных ПрО: а) при стрельбе осколочно-фугасными снарядами с ударным взрывателем и снарядами с радиовзрывателем по неподвижным целям б) при стрельбе снарядами с дистанционным взрывателем (трубкой)	1 1,5	2 2,5	3 3,5	5 5	10 10	15 15

Продолжение приложения 4

1	2	3	4	5	6	7	8
6	Сокращённая подготовка с соблюдением требований ПСиУО	1,5	3	4,5	7	15	20
7	Перенос огня от реперов: а) при стрельбе осколочно-фугасными снарядами с ударным взрывателем и снарядами с радиовзрывателем б) при стрельбе снарядами с дистанционным взрывателем (трубкой)	1 1,5	1,5 2	2,5 3	4 4	8 8	12 12
Для миномётов							
8	Полная подготовка, использование данных пристрелочного миномёта, перенос огня от репера	1,5	2,5	3,5	7	15	25
9	Сокращённая подготовка (с соблюдением требований ПСиУО)	2,5	3,5	5	11	22	35
10	Пристрелка любым способом	1,2	2	3	5	10	15
11	Определение пристрелянных поправок по результатам создания (пристреливания) реперов	0,5	1	1,5	4	8	12
Для реактивной артиллерии							
12	Полная подготовка	$\frac{1,5}{2}$	$\frac{3}{4}$	$\frac{4,5}{6}$	$\frac{10}{15}$	$\frac{20}{30}$	$\frac{30}{45}$
13	Сокращённая подготовка	$\frac{2,5}{3}$	$\frac{5}{6}$	$\frac{7,5}{9}$	$\frac{15}{20}$	$\frac{30}{40}$	$\frac{45}{60}$
При оценивании точности сопоставления установок для стрельбы							
14	Во время выполнения огневых задач без боевой стрельбы на имитационных средствах	0,5	1	1,5	3	5	7
15	Определение пристрелянных поправок по результатам создания (пристреливания) репера	0,4	0,8	1,2	3	4	5

* *Нормы отклонений приведены в процентах от дальности наблюдения.*

Нормы отклонений (расчёта пристрелянных поправок в дальности, кроме п. 1) приведены в процентах от топографической дальности стрельбы, а по направлению – в делениях угломера.

Нормы отклонений в п. 12-13 в числителе приведены для реактивной артиллерии среднего калибра (БМ-21), в знаменателе – для большого калибра (9П140).

Продолжение приложения 4

При стрельбе из миномётов на дальности до **3 км** и из нарезной артиллерии до **4 км** указанные нормы отклонения увеличиваются на **25%**.

При стрельбе по движущимся целям нормы отклонения в дальности увеличиваются на **0,5%** дальности, а в направлении – на **25%**.

При выполнении огневой задачи со штатным подразделением, если пристрелка цели производилась одной (подручной) батареей с одновременным учётом корректур всеми батареями дивизиона, нормы отклонений для батарей, учитывающие корректуру подручной батареи, увеличиваются в **1,3 раза**.

При стрельбе в горах нормы отклонений, указанные в п. 5-9, 12, 13, увеличиваются в **1,5 раза**.

Подразделениям, не имеющим командирских машин управления огнём, при выполнении неплановых заданий в ходе перемещения командно-наблюдательного пункта оценка точности огня производится по нормам сокращённой подготовки.

Относительно п. 2б, 5б, 7б, 14 – если ошибки не превышают **1,5 деления** для установки взрывателя (трубка) и **0-02** для установки уровня (при стрельбе снарядами с дистанционным взрывателем (трубкой)), оценка точности выводится по меньшей из оценок точности в дальности или направлении.

При боевой стрельбе снарядами с дистанционным взрывателем (трубкой) и боевой стрельбе реактивной артиллерии контроль точности проводится по средним значениям не менее двух разрывов.

Приложение 5
к Курсу подготовки артиллерии
Вооружённых Сил Украины
(статья 383)

**Приложение 5: Нормы расхода снарядов
для пристреливания целей (создания или пристреливания репера)
во время выполнения огневых задач с закрытых огневых позиций**

№ п/п	Способ пристрелки	Количество снарядов (мин.)
Осколочно-фугасными снарядами и снарядами с радиовзрывателями		
Пристреливание цели		
1	При помощи квантового дальномера	5
2	При помощи стереоскопического дальномера и сопряжённого наблюдения	6
3	При помощи секундомера	6
4	Наблюдением знаков разрывов	5
5	Провешиванием площади стрельбы и с помощью графика	4
6	Пристрелка цели, расположенной на очень крутых склонах	4
7	При помощи РЛС типа СНАР	2 сн. и 1 залп
8	Посредством РЛС типа АРК и АН/ТРQ	3
9	При помощи БпАК: а) при назначении залпа после первого разрыва б) при назначении очереди из трёх выстрелов после первого разрыва	2 сн. и 1 залп 5
10	При помощи подразделения звуковой разведки	7
Создание (пристрелка) репера		
11	Создание наземного фиктивного репера	6
12	Пристрелка действительного репера	10
Снарядами с дистанционными взрывниками (трубками)		
13	Пристреливание цели	6
14	Создание воздушного репера	7

В таблице приведены нормы расхода снарядов при пристрелке одной батареей. При пристрелке каждой батареей дивизиона расход снарядов увеличивается в зависимости от количества батарей.

Расход снарядов при пристрелке дымовыми и осветительными снарядами соответствует нормам, указанным в п.п. 1-4.

Продолжение приложения 5

При пристрелке целей, расположенных в непосредственной близости от своих войск, а также, если поправка на смещение **5-00** и больше, нормы расхода увеличиваются на **один снаряд**.

Во время выполнения огневых задач в условиях ограниченной видимости (осадки, туман и т.п.) и при стрельбе на рикошетах, снаряды, разрывы которых не заметили как выполняющий огневую задачу, так и руководитель (в случае отсутствия ошибок), или которые не дали наблюдения из-за дальности, при подсчёте израсходованных на пристрелку снарядов не учитываются.

При выполнении огневых задач офицерами запаса, призванными на сборы или на период развёртывания, нормы расхода увеличиваются на **один снаряд**.

Приложение 6
к Курсу подготовки артиллерии
Вооружённых Сил Украины
(статья 263)

Приложение 6: Карточка оценивания выполнения огневой задачи

(должность, воинское звание, фамилия и инициалы стреляющего)

« ____ » _____ 20 __ г.

Номер задачи	Система	Координаты		
		X	Y	h
Способ определения установок	Снаряд			ОП
Способ пристрелки	Подрывник			КНП
Подразделения AP, обеспечивающие стрельбу	Заряд			Лив. НП
	ΔV_0			Пр. НП
Расход снарядов, из них	ΔQ_0			
на пристрелку	t_c			$\alpha_{он}$
на поражение				Схема взаимного размещения ОП, КНП, цели.
Метеосредний (поправки для графика)	Топографические данные			
	руководителя		исполняющего ОЗ	
	α_c		α_c	
	D_k		D_k	
	$D_{Ц_T}$		$D_{Ц_T}$	
	$\partial_{Ц_T}$		$\partial_{Ц_T}$	
	ϵ_c		ϵ_c	
	ПО		ПО	
Вывод руководителя		Оценка выполнения огневой задачи		
		Условия		Оценка
		1		
		2		
		3		
		Общая оценка -		
		Перенос огня		
		1		
		2		
		3		
		Общая оценка -		
		Оценка за огневую задачу -		

Руководитель _____
(должность, воинское звание, подпись, имя и фамилия)

Заключение старшего начальника _____
(должность, воинское звание, подпись, имя и фамилия)

Продолжение приложения 6

Цель _____, ф _____ Г _____
 (номер, характер, координаты, высота и размеры цели)

$\Delta X_{\text{тис}} =$ _____ $Kв =$ _____ $Kк =$ _____ $Вд =$ _____ $\Delta U_N =$ _____

$\Delta N_{\text{тис}} =$ _____

№ команд	Команды	Прицел Подрывник	Уровень	Направление	Наблюдение								Время
					Орудия						Лев. СС(α)	Прав. СС(Д)	
					6	5	4	3	2	1			

Общая продолжительность выполнения огневой задачи		Время определения установок	
Рабочее время подразделений артиллерийской разведки		Сумма частичных темпов	
Суммарное полётное время снарядов		Рабочее время выполняющего огневую задачу	
Время выполнения огневой задачи			

Результаты контроля точности определения установок для стрельбы на поражение:

по дальности _____ м (_____ %), по направлению _____ под. угол.

Перенос огня

Задача:	Команда:

Время переноса огня на цель _____ мин. _____ сек.

Результаты контроля точности переноса огня:

по дальности _____ м (_____ %), по направлению _____ под. угол.

Выполняющий огневую задачу _____

(подпись)

Записывающий _____

(должность, воинское звание, подпись, имя и фамилия)

Приложение 7
к Курсу подготовки артиллерии
Вооружённых Сил Украины
(статья 378)

**Приложение 7: Карточка
контроля точности выполнения огневых задач дивизионом
(батареи)**

№ цели	№ задачи и условия её выполнения	№ батареи	Дальность стрельбы топографическая	Отклонение			Оценки		Общие оценки	
				по дальности		по направлению	по дальности	по направлению	батареи	дивизиона
				м	%Дцт	пед. угол.				

Начальник контрольной группы _____
(должность, воинское звание, подпись, имя и фамилия)

Приложение 8
к Курсу подготовки артиллерии
Вооружённых Сил Украины
(статья 173)

УТВЕРЖДАЮ
руководитель учения

« _____ » _____ 20__ г

**Приложение 8: План имитации и схема мишенной обстановки
на тактическом учении**

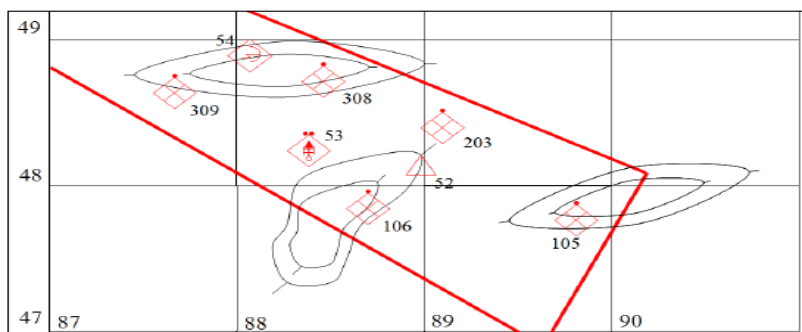

№ п/п	Наименование целей	Координаты		Номера и кол-во мишеней	Порядок имитации	Время имитации	Сигнал начала имитации
		X	Y				
1	2	3	4	5	6	7	8
105	Взводный опорный пункт	47850	89800	№10а – 8 №11 – 8	Стрельба холостыми патронами, подрыв взрывпакетов	9.00 – 9.15 9.30 – 9.36 10.00 – 10.15	Ручей 1 Ручей 2 Ручей 3
106							

№ п/п	Расход имитационных средств			Номер имитационных команд	15.03.2018					
	ШИРАС	Взрыв-пакеты	Холостые патроны		Личный состав				машины	радиостанции
					офицеры	сержанты	солдаты	всего		
1	9	10	11	12	13	14	15	16		
105	-	10	50	№1	1	2	5	8	1	2
	-	5	40	№2	1	2	4	7	1	1
	-	10	30	№3	1	3	5	9	1	2
106										

Помощник руководителя учения по имитации и мишенной обстановке

(воинское звание, подпись, фамилия и инициалы)

Продолжение приложения 8

Обозначение и имитация противника на учении

Объекты (цели) противника на местности обозначаются макетами (мишенями), образцы которых представлены в настоящем Курсе. Другие образцы макетов (мишеней), которых нет в приложениях, изготавливаются в соответствии с внешним видом боевой техники противника.

Имитация огневой деятельности артиллерии противника осуществляется холостыми выстрелами орудий соответствующих калибров или подрывом имитационных средств:

- артиллерия калибра до 100-мм – ИМ-85;
- артиллерия калибра 100-155-мм – ИМ-100;
- артиллерия калибра более 155-мм – ВР по 0,4 кг;
- миномёты калибра до 82-мм – ИМ-82;
- минометы калибра 106,7-мм, 120-мм – ИМ-120.

Деятельность войск имитируется:

- выстрелы одиночных орудий (танков) – одиночными подрывами имитационных средств;
- стрельба взвода (секции) – одновременным подрывом на каждом фланге по одному имитационному средству;
- стрельба батареи – одновременным подрывом трёх имитационных средств, в том числе одного – в центре цели;
- пуск ПТУР – подрывом взрыв-пакета и выстрелом сигнального патрона красного огня под углом **45°**;
- стрельба зенитных самоходных установок (ЗСУ) – выстрелом в зенит одновременно двух одно звёздных сигнальных патронов красного огня и очередь в **5-10** холостых выстрелов из автомата;
- запуск ЗУР типа «Чапарел», «Стингер», «Стрела-2» – выстрелом в зенит одно звёздным сигнальным патроном зелёного огня;
- выстрел противотанкового гранатомёта – подрывом взрыв-пакета;
- позиция пулемета – очередь в **5-10** холостых выстрелов из автомата (пулемёта);
- позиция автоматчика – очередь до пяти холостых выстрелов из автомата;
- позиция стрелка – единичными холостыми выстрелами;

Продолжение приложения 8

- позиция БМП (БТР) – стрельбой холостыми выстрелами вооружения, установленного на базе машины;
- боевая позиция отделения (взвода) – огневой деятельностью штатного и приданого вооружения (техники);
- движущийся танк (колонна, группа) – движением автомобиля (автомобилей) с угловыми отражателями. Отражатели разрешается устанавливать на движущиеся макеты.

Интервалы между подрывами (очередями, пусками) определяются в зависимости от длительности имитации, мер безопасности и наличия имитационных средств.

Приложение 9
к Курсу подготовки артиллерии
Вооружённых Сил Украины
(статьи 284, 369)

**Приложение 9: Временные (скоростные) нормативы
для оценивания манёвренности
артиллерийских подразделений**

№ п/п	Наименование норматива	Оценки					
		с машинами управления			без машин управления		
		отлично	хорошо	удовлетворительно	отлично	хорошо	удовлетворительно
1	2	3	4	5	6	7	8
1	Средняя скорость марша, км/ч:						
	автомобильной колонны	-	-	-	<u>40</u> 30	<u>35</u> 27	<u>30</u> 25
	колонны артиллерии на автотягачах и самоходной артиллерии	<u>30</u> 25	<u>27</u> 22	<u>25</u> 20	<u>30</u> 25	<u>27</u> 22	<u>25</u> 20
	колонны артиллерии на гусеничных тягачах	<u>30</u> 20	<u>25</u> 17	<u>20</u> 15	<u>30</u> 20	<u>25</u> 17	<u>20</u> 15
	смешанной автомобильной колонны	-	-	-	<u>25</u> 20	<u>22</u> 17	<u>20</u> 15
2	Развёртывание в боевой порядок, мин.:						
	а) дивизион буксируемой и реактивной артиллерии:						
	в подготовленном районе	<u>15</u> 20	<u>17</u> 22	<u>20</u> 26	<u>15</u> 20	<u>17</u> 22	<u>20</u> 26
	в неподготовленном районе	<u>17</u> 22	<u>20</u> 26	<u>24</u> 31	<u>19</u> 25	<u>23</u> 30	<u>28</u> 36
	б) дивизион самоходной артиллерии:						
	в подготовленном районе	<u>12</u> 16	<u>14</u> 18	<u>17</u> 22	-	-	-
	в неподготовленном районе	<u>14</u> 18	<u>16</u> 21	<u>19</u> 25	-	-	-
	в) дивизион противотанковой артиллерии:						
	на подготовленном рубеже развёртывания	-	-	-	<u>8</u> 12	<u>9</u> 13	<u>10</u> 14
	на неподготовленном рубеже развёртывания	-	-	-	<u>12</u> 18	<u>13</u> 19	<u>14</u> 20

Продолжение приложения 9

1	2	3	4	5	6	7	8
2	г) дивизионы, вооружённые 2С19:						
	в подготовленном районе	$\frac{12}{17}$	$\frac{14}{20}$	$\frac{17}{23}$	-	-	-
	в неподготовленном районе:						
	с использованием аппаратуры топопривязки	$\frac{14}{20}$	$\frac{16}{22}$	$\frac{18}{24}$	-	-	-
	с использованием гироскопа	$\frac{17}{23}$	$\frac{19}{25}$	$\frac{21}{27}$	-	-	-
	д) занятие дивизионом огневой позиции с марша для отражения внезапного нападения противника:						
	самоходной артиллерии	$\frac{2}{3}$	$\frac{3}{4}$	$\frac{4}{5}$	-	-	-
	противотанковой артиллерии	-	-	-	$\frac{4}{5}$	$\frac{5}{6}$	$\frac{6}{7}$
	реактивной артиллерии (заряженные боевые машины)	$\frac{3}{4}$	$\frac{4}{5}$	$\frac{5}{6}$	$\frac{3}{4}$	$\frac{4}{5}$	$\frac{5}{6}$
	буксируемой артиллерии	$\frac{5}{6}$	$\frac{6}{7}$	$\frac{7}{8}$	$\frac{5}{6}$	$\frac{6}{7}$	$\frac{7}{8}$
	е) развёртывание наблюдательного (командно-наблюдательного) пункта:						
	воинской части	-	-	-	$\frac{12}{17}$	$\frac{15}{20}$	$\frac{20}{30}$
	дивизиона (при размещении в командирских машинах управления)	$\frac{5}{7}$	$\frac{6}{8}$	$\frac{7}{9}$	-	-	-
	дивизиона (для КМУ с развёртыванием выносного пункта управления)	$\frac{10}{13}$	$\frac{12}{15}$	$\frac{14}{18}$	$\frac{16}{20}$	$\frac{20}{26}$	$\frac{25}{34}$
3	Оставление огневых позиций дивизионом, мин.:						
	а) самоходной артиллерии	$\frac{5}{7}$	$\frac{6}{8}$	$\frac{7}{9}$	-	-	-
	б) противотанковой артиллерии	-	-	-	$\frac{8}{10}$	$\frac{9}{12}$	$\frac{10}{14}$
	в) реактивной артиллерии	$\frac{6}{7}$	$\frac{7}{9}$	$\frac{8}{10}$	$\frac{6}{8}$	$\frac{7}{9}$	$\frac{8}{10}$
	г) буксируемой артиллерии	$\frac{10}{13}$	$\frac{11}{14}$	$\frac{12}{15}$	$\frac{10}{13}$	$\frac{11}{14}$	$\frac{12}{15}$
	д) вооружённых 2С19	$\frac{10}{13}$	$\frac{11}{14}$	$\frac{12}{15}$	-	-	-
4	Сворачивание командно-наблюдательного пункта, мин.:						
	воинской части, дивизиона	-	-	-	$\frac{6}{8}$	$\frac{7}{9}$	$\frac{8}{10}$

Продолжение приложения 9

1	2	3	4	5	6	7	8
4	дивизиона при размещении в командирской машине	$\frac{2}{3}$	$\frac{3}{4}$	$\frac{4}{5}$	-	-	-
	дивизиона (для КМУ с выносным пунктом)	$\frac{7}{9}$	$\frac{8}{10}$	$\frac{9}{12}$	$\frac{5}{7}$	$\frac{6}{8}$	$\frac{7}{9}$
5	Перемещение в новый район развёртывания (мин.) на 1 км маршрута:						
	а) подразделения на автомобилях, автомобильных и гусеничных тягачах, самоходной артиллерии	$\frac{2,5}{3}$	$\frac{3}{3,5}$	$\frac{3,5}{4}$	$\frac{2,5}{3}$	$\frac{3}{3,5}$	$\frac{3,5}{4}$
	б) подразделения, вооружённые 2С19	$\frac{3}{4}$	$\frac{4}{5}$	$\frac{5}{6}$	$\frac{3}{4}$	$\frac{4}{5}$	$\frac{5}{6}$
	в) подразделения в пешем порядке	$\frac{10}{13}$	$\frac{11}{14}$	$\frac{12}{15}$	$\frac{10}{13}$	$\frac{11}{14}$	$\frac{12}{15}$

В числителе приведены временные нормативы при действиях днём, в знаменателе – при действиях ночью.

Временные нормативы, приведённые в п. 2а, 2б, рассчитаны до момента готовности к ведению огня.

Приложение 10
к Курсу подготовки артиллерии
Вооружённых Сил Украины
(статья 281)

Приложение 10: Карточка контроля определения координат целей
_____ дивизиона (батареи)

Номер цели	Данные	Средства и способы определения координат	Координаты		Размеры		Оценка надежности засечки
			х	у	фронт, м	глубина, м	
	Дивизиона (батареи)						
	Контрольные						
	Ошибки						
	Дивизиона (батареи)						
	Контрольные						
	Ошибки						
	Дивизиона (батареи)						
	Контрольные						
	Ошибки						

Всего обозначено и имитировано _____ целей

Всего надёжно разведано _____ целей _____%.

Оценка _____

Положительные стороны и недостатки организации разведки и действий подразделений

Начальник контрольной группы _____

(воинское звание, подпись, имя и фамилия)

Приложение 11
к Курсу подготовки артиллерии
Вооружённых Сил Украины
(статья 282)

**Приложение 11: Карточка контроля топогеодезической привязки
ОП и КСП _____ дивизиона (батареи)**

Номер батареи	Данные	Координаты			Ошибки в ориентировании	Оценка
		х	у	Высота, м		
	Дивизиона (батареи)					
	Контрольные					
	Ошибки					
	Дивизиона (батареи)					
	Контрольные					
	Ошибки					
	Дивизиона (батареи)					
	Контрольные					
	Ошибки					

Всего привязано ОП (КСП) _____, из них с оценкой:

- «отлично» _____ (____%);
- «хорошо» _____ (____%);
- «удовлетворительно» _____ (____%);
- «неудовлетворительно» _____ (____%).

Средний балл _____

Оценка _____

Начальник контрольной группы _____

(воинское звание, подпись, имя и фамилия)

Приложение 12
к Курсу подготовки артиллерии
Вооружённых Сил Украины
(статья 282)

**Приложение 12: Нормативы для оценивания точности
топогеодезической привязки**

Способы определения координат, высот точек и дирекционных углов ориентирных направлений	Нормативы отклонений координат, высот точек и дирекционных углов		
	Оценка		
	«отлично»	«хорошо»	«удовлетворительно»
Определение координат точек, м:			
по карте масштаба 1:50000	25	50	75
по карте масштаба 1:25000	15	30	45
на геодезической основе	10	20	30
Определение высот точек, м:			
по карте масштаба 1:50000	5	10	15
по карте масштаба 1:25000	3	6	9
Определение дирекционных углов ориентирных направлений, делений угломера:			
с помощью магнитной стрелки буссоли	0-04	0-05	0-06
гироскопическим, геодезическим, астрономическим способами	0-01	0-02	0-03

Нормативы оценивания точности приведены для условий, при которых контрольная группа определила координаты точек на геодезической основе, а дирекционные углы ориентирных направлений – геодезическим, астрономическим, гироскопическим способами или угловым ходом.

Оценка за точность топогеодезической привязки выставляется по наименьшей из оценок за точность определения координат, высоты и дирекционных углов ориентирных направлений.

Приложение 13
к Курсу подготовки артиллерии
Вооружённых Сил Украины
(статья 92)

Приложение 13: Правила оценивания контрольно-комплексного занятия батареи

№ п/п	Условия	Оценка контрольного занятия (ККЗ)		
		«отлично»	«хорошо»	«удовлетворительно»
1	Выполнение огневых задач батареи	«отлично»	не ниже «хорошо»	не ниже «удовлетворительно»
2	Выполнение групповых нормативов	«отлично»	не ниже «хорошо»	не ниже «удовлетворительно»
3	Выполнение индивидуальных нормативов	не ниже «хорошо»	не ниже «удовлетворительно»	не ниже «удовлетворительно»

Оценка условий осуществляется в соответствии со Сборником нормативов по боевой подготовке для специалистов и подразделений артиллерии и ст. 92 настоящего КПА.

Приложение 14: Карточка оценивание контрольно-комплексного занятия батареи

Командир батареи _____
(воинское звание, фамилия и инициалы)

Старший офицер батареи _____
(воинское звание, фамилия и инициалы)

Тема занятия _____

Дата и время проведения занятия _____

1. Выполнение огневых задач батареями

Всего выполнено задач _____, из них с оценкой:

- «отлично» _____ (____%);
- «хорошо» _____ (____%);
- «удовлетворительно» _____ (____%);
- «неудовлетворительно» _____ (____%);

Средний балл (процент выполнения) _____ (____%);

Оценка за выполнение огневых задач _____

2. Выполнение групповых нормативов

Всего выполнено нормативов _____, из них с оценкой:

- «отлично» _____ (____%);
- «хорошо» _____ (____%);
- «удовлетворительно» _____ (____%);
- «неудовлетворительно» _____ (____%);

Средний балл (процент выполнения) _____ (____%);

Оценка за выполнение групповых нормативов _____

Продолжение приложения 14

3. Выполнение индивидуальных нормативов

- «отлично» _____ (____ %);
- «хорошо» _____ (____ %);
- «удовлетворительно» _____ (____ %);
- «неудовлетворительно» _____ (____ %);

Средний балл (процент выполнения) _____ (____ %);

Оценка за выполнение индивидуальных нормативов _____

Недостатки и замечания: _____

Общее заключение о подготовке батареи _____

Общая оценка ККЗ _____

Руководитель занятия _____

(должность, воинское звание, подпись, имя и фамилия)

Приложение 15
к Курсу подготовки артиллерии
Вооружённых Сил Украины
(статья 269)

Приложение 15: Схема оценивания тактического учения батареи

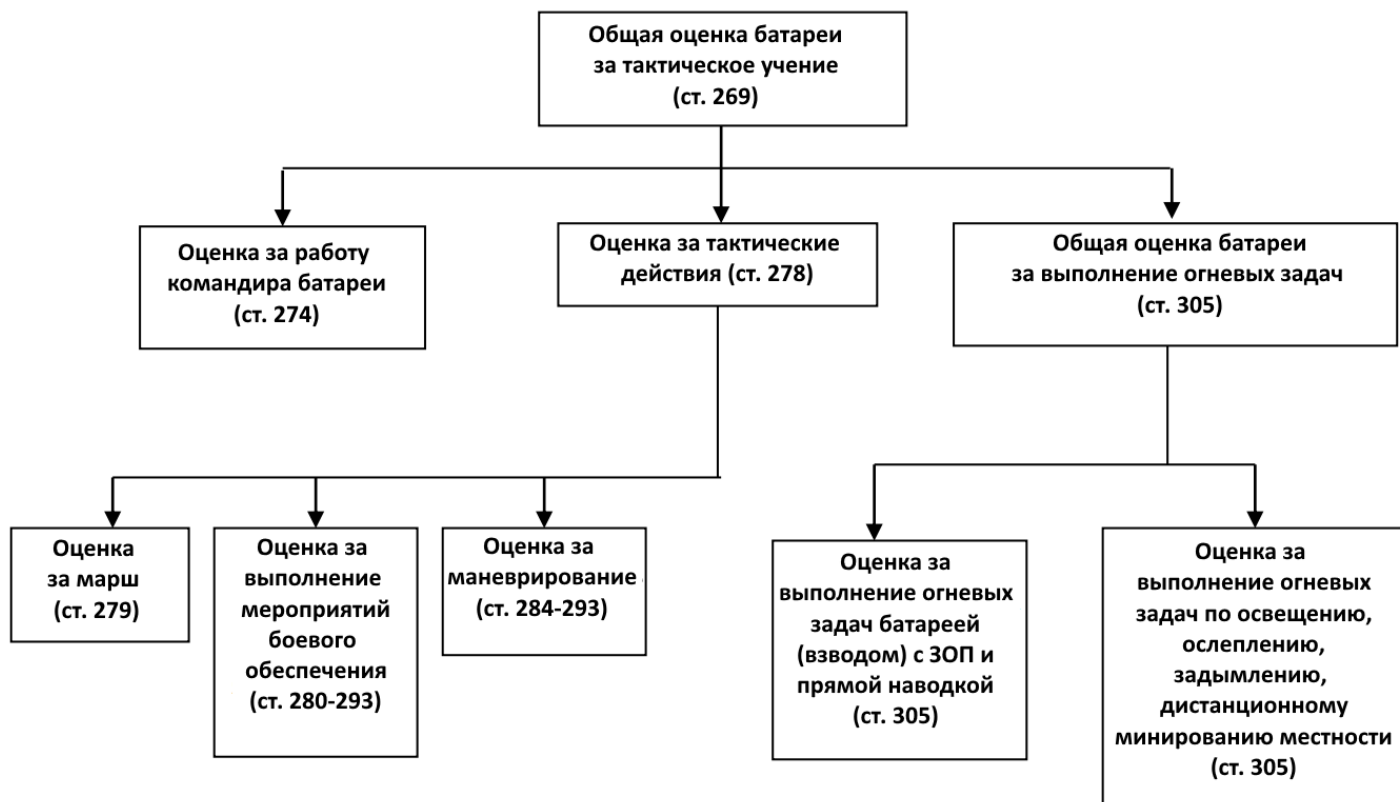

Приложение 16
к Курсу подготовки артиллерии
Вооружённых Сил Украины
(статья 269)

Приложение 16: Карточка оценивания тактического учения батареи

Командир батареи _____
(воинское звание, фамилия и инициалы)

Тема учения _____

Время и дата проведения учения _____

1. Работа командира батареи

Положительные стороны и основные недостатки _____

Оценка _____

2. Тактические действия

2.1. Марш батареи

Длина маршрута: днём _____ км, ночью _____ км.

Время: днём _____ час. _____ мин., ночью _____ час. _____ мин.

Средняя скорость: днём _____ км/ч., ночью _____ км/ч.

Прибытие вооружения и техники: днём _____%, ночью _____%.

Оценка за марш: днём _____, ночью _____.

Общая оценка за марш _____.

2.2. Выполнение мероприятий боевого обеспечения

а) Ведение артиллерийской разведки

Всего имитировалось _____ целей, из них надёжно разведано _____ целей _____%.

Оценка за ведение артиллерийской разведки _____.

Продолжение приложения 16

Общее количество оценок за начальное развертывание и перемещение _____, из них с оценкой:

- «отлично» _____ (____%);
- «хорошо» _____ (____%);
- «удовлетворительно» _____ (____%);
- «неудовлетворительно» _____ (____%);

Средний балл _____ (если оценок меньше пяти).

Оценка за маневренность _____

Оценка за тактические действия батареи _____

3. Выполнение огневых задач

3.1а. Выполнение огневых задач с закрытых огневых позиций

Номер цели	№ задачи и условия её выполнения	Решение командира и его выполнение		Время выполнения огневой задачи		Дальность стрельбы, км	Точность огня (отклонение)		Оценка	Общая оценка
		Кол-во ошибок	Оценка	Время, мин.	Оценка		по дальности м. (%Д _т)	по направлению, п.к.		

Всего выполнено задач _____, из них с оценкой:

- «отлично» _____ (____%);
- «хорошо» _____ (____%);
- «удовлетворительно» _____ (____%);
- «неудовлетворительно» _____ (____%);

Положительные стороны и основные недостатки выполнения огневых задач с закрытой огневой позиции _____.

Оценка за выполнение огневых задач с закрытой огневой позиции _____.

Продолжение приложения 16

3.16. Выполнение огневых задач прямой наводкой

Номер цели	Номер огневой задачи	Условия выполнения огневой задачи и привлечённые средства	Оценка

Всего выполнено заданий _____, из них с оценкой:

- «отлично» _____ (____%);
- «хорошо» _____ (____%);
- «удовлетворительно» _____ (____%);
- «неудовлетворительно» _____ (____%);

Средний балл _____ (если количество огневых задач меньше пяти).

Оценка за выполнение огневых задач прямой наводкой _____

Оценка за выполнение огневых задач с закрытой огневой позиции и прямой наводкой _____.

3.2. Выполнение огневых задач по освещению, задымлению, ослеплению противника, дистанционному минированию местности

Всего выполнено задач _____, из них с оценкой:

- «отлично» _____ (____%);
- «хорошо» _____ (____%);
- «удовлетворительно» _____ (____%);
- «неудовлетворительно» _____ (____%);

Средний балл _____ (если количество огневых задач меньше пяти).

Оценка за выполнение огневых задач освещения, задымления, ослепления противника и дистанционного минирования местности _____.

Общая оценка батареи за выполнение огневых задач: _____.

ОБЩАЯ ОЦЕНКА БАТАРЕИ ЗА ТАКТИЧЕСКОЕ УЧЕНИЕ _____

Руководитель учения _____
(должность, воинское звание, подпись, фамилия и инициалы)

Заключение старшего начальника _____

(должность, воинское звание, подпись, фамилия и инициалы)

« ____ » _____ 20__ г.

Приложение 17
к Курсу подготовки артиллерии
Вооружённых Сил Украины
(статья 269)

Приложение 17: Схема оценивания тактического учения дивизиона

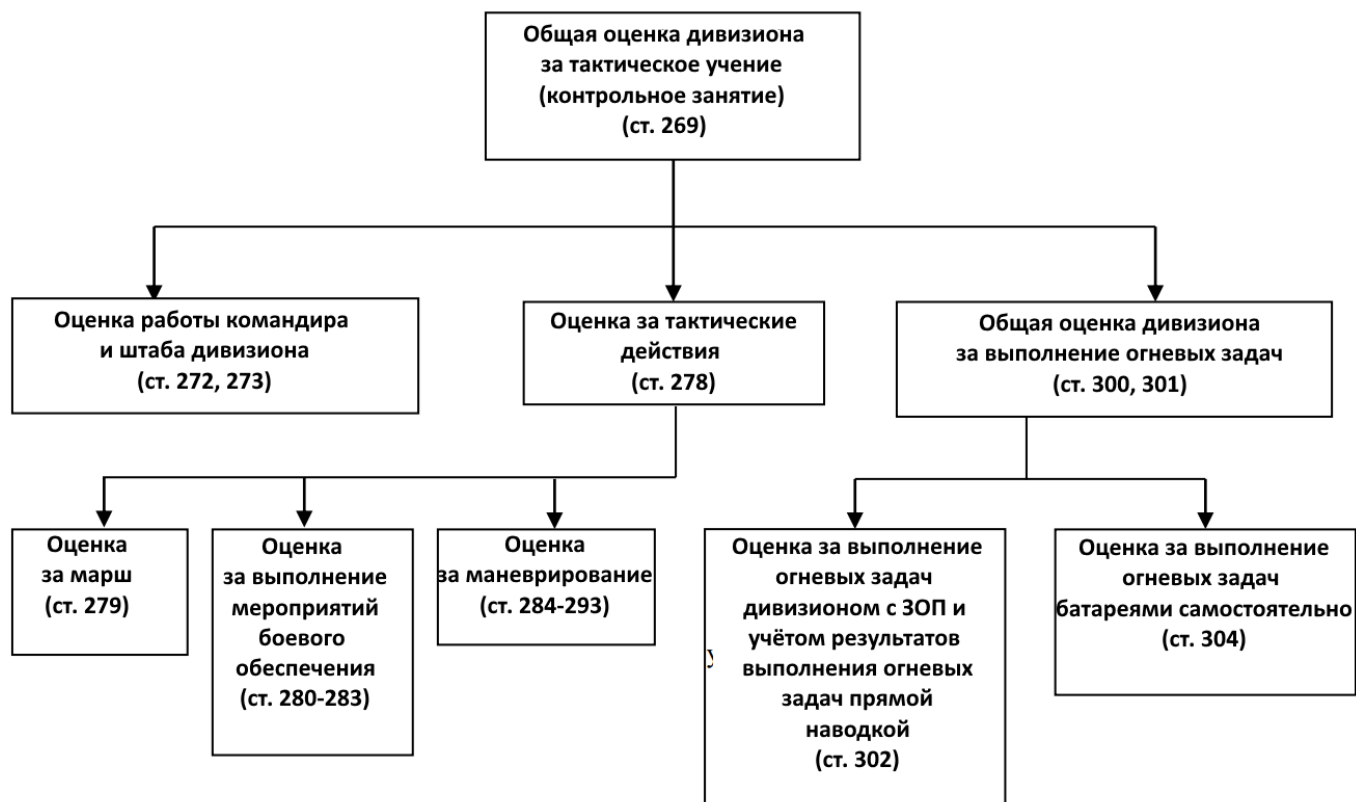

Приложение 18
к Курсу подготовки артиллерии
Вооружённых Сил Украины
(статья 269)

Приложение 18: Карточка оценивания дивизиона за тактическое учение

Командир дивизиона. _____
(воинское звание, фамилия и инициалы)

Начальник штаба дивизиона. _____
(воинское звание, фамилия и инициалы)

Тема учения _____

Время и дата проведения учения. _____

1. Работа командира и штаба дивизиона

Положительные стороны и основные недостатки. _____

Оценка _____

2. Тактические действия дивизиона

2.1. Марш дивизиона

Длина маршрута: днём _____ км, ночью _____ км.

Время: днём _____ час. _____ мин., ночью _____ час. _____ мин.

Средняя скорость: днём _____ км/ч., ночью _____ км/ч.

Прибытие вооружения и техники: днём _____ %, ночью _____ %.

Оценка за марш: днём _____, ночью _____.

Общая оценка за марш _____.

2.2. Выполнение мероприятий по боевому обеспечению

а) Ведение артиллерийской разведки

Всего имитировалось _____ целей, из них надёжно разведано _____ целей _____ %.

Оценка за ведение артиллерийской разведки _____

Продолжение приложения 18

Общее количество оценок за начальное развертывание и перемещение _____, из них с оценкой:

- «отлично» _____ (_____%);
- «хорошо» _____ (_____%);
- «удовлетворительно» _____ (_____%);
- «неудовлетворительно» _____ (_____%);

Средний балл _____ (если оценок меньше пяти).

Оценка за манёвренность _____

Оценка за тактические действия батареи _____

3. Выполнение огневых задач

3. 1а. Выполнение огневых задач с закрытых огневых позиций

Номер цели	№ задачи и условия её выполнения	Решение командира и его выполнение		Время выполнения огневой задачи		Дальность стрельбы, км	Точность огня (отклонение)		Оценка	Общая оценка
		Кол-во ошибок	Оценка	Время, мин.	Оценка		по дальности м. (%Д _т)	по направлению, п.к.		

Всего выполнено задач _____, из них с оценкой:

- «отлично» _____ (_____%);
- «хорошо» _____ (_____%);
- «удовлетворительно» _____ (_____%);
- «неудовлетворительно» _____ (_____%);

Средний балл _____ (если оценок меньше пяти).

Оценка за выполнение огневых задач дивизионом с ЗОП _____

Продолжение приложения 18

3.16. Выполнение огневых задач прямой наводкой

Номер цели	Номер огневой задачи	Номер задействованной батареи (взвода, орудия)	Оценка

Всего выполнено заданий _____, из них с оценкой:

- «отлично» _____ (____ %);
- «хорошо» _____ (____ %);
- «удовлетворительно» _____ (____ %);
- «неудовлетворительно» _____ (____ %);

Средний балл _____ (если количество задач меньше пяти).

Оценка за выполнение огневых задач прямой наводкой _____

Оценка дивизиона за выполнение огневых задач с ЗОП и прямой наводкой: _____

3.2. Выполнение огневых задач батареями самостоятельно с ЗОП

Всего выполнено задач _____, из них с оценкой:

- «отлично» _____ (____ %);
- «хорошо» _____ (____ %);
- «удовлетворительно» _____ (____ %);
- «неудовлетворительно» _____ (____ %);

Средний балл _____ (если количество задач меньше пяти).

Оценка за выполнение огневых задач с закрытых огневых позиций самостоятельно _____

Положительные стороны и основные недостатки выполнения огневых задач с закрытых огневых позиций _____

Общая оценка дивизиона за выполнение огневых задач: _____

ОБЩАЯ ОЦЕНКА ДИВИЗИОНА ЗА ТАКТИЧЕСКОЕ УЧЕНИЕ _____

Положительные стороны и основные недостатки _____

Руководитель учения _____

(должность, воинское звание, подпись, имя и фамилия)

Заключение старшего начальника _____

(должность, воинское звание, подпись, имя и фамилия)

« _____ » _____ 20__ г.

Приложение 19
к Курсу подготовки артиллерии
Вооружённых Сил Украины
(статья 309)

Приложение 19: Схема оценивания ТСУ с батареей артиллерийской разведки



Приложение 20
к Курсу подготовки артиллерии
Вооружённых Сил Украины
(статья 309)

Приложение 20: Карточка оценивания ТСУ с батареей артиллерийской разведки

Командир батареи _____
(воинское звание, фамилия и инициалы)

Тема ТСУ _____

Дата и время проведения ТСУ _____

1. Работа командира батареи

Положительные стороны и основные недостатки _____

Оценка _____.

2. Тактические действия

2.1. Марш

Длина маршрута: днём _____ км, ночью _____ км.

Время марша: днём _____ час. _____ мин., ночью _____ час. _____ мин.

Средняя скорость: днём _____ км/ч, ночью _____ км/ч.

Прибытие вооружения и техники: днём _____ %, ночью _____ %.

Оценка за марш: днём _____, ночью _____.

Общая оценка за марш _____.

2.2. Боевое обеспечение

а) Радиационная, химическая, биологическая защита войск

Положительные стороны и основные недостатки _____

Оценка _____.

Продолжение приложения 20

б) Тактическая маскировка

Положительные стороны и основные недостатки _____

Оценка _____.

в) Инженерное обеспечение

Положительные стороны и основные недостатки _____

Оценка _____.

г) Охранение

Положительные стороны и основные недостатки _____

Оценка _____.

д) Радиоэлектронная борьба

Положительные стороны и основные недостатки _____

Оценка _____.

е) Информационная борьба

Положительные стороны и основные недостатки _____

Оценка _____.

Общая оценка за боевое обеспечение _____.

2.3. Маневренность**а) Начальное развертывание в боевой порядок**

Условия выполнения _____

Затраченное время _____.

Оценка _____

Продолжение приложения 20

б) Перемещение в ходе ТСУ (контрольного занятия по управлению АР)

Подразделения	Условия выполнения	Время свёртывания, МИН.	Длина маршрута, км.	Заграченное время, МИН.	Время на развёртывание, МИН.	Общее время, МИН.	Оценка

Общее количество оценок за начальное развёртывание и перемещение _____, из них:

- «отлично» _____ (____%);
- «хорошо» _____ (____%);
- «удовлетворительно» _____ (____%);
- «неудовлетворительно» _____ (____%);

Средний балл _____ (если оценок меньше пяти).

Оценка за маневренность _____

Оценка за тактические действия батареи _____

3. Боевая работа

3.1. Ведение артиллерийской разведки

а) Ведение артиллерийской разведки

Всего имитировано _____ целей, из них надёжно разведано _____ целей, _____%.

Оценка за ведение артиллерийской разведки _____.

б) Обеспечение стрельбы артиллерийских воинских частей (подразделений)

Проведено обеспечение _____ стрельб, из них оценено:

- «отлично» _____ (____%);
- «хорошо» _____ (____%);
- «удовлетворительно» _____ (____%);
- «неудовлетворительно» _____ (____%);

Продолжение приложения 20

Оценка за обеспечение стрельбы _____

Оценка за ведение артиллерийской разведки и обеспечение стрельбы _____

3.2. Топогеодезическое и навигационное обеспечение

Всего проведено топогеодезических привязок пунктов (постов, позиций) _____, из них оценено:

- «отлично» _____ (____%);
- «хорошо» _____ (____%);
- «удовлетворительно» _____ (____%);
- «неудовлетворительно» _____ (____%);

Оценка за выполнение работ топогеодезического и навигационного обеспечения _____

3.3. Метеорологическое обеспечение

Всего выполнено задач по метеорологическому обеспечению _____, из них оценено:

- «отлично» _____ (____%);
- «хорошо» _____ (____%);
- «удовлетворительно» _____ (____%);
- «неудовлетворительно» _____ (____%);

Оценка за метеорологическое обеспечение _____

Общая оценка за боевую работу _____.

Общая оценка бар (буар) за ТСУ _____.

Руководитель ТСУ _____

(должность, воинское звание, подпись, имя и фамилия)

« _____ » _____ 20__ г.

Приложение 21
к Курсу подготовки артиллерии
Вооружённых Сил Украины
(статья 309)

Приложение 21: Схема оценивания ТСУ с дивизионом артиллерийской разведки



Приложение 22
к Курсу подготовки артиллерии
Вооружённых Сил Украины
(статья 309)

**Приложение 22: Карточка оценивания ТСУ с дивизионом
артиллерийской разведки**

Командир дивизиона _____
(воинское звание, фамилия и инициалы)

Начальник штаба дивизиона _____
(воинское звание, фамилия и инициалы)

Тема ТСУ (контрольного занятия по управлению АР) _____

Дата и время проведения ТСУ (контрольного занятия по управлению АР) _____

1. Работа командира и штаба

Положительные стороны и основные недостатки _____

Оценка _____.

2. Тактические действия

2.1. Марш

Длина маршрута: днём _____ км, ночью _____ км.

Время марша: днём _____ час. _____ мин., ночью _____ час. _____ мин.

Средняя скорость: днём _____ км/ч, ночью _____ км/ч.

Прибытие вооружения и техники: днём _____ %, ночью _____ %.

Оценка за марш: днём _____, ночью _____.

Общая оценка за марш _____.

2.2. Боевое обеспечение

а) Радиационная, химическая, биологическая защита войск

Положительные стороны и основные недостатки _____

Оценка _____.

Продолжение приложения 22

б) Тактическая маскировка

Положительные стороны и основные недостатки _____

Оценка _____.

в) Инженерное обеспечение

Положительные стороны и основные недостатки _____

Оценка _____.

г) Охранение

Положительные стороны и основные недостатки _____

Оценка _____.

д) Радиоэлектронная борьба

Положительные стороны и основные недостатки _____

Оценка _____.

е) Информационная борьба

Положительные стороны и основные недостатки _____

Оценка _____.

Общая оценка за боевое обеспечение _____.

2.3. Маневренность**а) Начальное развертывание в боевой порядок**

Условия выполнения _____

Затраченное время _____.

Оценка _____

Продолжение приложения 22

б) Перемещение в ходе ТСУ (контрольного занятия по управлению АР)

Подразделения	Условия выполнения	Время свёртывания, мин.	Длина маршрута, км.	Заграченное время, мин.	Время на развёртывание, мин.	Общее время, мин.	Оценка

Общее количество оценок за начальное развёртывание и перемещение _____, из них:

- «отлично» _____ (____%);
- «хорошо» _____ (____%);
- «удовлетворительно» _____ (____%);
- «неудовлетворительно» _____ (____%);

Средний балл _____ (если оценок меньше пяти).

Оценка за маневренность _____

Оценка за тактические действия дивизиона _____

3. Боевая работа

3.1. Ведение артиллерийской разведки

а) Ведение артиллерийской разведки

Всего имитировано _____ целей, из них надёжно разведано _____ целей, _____%.

Оценка за ведение артиллерийской разведки _____.

б) Обеспечение стрельбы артиллерийских воинских частей (подразделений)

Проведено обеспечение _____ стрельб, из них оценено:

- «отлично» _____ (____%);
- «хорошо» _____ (____%);
- «удовлетворительно» _____ (____%);
- «неудовлетворительно» _____ (____%);

Продолжение приложения 22

Оценка за обеспечение стрельбы _____

Оценка за ведение артиллерийской разведки и обеспечение стрельбы _____

3.2. Топогеодезическое и навигационное обеспечение

Всего проведено топогеодезических привязок пунктов (постов, позиций) _____, из них оценено:

- «отлично» _____ (_____%);
- «хорошо» _____ (_____%);
- «удовлетворительно» _____ (_____%);
- «неудовлетворительно» _____ (_____%);

Оценка за выполнение работ топогеодезического и навигационного обеспечения _____

3.3. Метеорологическое обеспечение

Всего выполнено задач по метеорологическому обеспечению _____, из них оценено:

- «отлично» _____ (_____%);
- «хорошо» _____ (_____%);
- «удовлетворительно» _____ (_____%);
- «неудовлетворительно» _____ (_____%);

Оценка за метеорологическое обеспечение _____

Общая оценка за боевую работу _____.

Общая оценка днар за ТСУ (КЗ по УАР) _____.

Руководитель ТСУ (КЗ по УАР) _____

(должность, воинское звание, подпись, имя и фамилия)

«_____» _____20__г.

Приложение 23
к Курсу подготовки артиллерии
Вооружённых Сил Украины
(статья 159)

**Приложение 23: Карточка контроля выполнения огневых задач
дивизионом**

№ п/п	Номер огневой задачи (согласно КПА)	Номера целей	Данные	Решение командира				Время выполнения огневой задачи	Точность определения				Общая оценка									
				Ошибки					общее время	Оценка		Установки			Оценка							
				заряд	подрывник	веер	прыжок			другие ошибки	количество ошибок	Оценка			батареи	дивизион	прицел, взрыватель	уровень	ошибки	левостр.	батареи	дивизион
			__ батареи																			
			контрольные																			
			ошибки																			
			__ батареи																			
			контрольные																			
			ошибки																			
			__ батареи																			
			контрольные																			
			ошибки																			

Всего выполнено заданий, из них с оценкой:

- «отлично» _____ (____%);
- «хорошо» _____ (____%);
- «удовлетворительно» _____ (____%);
- «неудовлетворительно» _____ (____%);

Начальник контрольной группы _____
(должность, воинское звание, подпись, имя и фамилия)

Приложение 24
к Курсу подготовки артиллерии
Вооружённых Сил Украины
(статья 269)

Приложение 24: Схема оценивания тактического учения артиллерийской бригады



Приложение 25
к Курсу подготовки артиллерии
Вооружённых Сил Украины
(статья 269)

Приложение 25: Карточка оценивания тактического учения артиллерийской бригады

Командир бригады _____
(воинское звание, фамилия и инициалы)

Начальник штаба бригады _____
(воинское звание, фамилия и инициалы)

Тема учения _____

Время и дата проведения учения _____

1. Работа командира и штаба

Положительные стороны и основные недостатки _____

Оценка _____

2. Тактические действия

2.1. Тактические действия подразделений оценены:

- «отлично» _____ (___%), в том числе ___ (___%) дивизионов;
- «хорошо» _____ (___%), в том числе ___ (___%) дивизионов;
- «удовлетворительно» _____ (___%), в том числе ___ (___%) дивизионов;
- «неудовлетворительно» _____ (___%), в том числе ___ (___%) дивизионов.

Оценка за тактические действия подразделений бригады _____

2.2. Ведение артиллерийской разведки бригады

Всего имитировано _____ целей, из них надёжно разведано _____ целей, _____%.

Оценка за ведение артиллерийской разведки _____.

Продолжение приложения 25

2.3. Марш бригады

Длина маршрута: днём _____ км, ночью _____ км.

Время марша: днём _____ час. _____ мин., ночью _____ час. _____ мин.

Средняя скорость: днём _____ км/ч, ночью _____ км/ч.

Прибытие вооружения и техники: днём _____ %, ночью _____ %.

Оценка за марш: днём _____, ночью _____.

Общая оценка за марш бригады _____.

Положительные стороны и основные недостатки _____

Оценка за тактические действия бригады _____.

3. Выполнение огневых задач**3.1. Выполнение огневых задач бригадой**

Всего выполнено _____ задач, из них с оценкой:

- «отлично» _____ задач (____ %);
- «хорошо» _____ задач (____ %);
- «удовлетворительно» _____ задач (____ %);
- «неудовлетворительно» _____ задач (____ %).

Оценка за выполнение огневых задач бригадой: _____

3.2. Выполнение огневых задач дивизионами оценено:

1 адн _____; 2 адн _____; 3 адн _____; 4 _____ адн.

Оценка за выполнение огневых задач дивизионами _____

Положительные стороны и основные недостатки _____

Общая оценка бригады за выполнение огневых задач _____

Общая оценка тактического учения (контрольного занятия по управлению огнём) артиллерийской бригады _____

Руководитель учения _____
(должность, воинское звание, подпись, имя и фамилия)

« _____ » _____ 20 ____ г.

Заключение старшего начальника _____
(должность, воинское звание, подпись, имя и фамилия)

« _____ » _____ 20 ____ г.

Приложение 26
к Курсу подготовки артиллерии
Вооружённых Сил Украины
(статья 297)

**Приложение 26: Схема оценивания КЗ по управлению огнём
артиллерии механизированной бригады**



Приложение 27
к Курсу подготовки артиллерии
Вооружённых Сил Украины
(статья 297)

Приложение 27: Карточка оценивания КЗ по управлению огнём артиллерии бригады

Начальник артиллерии бригады _____
(воинское звание, фамилия и инициалы)

Учебная тема _____

Время и дата проведения контрольного занятия по управлению огнём _____

1. Работа начальника артиллерии

Положительные стороны и основные недостатки _____

Оценка _____

2. Тактические действия артиллерии бригады

2.1. Тактические действия артиллерийских подразделений оценены:

- 1 адн _____;
- 2 адн _____;
- миномётная батарея 1 мб _____;
- миномётная батарея 2 мб _____;
- миномётная батарея 3 мб _____.

Положительные стороны и основные недостатки _____

2.2. Ведение артиллерийской разведки

Всего имитировано _____ целей, из них надёжно разведано _____ целей, _____%.

Оценка за ведение артиллерийской разведки _____.

Положительные стороны и основные недостатки _____

Оценка артиллерии за тактические действия _____.

Продолжение приложения 27

3. Выполнение огневых задач**3.1. Выполнение огневых задач артиллерией бригады**

1 адн _____, 2 адн _____, 3 адн _____, реадн _____, птадн _____.

Оценка за выполнение огневых задач артиллерией бригады _____.

3.2. Выполнение огневых задач подразделениями артиллерии бригады

- миномётная батарея 1мб _____;
- миномётная батарея 2мб _____;
- миномётная батарея 3мб _____.

Оценка за выполнение огневых задач подразделениями артиллерии бригады _____

Общая оценка артиллерии бригады за выполнение огневых задач _____

Общая оценка контрольного занятия по управлению огнём артиллерии бригады _____

Руководитель учения _____
(должность, воинское звание, подпись, имя и фамилия)

« _____ » _____ 20__ г.

Заключение старшего начальника _____
(должность, воинское звание, подпись, имя и фамилия)

« _____ » _____ 20__ г.

Приложение 28
к Курсу подготовки артиллерии
Вооружённых Сил Украины
(статья 314)

Приложение 28: Схема оценивания КШУ с артиллерийской бригадой

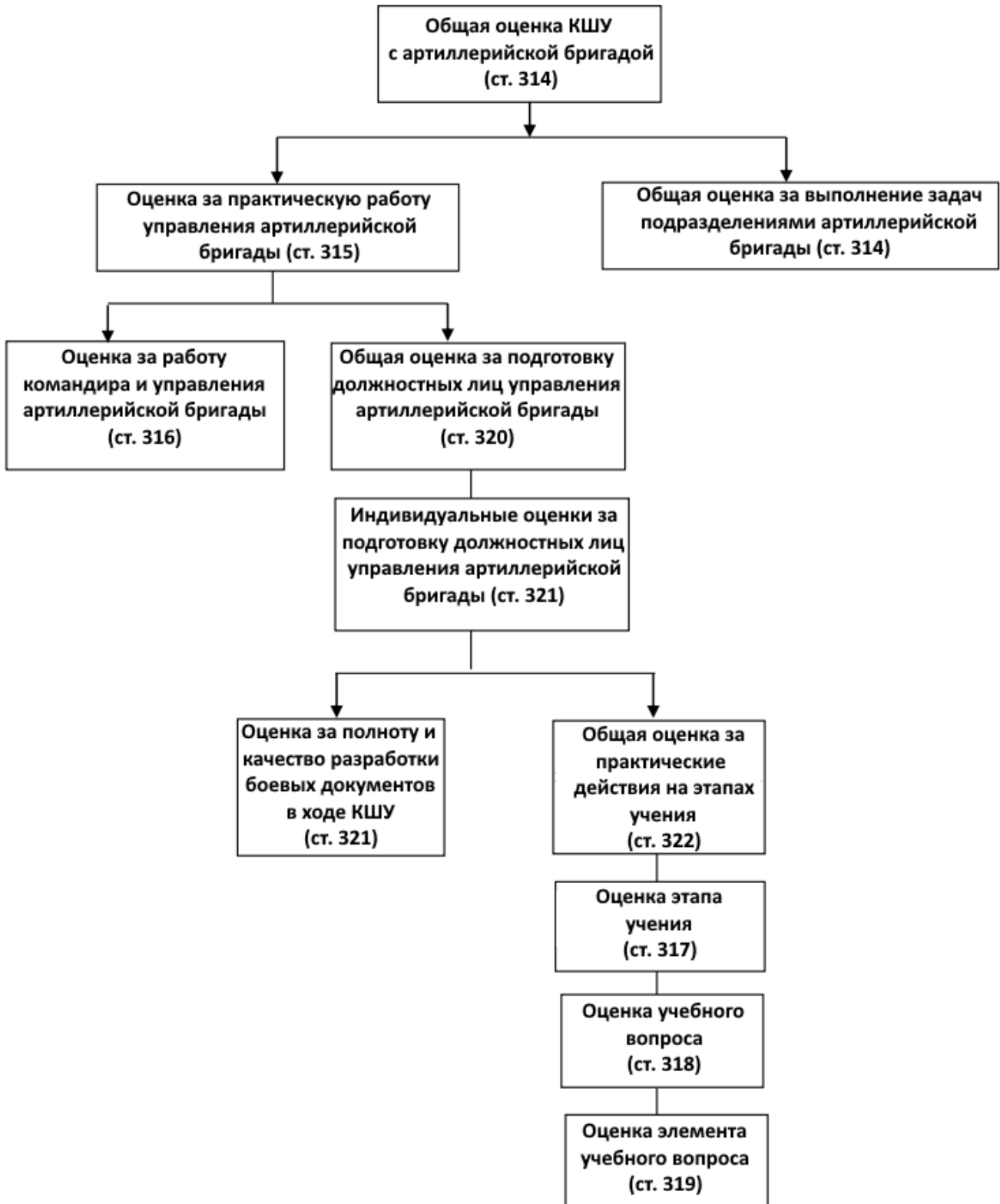

Приложение 29
к Курсу подготовки артиллерии
Вооружённых Сил Украины
(статья 314)

Приложение 29: Карточка оценивания КШУ с бригадой

Командир бригады _____
(воинское звание, фамилия и инициалы)

Начальник штаба бригады _____
(воинское звание, фамилия и инициалы)

Учебная тема _____

Время и дата проведения учения _____

1. Практическая работа управления бригады

1.1. Работа командира и штаба бригады

Общая характеристика работы командира и штаба и наиболее характерные недостатки _____

а) Применение требований положений уставов, наставлений и руководств в ходе учения:

Оценка _____;

б) Принятие решений, постановка задач подчинённым, контроль их выполнения в ходе учения:

Оценка _____;

в) Управление подчинёнными и приданными подразделениями:

Оценка _____;

г) Поддержание связи с вышестоящим штабом, подчинёнными подразделениями:

Оценка _____;

д) Организация выполнения мероприятий боевого обеспечения, выполнение требований скрытого управления войсками:

Оценка _____;

Продолжение приложения 29

е) Распределение функциональных обязанностей, экипировка и организация работы должностных лиц штаба, обработка боевых документов:

- Оценка _____;
- Средний балл _____;
- Оценка за работу командира и штаба бригады _____.

1.2. Подготовка должностных лиц управления бригады

Общая характеристика подготовки должностных лиц и наиболее характерные недостатки _____

Всего проверено _____ чел. (____%), из них оценены:

- «отлично» _____ чел. (____%);
- «хорошо» _____ чел. (____%);
- «удовлетворительно» _____ чел. (____%);
- «неудовлетворительно» _____ чел. (____%).

Оценка за подготовку должностных лиц управления _____

Ведомость оценки подготовки должностных лиц управления и штаба бригады (Приложение № ____), гриф секретности, на ____ листах.

Оценка практической работы управления бригады _____

2. Оценка подразделений бригады

Общая характеристика подготовки подразделений и наиболее характерные недостатки _____

Оценка за подготовку:

- _____ адн _____;
- _____ адн _____;
- _____ адн _____;
- _____ адн _____;
- _____ адн _____.

Оценка подразделений на командно-штабном учении _____

Продолжение приложения 29

Общая оценка командно-штабного учения бригады _____

Руководитель учения _____
(должность, воинское звание, подпись, имя и фамилия)

Заключение старшего начальника _____
(должность, воинское звание, подпись, имя и фамилия)

« _____ » _____ 20__ г.

Приложение 30
к Курсу подготовки артиллерии
Вооружённых Сил Украины
(статья 124)

Приложение 30: Проверка боеспособности артиллерийских подразделений ВС Украины

Вывод подразделений на полигоны Вооружённых Сил Украины для проверки боеспособности путём проведения тактических учений, контрольных занятий по управлению огнём с использованием штатной техники и вооружения в соответствии с планом, который разрабатывает старший командир (начальник).

Планы проведения ТО (КЗУО) с подразделениями отрабатываются на карте полигона, на который они выводятся, и утверждается командиром (начальником) руководителя ТО (КЗУО). С прибытием на полигон и проведением рекогносцировки руководителем ТО (КЗУО), уточняется план и график проведения ТО (КЗУО), рассматривается и согласовывается с начальником полигона.

Подразделения выводятся на полигон в штатном составе – согласно списочной численности. Изменение в штате подразделения, которое выводится, после получения распоряжения на вывод для проведения ТО (КЗУО) запрещается.

Подготовка к выходу осуществляется под непосредственным руководством соответствующего командира по календарному плану.

Артиллерийским воинским частям (подразделениям), которые выведены на общевойсковые полигоны, по результатам проверки определяется общая оценка.

Общая оценка состоит из оценки за состояние техники и вооружения, за техническую и специальную подготовку, оценки офицеров по стрельбе и управлению огнём и оценки за тактические учения, и выставляется:

- **«отлично»** – если не менее 50% оценок «отлично» (в том числе за тактические учения), а остальные не ниже «хорошо»;
- **«хорошо»** – если не менее 50% оценок «хорошо» (в том числе за тактические учения), а остальные не ниже «удовлетворительно»;
- **«удовлетворительно»** – если все оценки не ниже «удовлетворительно»;
- **«неудовлетворительно»** – если не выполнены требования на «удовлетворительно».

Приложение 31
к Курсу подготовки артиллерии
Вооружённых Сил Украины
(статьи 107, 108)

УТВЕРЖДАЮ
командир войсковой части А0000
полковник
Виктор ПЕТРЕНКО
« ____ » _____ 20__ год

Приложение 31: План подготовки по стрельбе и управлению огнём в.ч. А0000 на учебный год

№ п/п	Наименование мероприятий, тема, место проведения	Кто привлекается	Кто проводит	Декабрь	...	Октябрь	Подготовительный период (ноябрь)	Бюджетные программы КПКВ, КЭКР, статья, по которой осуществляется финансирование мероприятия	Общая сумма (тыс. грн.)	Отметка о выполнении
1	2	3	4	5	6	7	8	9	10	11
1.	Подготовка офицеров и сержантов									
1.1.	Самостоятельная подготовка офицеров (по отдельным планам)	Офицеры-артиллеристы	Руководители групп	В соответствии с планом самостоятельной подготовки						

Продолжение приложения 31

1	2	3	4	5	6	7	8	9	10	11
1.2.	Теоретические занятия	Группа № 1	Руководитель группы	9	6	5	9	КПКВ 2101020 КЭКР 1140 ст. 1902	0,1	
		Группа № 2	Руководитель группы	5	10	7	7			
		Группа № 3	Руководители групп	22	27	24	24			
		Группа № 4	Руководители групп	24	15	11	26			
1.3.	Практические занятия	Группа № 1	Руководители групп	6	6	5	9			
		Группа № 2		9	10	7	7			
		Группа № 3		11	27	24	24			
		Группа № 4		13	15	11	26			
1.4.	Тренировки по стрельбе и управлению огнём офицеров	Группа № 1	Руководители групп	18	6	5	9			
		Группа № 2		23	10	7	7			
		Группа № 3		16	27	24	24			
		Группа № 4		18	15	11	26			
1.5.	Учебные и показательные стрельбы:	Офицеры-артиллеристы	Командиры воинских частей							
	учебно-боевая стрельба				21 № 3					
	учебная стрельба				21 № 3	25 № 6 сДП				
	показательная стрельба						25 № 4 ПП			

Продолжение приложения 31

1	2	3	4	5	6	7	8	9	10	11	
1.6.	Конференции по стрельбе и управлению огнём	Офицеры-артиллеристы									
	в воинской части		Командир воинской части		12						
	в оперативном командовании		Начальник РВиА								
1.7.	Соревнования:										
1.7.1	в воинской части:	Командиры орудий, наводчики, топогеод., вычислители, операторы ЭВМ	Комиссия воинской части				18				
	на лучшего специалиста по специальности										
	на лучшего командира взвода			Командиры взводов		17					
	на лучшего командира батареи			Командиры батарей	20						
	на лучшего командира дивизиона			Командиры дивизионов			12				
1.7.2.	В оперативном командовании:		Комиссия оперативного командования								
на лучшего командира батареи	Командиры батарей				18						
на лучшего командира дивизиона	Командиры дивизионов				18						

Продолжение приложения 31

1	2	3	4	5	6	7	8	9	10	11
2.	Подготовка подразделений									
2.1.	Тренировка по управлению огнём дивизионов:	Личный состав дивизионов	Командиры дивизионов							
	на местности				14	11	11	КПКВ 2101020 КЭКР 1140 ст. 1902 ст. 4228	0,2 0,8	
	на винтовочном (малом) артиллерийском полигоне				21	18	18	КПКВ 2101020 КЭКР 1140 ст. 1902 ст. 4228	0,5	
2.2.	Контрольные занятия по управлению огнём дивизионов	Личный состав дивизионов	Командир воинской части							
	с боевой стрельбой									
	на местности				12		9			
	на ВАП (МАП)					9				
2.3.	Тренировка по управлению огнём воинской части:	Личный состав воинской части	Командир воинской части							
	На местности					19		КПКВ 2101020 КЭКР 1140 ст. 1902 ст. 4228	1,2 2,8	
	на винтовочном (малом) артиллерийском полигоне						16	КПКВ 2101020 КЭКР 1140 ст. 1902	1,2	

Продолжение приложения 31

1	2	3	4	5	6	7	8	9	10	11
3.	Мероприятия по руководству, контролю хода подготовки по СиУО									
3.1.	Постановка задач на период обучения и оказания помощи в планировании СиУО	Руководители групп, НШ части	Командир воинской части	8						
3.2.	Проверка организации и качества проведения тренировок по СиУО	Руководители групп	Командир воинской части		21	25	25			
3.3.	Контроль выполнения индивидуальных заданий	Офицеры-артиллеристы	НШ, руководители групп		14	11	18			
3.4.	Обобщение и внедрение опыта лучших офицеров по СиУО	Офицеры-артиллеристы	Командир воинской части							
3.5.	Смотры объектов учебной материально-технической базы и постановка задач по её совершенствованию									
3.6.	Смотры личной экипировки офицеров-артиллеристов			27						
3.7.	Подведение итогов по стрельбу и управлению огнём			29	30	28	29			

Проводимые мероприятия:

- объединённым командованием – красный;
- воинской частью – синий;
- подразделением – чёрный.

Начальник артиллерии войсковой части А0000

подполковник Виктор

ИВАНЕНКО

Состав учебных групп и расчёт часов на подготовку офицеров и сержантов по стрельбе и управлению огнём

Состав учебных групп

а) Учебная группа № 1 командира бригады (начальника артиллерии бригады):

- руководитель – командир бригады (начальник артиллерии бригады);

состав:

- заместитель командира бригады (старший помощник начальник артиллерии бригады);
- начальник штаба бригады;
- командиры дивизионов;
- командир БУиАР;

б) Учебная группа № 2 начальника штаба бригады:

- руководитель – начальник штаба бригады;

состав:

- заместитель начальника штаба (СПНШ, ПНШ);
- начальник оперативного отделения;
- старший помощник начальника оперативного отделения;
- помощник начальника оперативного отделения;
- начальник разведки бригады (артиллерии бригады);

в) Учебная группа № 3 командира дивизиона:

- руководитель – командир дивизиона;

состав:

- начальник штаба дивизиона;
- начальник разведки дивизиона (помощник начальника штаба – начальник ПУАР);
- командиры батарей;
- командиры взводов.

Продолжение приложения 31

г) Учебная группа № 4 командира батареи:

- руководитель – командир батареи;
- состав – сержанты батареи.

Во время проведения тренировок по стрельбе и управлению огнём, контрольных занятий командиры батарей являются помощниками руководителя учебной группы и непосредственно занимаются подготовкой подчинённых командиров взводов и отвечают за их подготовку.

В механизированных, аэромобильных (танковых) бригадах с офицерами миномётных батарей механизированных (аэромобильных, воздушно-десантных) батальонов создаётся отдельная группа № 2, где руководителем назначается старший помощник начальника артиллерии бригады; планирующие и отчётные документы разрабатываются в соответствии с таблицей № 1, как для дивизиона, за исключением пункта № 6.

В дивизионе разрешается создавать одну учебную группу с сержантами под руководством одного из командиров батарей.

По решению командиров состав групп разрешается менять.

Расчёт часов по предметам обучения (вариант)

№ п/п	Предмет обучения	Количество часов в год	Сроки обучения				
			Количество часов				
			Декабрь	-	-	-	Ноябрь
1	Самостоятельная подготовка офицеров	80	8	8	8	8	8
2	Теоретические занятия (согласно программе (плану) индивидуальной подготовки:	26	2	2	4	3	-
	Проведение лекций по стрельбе	10	2	-	-	3	-
	Групповые занятия	8	-	2	2	-	-
	Семинары	8	-	-	2	-	-
3	Практические занятия						
	Контрольные занятия по УО воинской части	96	-	-	-	48	-
	Контрольные занятия по УО дивизионов	96	-	-	-	48	-

Продолжение приложения 31

№ п/п	Предмет обучения	Количество часов в год	Сроки обучения				
			Количество часов				
			Декабрь	-	-	-	Ноябрь
3	Тренировка по СиУО офицеров (сержантов)	80	8	8	8	8	-
4	Учебные и показательные стрельбы	24	-	-	-	12	-
5	Конференции	16	8	-	-	-	-
6	Соревнования	28	-	-	-	14	-
	Всего	446	26	18	29	141	-

Примечание:

Расчёт часов по предметам обучения представлен для воинских частей полного состава.

Теоретические занятия

- а) Перечень тем лекций
- б) Перечень тем групповых занятий
- в) Перечень тем семинаров

Примечание:

Содержание тем согласно Программе профессиональной подготовки.

Практические занятия

а) Темы тренировок по СиУО (вариант)

№ п/п	Отрабатываемые огневые задачи		Дата проведения		№ п/п	Отрабатываемые огневые задачи		Дата проведения	
1	3.1	3.2	5.01	7.01	11				
2	3.3	6.1	12.01	14.01	12				
3	3.6	5.1	19.01	21.01	13				
4	3.9	6.2	26.01	28.01	14				
5	3.15	4.6	2.02	4.02	15				
6	3.21	5.4	9.02	11.02	16				
7	3.24	3.26	16.02	18.02	17				
8	3.27	4.5	23.02	25.02	18				
9	3.18	5.3	2.003	4.03	19				
10	4.3	6.5	9.03	11.0	20				

Примечание:

Номера задач приведены в соответствии с вариантами огневых задач.

Продолжение приложения 31

б) План проведения научно-практической конференции по СиУО

Тема: «Обсуждение КПА ВС Украины и выработка практических рекомендаций по порядку проведения и оценки тактических учений дивизиона, батарей».

Учебные вопросы:

1. Подготовка тактических учений и занятий по управлению огнём.
2. Проведение тактических учений и занятий по управлению огнём.
3. Разбор и оценка учений и занятий по управлению огнём.

в) План-расчёт выполнения боевых огневых задач в/ч А0000 на 20__ учебный год

№ п/п	Должность	Воинское звание	Ф.И.О.	Кол-во б/п согласно Пр. МО № 000		Перечень по плану выполнения орг. задач согласно КПА		Количество огневых задач	Общий расход		Остаток	
				Шт.	Зам.	№ ВЗ	Витр. сн.		Шт.	Зам.	Шт.	Зам.
1	Ком.адн	000	0000	00	-	4ПП	0	0	00	-	0	-
2	Ком.батр	000	00000	00	0	3 сзр	0	0	00	00	0	-
	Всего			000	000		0	00	000	000	00	00

Перечень экипировки офицера-артиллериста

- штатное оружие;
- бинокль;
- секундомер;
- индивидуальные средства защиты;
- полевая сумка или портфель;
- компас;
- таблицы стрельбы;
- пособие по изучению материальной части орудия;
- приложение к пособию по боевой работе огневых подразделений;
- хордоугломер;
- циркуль-измеритель или пропорциональный циркуль;
- курвиметр;

Продолжение приложения 31

- офицерская линейка;
- планшет для карты;
- радиофицированный пульт с необходимыми справочными таблицами;
- электрический фонарь или подсветка для стрельбы ночью;
- карандаши и ластик;
- ПРК;
- нож для заточки карандашей;
- блокнот записи с СиУО;
- тетрадь для заметок по изучению ПСиУО, КПА и других руководящих документов;
- личная книжка по стрельбе и управлению огнём офицера-артиллериста;
- ПСиУО;
- КПА;
- указания по работе групп самопривязки;
- указания по работе метеопоста дивизиона;
- руководство по изучению правил стрельбы и управления огнём.

Средства малой механизации:

- ПЭВМ;
- прибор для расчётов поправок на отклонение метеорологических и баллистических условий стрельбы от табличных;
- прибор для определения установок для стрельбы способом глазомерной подготовки;
- прибор для составления «метеонаблюдения»;
- линейка для определения установок для стрельбы по карте;
- прибор для определения расхода снарядов;
- модернизированная логарифмическая линейка для управления пунктами наблюдения.

Перечень экипировки офицера-артиллериста может быть изменён в зависимости от условий использования (в поле, в классе, на МАП (ВАП)) решением командира воинской части (соответствующего начальника, руководителя учения (занятия)).

Варианты задач

а) Огневые задачи и условия их выполнения

Задача 3. Поражение неподвижной наблюдаемой и ненаблюдаемой цели огнём с закрытых огневых позиций с пристрелкой

- 3.1.** Поражение неподвижной наблюдаемой цели, пристрелка с дальномером, поправка на смещение не меньше 5-00, стрельба ударная, цель одиночная.
- 3.2.** Поражение неподвижной наблюдаемой цели, пристрелка с дальномером, поправка на смещение меньше 5-00, стрельба ударная, цель групповая.
- 3.3.** Поражение неподвижной наблюдаемой цели, пристрелка с дальномером, ПС больше 5-00, стрельба ударная, цель одиночная и групповая, расчёт корректур с помощью ПРК.
- 3.4.** Поражение неподвижной цели, пристрелка с дальномером, ПС больше 5-00, стрельба ударная, цель одиночная и групповая, расчёт корректур с помощью ПУО.
- 3.5.** Поражение неподвижной цели, пристрелка с дальномером, ПС меньше 5-00, снаряд с дистанционным взрывателем на воздушных разрывах, цель одиночная и групповая.
- 3.6.** Поражение неподвижной цели, пристрелка с дальномером, ПС больше 5-00, снарядом с дистанционной трубкой на воздушных разрывах, цель одиночная и групповая.
- 3.7.** Поражение неподвижной наблюдаемой цели, пристрелка с сопряжённым наблюдением, стрельба ударная, цель одиночная, расчёт корректур с помощью ПРК.
- 3.8.** Поражение неподвижной наблюдаемой цели, пристрелка с сопряжённым наблюдением, стрельба ударная, цель одиночная, расчёт корректур расчётным способом.
- 3.9.** Поражение неподвижной наблюдаемой цели, пристрелка с сопряжённым наблюдением, стрельба ударная, цель групповая, расчёт корректур расчётным способом и с помощью ПРК.
- 3.10.** Поражение неподвижной наблюдаемой цели, пристрелка с сопряжённым наблюдением, снарядами с дистанционной трубкой на воздушных разрывах, цель одиночная и групповая.

Продолжение приложения 31

- 3.11.** Поражение неподвижной наблюдаемой цели, пристрелка с сопряжённым наблюдением, снарядами с дистанционной трубкой на воздушных разрывах, цель одиночная и групповая.
- 3.12.** Поражение неподвижной наблюдаемой цели, пристрелка с сопряжённым наблюдением, снаряды с дистанционной трубкой (взрывателем) на наземных разрывах с переходом на поражение на воздушных разрывах.
- 3.13.** Поражение неподвижной наблюдаемой, цели, пристрелка с дальномером, сопряжённым наблюдением, стрельба мортирная.
- 3.14.** Поражение неподвижной наблюдаемой цели, пристрелка по наблюдению знаков разрывов (НЗР).
- 3.15.** Поражение неподвижной наблюдаемой цели, пристрелка с дальномером, стрельба на рикошетах.
- 3.16.** Поражение неподвижной наблюдаемой цели, пристрелка из СЗР, стрельба на рикошетах.
- 3.17.** Поражение неподвижной наблюдаемой цели, пристрелка с дальномером, снарядами с дистанционным взрывателем.
- 3.18.** Поражение неподвижной наблюдаемой цели, пристрелка с дальномером, снарядами с радиоподрывниками.
- 3.19.** Поражение неподвижной наблюдаемой цели при стрельбе ночью с дальномером с подсветкой цели.
- 3.20.** Поражение неподвижной наблюдаемой цели при стрельбе ночью с дальномером дымовыми снарядами.
- 3.21.** Поражение неподвижной цели при стрельбе ночью, пристрелка с помощью секундомера.
- 3.22.** Поражение неподвижной наблюдаемой цели при стрельбе ночью, пристрелка с помощью сопряжённого наблюдения.
- 3.23.** Поражение неподвижной наблюдаемой цели, пристрелка из СЗР, стрельба ударная, ПС не меньше 5-00, цель одиночная, групповая.
- 3.24.** Поражение неподвижной наблюдаемой цели, пристрелка из СЗР, по целям, расположенным в непосредственной близости от своих войск.

Продолжение приложения 31

- 3.25.** Поражение неподвижной наблюдаемой цели, пристрелка из СЗР, снарядами с дистанционной трубкой.
- 3.26.** Поражение неподвижной наблюдаемой цели с пристрелкой по СЗР, стрельба ударная.
- 3.27.** Поражение неподвижной наблюдаемой цели с пристрелкой из СЗР, стрельба ударная, ПС не больше 5-00, цель одиночная, групповая.
- 3.28.** Поражение неподвижной наблюдаемой цели с пристрелкой по графику в горах, стрельба ударная.
- 3.29.** Поражение неподвижной наблюдаемой цели, пристрелка провешиванием плоскости, стрельба в горах, стрельба ударная.
- 3.30.** Стрельба на разрушение, цель одиночная, стрельба ударная.
- 3.31.** Стрельба на разрушение, цель групповая, стрельба ударная.
- 3.32.** Поражение неподвижной наблюдаемой цели, пристрелка с помощью звуковой разведки, определение корректур расчётным способом.
- 3.33.** Поражение неподвижной наблюдаемой цели, пристрелка с помощью подразделений звуковой разведки, определение корректур расчётным способом.
- 3.34.** Поражение неподвижной наблюдаемой цели, пристрелка с РЛС подручной батареей.
- 3.35.** Поражение неподвижных наблюдаемых целей, пристрелка с РЛС каждой батареей.
- 3.36.** Поражение неподвижной наблюдаемой цели, пристрелка из БпАК по СЗР.
- 3.37.** Поражение неподвижной наблюдаемой цели, пристрелка из БпАК последовательным контролем по сторонам света.
- 3.38.** Поражение неподвижной наблюдаемой цели, пристрелка из СЗР подручной батареей.
- 3.39.** Поражение неподвижной наблюдаемой цели, пристрелка из СЗР каждой батареей.
- 3.40.** Поражение неподвижной наблюдаемой цели, пристрелка с дальномером каждой батареей.
- 3.41.** Поражение неподвижной наблюдаемой цели, снарядами с дистанционной трубкой.

Задача 4. Поражение неподвижной наблюдаемой и ненаблюдаемой цели с закрытой огневой позиции без пристрелки

4.1. Поражение неподвижной наблюдаемой цели на основании полной подготовки дивизионом, батареей, цель групповая, размеры больше максимальных.

4.2. Поражение неподвижной наблюдаемой цели на основании полной подготовки дивизионом, батареей, цель групповая, размеры больше максимальных.

4.3. Поражение неподвижной ненаблюдаемой цели на основании полной подготовки дивизионом, батареей:

- пусковых установок;
- артиллерийских, ракетных и зенитных батарей;
- живой силы и огневых средств;
- отдельных целей (КП, РЛС, ПУ и др.).

4.4. Поражение неподвижной ненаблюдаемой цели на основании данных пристрелки (создания) реперов предварительным расчётом поправок и построения графиков рассчитанных (пристрелянных) поправок.

4.5. Поражение неподвижных ненаблюдаемых целей на основании данных пристрелки.

4.6. Поражение неподвижных ненаблюдаемых целей при стрельбе в горах на основании полной подготовки и использования горных таблиц стрельбы.

4.7. Поражение неподвижной ненаблюдаемой цели при стрельбе в горах на основании пристрелки (создания) реперов с предварительным расчетом поправок и построения графиков рассчитанных (пристрелянных) поправок.

Задача 5. Поражение подвижных наблюдаемых и ненаблюдаемых целей огнём с закрытых огневых позиций

5.1. Поражение колонн противника на основании ПП, при привлечении для разведки и корректировки огня РЛС (СНАР).

5.2. Поражение колонн противника на основании переноса огня по данным создания (пристрелки) реперов при привлечении для разведки и корректировки огня РЛС (СНАР).

Продолжение приложения 31

5.3. Поражение колонн противника на основании ПП или по данным создания (пристрелки) реперов при использовании для разведки и корректировки огня дальномера.

5.4. Поражение колонн противника при использовании для разведки и корректировки огня вертолёт.

5.5. Постановка планового НЗО при поражении атакующих подразделений противника.

5.6. Постановка внепланового НЗО во время поражения атакующего противника.

Задача 6. Поражение наблюдаемой и ненаблюдаемой цели переносом огня от репера (цели)

6.1. Поражение наблюдаемой цели на основании переноса огня при создании фиктивного репера с помощью дальномера, стрельба ударная.

6.2. Поражение наблюдаемой неподвижной цели на основании переноса огня при создании фиктивного репера с помощью дальномера, стрельба ударная, цель групповая.

6.3. Поражение наблюдаемой неподвижной цели на основании переноса огня при создании фиктивного репера с помощью сопряжённого наблюдения, стрельба ударная, цель одиночная.

6.4. Поражение наблюдаемой неподвижной цели на основании переноса огня при создании фиктивного репера с помощью сопряжённого наблюдения, стрельба ударная, цель групповая.

6.5. Поражение ненаблюдаемой неподвижной цели на основании переноса огня при создании фиктивного репера с помощью дальномера, стрельба ударная, цель групповая.

6.6. Поражение ненаблюдаемой неподвижной цели на основании переноса огня от репера при создании фиктивного репера с помощью сопряжённого наблюдения.

6.7. Поражение ненаблюдаемой неподвижной цели на основании пристрелки действительного репера, стрельба ударная, цель одиночная.

6.8. Поражение неподвижной наблюдаемой цели на основании пристрелки действительного репера, стрельба ударная, цель групповая.

Продолжение приложения 31

6.9. Поражение ненаблюдаемой неподвижной цели на основании переноса огня действительного репера, стрельба ударная, цель одиночная.

6.10. Поражение ненаблюдаемой неподвижной цели на основании переноса огня от действительного репера, стрельба ударная, цель одиночная.

6.11. Поражение неподвижной ненаблюдаемой цели на основании переноса огня от фиктивного репера, созданного с помощью дальномера во время стрельбы в горах, цель групповая, одиночная.

6.12. Поражение неподвижной ненаблюдаемой цели на основании переноса огня от фиктивного репера, созданного с помощью сопряжённого наблюдения при стрельбе в горах, цель групповая и одиночная.

6.13. Поражение наблюдаемой неподвижной цели на основании переноса огня от действительного репера при стрельбе в горах, цель групповая и одиночная.

6.14. Поражение ненаблюдаемой неподвижной цели на основании переноса огня при стрельбе в горах:

- от фиктивного репера, созданного с помощью дальномера, цель групповая, одиночная,
- от фиктивного репера, созданного с помощью с помощью сопряжённого наблюдения, цель одиночная, групповая:
- от действительного репера, цель одиночная, групповая.

6.15. Поражение наблюдаемой неподвижной цели на основании переноса огня от фиктивного репера, созданного с дальномером снарядами с дистанционным взрывателем, цель одиночная и групповая.

6.16. Поражение неподвижной наблюдаемой цели на основании переноса огня от фиктивного репера, созданного с дальномером снарядами с дистанционным взрывателем, цель одиночная и групповая.

6.17. Поражение неподвижной наблюдаемой цели переносом огня от фиктивного репера, созданного с помощью сопряжённого наблюдения снарядами с дистанционной трубкой, цель одиночная и групповая.

6.18. Поражение наблюдаемой цели на основании переноса огня от:

- фиктивного репера, созданного с дальномером, снарядами с дистанционным взрывателем, цель одиночная и групповая;
- фиктивного репера, созданного с помощью дальномера снарядами с дистанционной трубкой, цель одиночная и групповая;

Продолжение приложения 31

- фиктивного репера, созданного с помощью сопряжённого наблюдения снарядами с дистанционным взрывателем;
- фиктивного репера, созданного с помощью с помощью сопряжённого наблюдения снарядами с дистанционной трубкой.

6.19. Поражение неподвижной наблюдаемой цели на основании переноса огня от фиктивного репера, созданного с помощью сопряжённого наблюдения снарядами с дистанционной трубкой, цель одиночная, групповая.

6.20. Поражение неподвижной наблюдаемой цели на основании переноса огня от репера при стрельбе в горах, цель групповая и одиночная:

- снарядами с дистанционным взрывателем с дальномером;
- снарядами с дистанционной трубкой с дальномером;
- снарядами с дистанционным взрывателем с сопряжённым наблюдением;
- снарядами с дистанционной трубкой с сопряжённым наблюдением.

Задача 7. Ослепление, освещение, задымление целей, дистанционное минирование местности, распространение агитационного материала

7.1. Стрельба на ослепление наблюдательных пунктов (электронно-оптических средств) и огневых средств противника.

7.2. Стрельба на освещение для разведки целей.

7.3. Стрельба на освещение для обеспечения пристрелки и корректировки огня при стрельбе на поражение.

7.4. Стрельба на освещение наблюдения объектов атаки (контратаки) общевойсковых подразделений.

7.5. Стрельба на ослепление для наблюдения за атакующим (контратакующим) противником, в том числе на рубежах заградительного огня.

7.6. Стрельба на освещение для обеспечения стрельбы ПТРК и орудий прямой наводкой.

7.7. Постановка световых ориентиров и световых створов.

7.8. Стрельба на задымление огневых средств, КП и других объектов противника.

7.9. Постановка дымовой завесы с пристрелкой по измеряемым отклонениям.

7.10. Постановка дымовой завесы с пристрелкой СЗР.

Продолжение приложения 31

7.11. Стрельба дымовыми снарядами для поджога объектов противника с пристрелкой по СЗР.

7.12. Стрельба дымовыми снарядами для поджога объектов противника с пристрелкой по измеренным отклонениям.

7.13. Стрельба кассетными боеприпасами для дистанционного минирования местности.

7.14. Стрельба агитационными снарядами по районам, которые не наблюдаются.

7.15. Стрельба агитационными снарядами по наблюдаемым районам.

В плане боевой подготовки части (подразделений) указываются**В первом разделе «Подготовка офицеров и сержантов»**

- даты (дни недели) и время самостоятельной подготовки;
- даты (дни недели) проведения теоретических занятий по стрельбе и управлению огнём артиллерии в системе командирской подготовки;
- даты (дни недели) проведения тренировок по стрельбе и управлению огнём;
- дата проведения конференции по стрельбе и управлению огнём;
- дата соревнований по стрельбе и управлению огнём офицеров-артиллеристов.

Во втором разделе «Подготовка подразделений»

- даты проведения комплексных занятий с батареями;
- даты проведения контрольно-комплексных занятий с батареями;
- даты проведения контрольных занятий (тренировок) по управлению огнём подразделений и воинской части отдельно по видам занятий (с боевой стрельбой, на местности, на ГАП, МАП, в учебных классах);
- даты проведения собраний с личным составом контрольных групп.

В разделе «Руководство»

- даты подведения итогов подготовки по стрельбе и управлению огнём.

Приложение 32
к Курсу подготовки артиллерии
Вооружённых Сил Украины
(статья 240)

УТВЕРЖДАЮ

командир войсковой части А 0000
полковник

Виктор ПЕТРЕНКО

«___» _____ 20__ года

Приложение 32: План самостоятельной подготовки по СиУО с офицерами в.ч. А0000 на 20__ год

Месяцы	Порядок выполнения задания	№ п/п	должность	в/з	И.Ф.	Срок выполнения задания	№ п/п	должность	в/з	И.Ф.	Срок выполнения задания
		1	Ком адн	п/п-к	М.Чуб		2	Ком батр	к-н	В.Ткач	
1	2	3			4	5			6		
январь	Содержание задания										
	Рекомендованная литература										
	Контроль выполнения										

Начальник артиллерии войсковой части А0000

подполковник

Виктор ИВАНЕНКО

Приложение 33
к Курсу подготовки артиллерии
Вооружённых Сил Украины
(статья 107)

Приложение 33: Документы руководства подготовкой по СиУО артиллерии

№ п/п	Название документа	Разрабатывается в		
		воинская часть	дивизион	батарея
1	План подготовки по СиУО с приложениями	+	+	-
2	План самостоятельной подготовки по СиУО	+	+	-
3	Выписка из плана подготовки по СиУО	-	-	+
4*	Расписание занятий по СиУО с офицерами (сержантами)	+	+	+
5	План проведения тренировки по СиУО с офицерами	+	+	+
6	План проведения тренировки по СиУО с сержантами	-	-	+
7	План проведения практического занятия	+	+	+
8	План проведения тренировки по боевой работе на технике, вооружении и приборы	-	+	+
9	План проведения занятий по выполнению: <ul style="list-style-type: none"> • зачётных огневых задач; • учебных и показательных стрельб артиллерии 	+	+	+
		+	+	-
10	План проведения конференции по СиУО	+	-	-
11	Блокнот с записями выполнения зачётных огневых задач офицерами (сержантами)	+	+	+
12**	Журнал учёта подготовки по СиУО	+	+	+

Продолжение приложения 32

№ п/п	Название документа	Разрабатывается в		
		воинская часть	дивизион	батарея
13	Личная книжка офицера-артиллериста	+	+	+
14	План подведения итогов подготовки по СиУО за месяц	+	+	-
15	Раздел в приказ по итогам боевой подготовки за месяц	+	-	-
16	Приказ о результатах подготовки по СиУО (1 раз в год)	+	-	-

Примечания:

* в расписаниях занятий включать все мероприятия, предусмотренные планом подготовки по СиУО; расписание занятий батареи отрабатывать на основе расписания занятий дивизиона и включать только те мероприятия, которые будут проводиться командирами батарей и взводов;

** в журнале учёта подготовки по СиУО предусматривать следующие разделы: практические занятия; тренировки по СиУО; учебная (показательная стрельба); зачётные (боевые) огневые задачи; теоретические занятия (лекции, групповые упражнения, семинары); конференции; учёт выполнения нормативов; учёт проведения тренировок по боевой работе на технике, вооружении и приборах; замечания старших начальников (командиров).